

福祉用具レンタルカタログ

# コープ介護・福祉センター

GREEN CARE CATALOG



介護保険対応



# WHILL Model CK2

ウィル モデル シーケー ツー



もっと自由に移動すれば、もっと人生は豊かになる。

空が美しい日の、ちょっとした寄り道。

思い立つままに、想いの向く方へ。

日々のちいさな喜びが積み重なり、

それは人生の大きな喜びになる。

さあ、行こう。

あなたの暮らしに彩りを。



▲商品紹介動画

※アプリ操作は販売品  
(Model C2)のみの機能です。

# Hug

移乗サポートロボット ハグ

2人介助から1人介助へ。  
誰でも使える仕様でもっと簡単に、  
もっと安全になりました。

スリムになったHugと  
スマートなハグを。



▲商品紹介動画



清潔感・安心感・信頼感  
商品をお届けするために…。

## 1 洗浄・消毒

品質を守る最新鋭のシステムで洗浄・消毒



## 2 検品・修理

安全性もしっかり確認



## 3 保管

梱包し、清潔な場所で保管・管理



## 4 出荷

安心・安全な福祉用具をお届け



ベッド・ベッド付属品



床ずれ防止用具



体位変換器



認知症老人徘徊感知機器



手すり



歩行補助杖



歩行器



車椅子・車椅子付属品



スロープ



移動用リフト・つり具



介護保険購入対象品  
腰掛便座・入浴補助用具



販売品



情報

# 介護サービスを受けるまでの流れ

盛岡市介護高齢福祉課(または滝沢市高齢者支援課)に申請します。

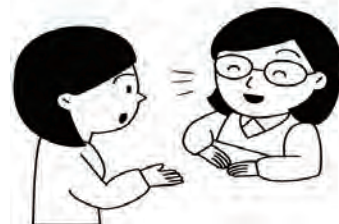

**申請**

**コープ介護・福祉センター「あい」でも代行申請できます。**

- 【申請に必要なもの】・介護保険被保険者証(既に郵送されています)  
・介護保険申請書

**認定調査**  
又は、  
**チェックリスト**



**訪問調査**：市(郡)、または市(郡)の委託する事業者の調査員が自宅などを訪問し、心身の状況などについて、本人と家族から聞き取り調査をします。  
**主治医の意見書**：市(郡)が本人の主治医(かかりつけ医)に、心身の状況について意見書の作成を求めます。

コンピュータ判定(一次判定)の結果と特記事項、医師の意見書をもとに、「**介護認定審査会**」で審査し、要介護状態の区分の判定が行われます。

介護認定審査会の審査結果にもとづいて「**要支援1・2**」「**要介護1～5**」までの区分に分けて認定され、**認定結果が記載された保険証が届きます。**

※認定結果に不服がある場合、岩手県の「介護保険審査会」に申し立てができます。

**審査・判定**

## 認定(要介護1～5)

### 介護サービスが利用できます

利用する場合は、居宅支援事業所(ケアマネジャー)に依頼します。

## 認定(要支援1・2)

### 介護予防サービス、生活支援サービス事業(総合事業)が利用できます

利用する場合は、地域包括支援センター、または各市町村へお問合せください。

## 非該当(自立)

### 一般介護予防事業が利用できます

利用する場合は、地域包括支援センター、または各市町村へお問合せください。

### 介護サービス

- ①要介護1～5の認定が届いたら、利用したいサービス(在宅サービスまたは施設サービス)を選びます。
- ②居宅支援事業所(ケアマネジャー)に連絡をします。
- ③ケアマネジャーは、本人や家族の要望を聞き、各サービス事業者と連絡・調整し、介護サービスのケアプランの原案を作ります。
- ④費用・日時などが利用者の合意をえたら、介護サービスのケアプランが出来上がります。
- ⑤各サービス事業者と契約し、介護サービスの利用が始まります。

### 介護予防サービス

- ①要支援1・2の認定が届いたら、地域包括支援センターに連絡・相談をします。
- ②家族や地域包括支援センターの職員と話し合い、何が困っているか、何を改善したいかを話し合います。
- ③介護予防サービスのケアプランを作ります。
- ④介護予防サービスの利用が始まります。
- ⑤3ヶ月または6ヶ月ごとに介護予防ケアプランで設定された目標が達成されたかどうかを評価します。

### 生活支援サービス事業(総合事業)

- ①要支援1・2の認定が届いたら、地域包括支援センターに連絡・相談をします。
- ②家族や地域包括支援センターの職員と話し合い、何が困っているか、何を改善したいかを話し合います。
- ③訪問型サービス、通所型サービスのケアプランを作ります。
- ④訪問型サービス、通所型サービスの利用が始まります。
- ⑤3ヶ月ごとに介護予防ケアマネジメントで設定された目標が達成されたかどうかを評価します。

## 《ケアマネジャーとは何ですか?》

ケアマネジャーとは「介護支援専門員」という意味で、**要介護・要支援のお年寄りを援助するための専門知識や技術を持っている人のことです。**ケアマネジャーの主な仕事は家族や本人と相談しながらケアプラン(介護サービス計画、介護予防サービス計画)を作ることです。サービスを受ける利用者サービスを提供する事業者の間に入り、連絡調整等も行います。また、ケアプランとは、どのような介護が必要かということについて、お年寄り・家族の希望に基づいて作成される介護サービス計画のことです。ケアプラン作成の利用料負担はありません。

## 「地域包括支援センター」て、何?

保健、介護、福祉という3分野の専門職が連携し、市町村や地域の医療機関、介護(介護予防)サービス事業者、ボランティアなどと協力しながら**地域の高齢者のさまざまな相談に対応する機関**です。主な人員は、保健師・主任ケアマネジャー・社会福祉士で構成されています。

## 《介護サービス情報の公表とは何ですか?》

介護保険は、「利用者本位」「高齢者の自立支援」「利用者による選択(自己決定)」を基本理念としてスタートしました。介護サービス情報の公表は、こうした介護保険の基本理念を現実のサービス利用場面において実現すること(利用者がサービスを適切に選ぶしくみ)を支援する仕組みです。詳しくは、係員にご相談ください。

# 介護保険制度とサービス利用上限額

加入する方	第1号被保険者 65歳以上の方	第2号被保険者 40歳から64歳までの医療保険に加入している方
介護サービスの利用	【要介護・要支援状態の方】 ねたきりや認知症などで常に介護を必要とする方  【要支援状態の方】 家事や身支度など日常生活に必要な支援が必要な方	初老期の認知症、脳血管疾患などの老化が原因とされる16種類 の病気により要介護状態や要支援状態になった方
保険料の支払い	原則として老齢・退職年金からの天引き <b>平成18年4月から、遺族年金・障害年金からも天引きできるようになりました。</b>	加入している医療保険と併せて徴収



## 第1号被保険者（65歳以上）の方の保険料の決め方と保険料額 《利用限度額は、どうなるんですか》

平成30年4月からの保険料と保険料の決め方（金額は、盛岡市）	
第1段階 33,300円	いずれかに該当する方 ・生活保護又は中国残留邦人等支援給付を受けている人 ・老齢福祉年金受給者で、世帯全員が住民税非課税の人 ・世帯全員が住民税非課税で、課税年金収入+合計所得金額が80万円以下の人
第2段階 51,900円	世帯全員が住民税非課税で、課税年金収入+合計所得金額が80万円を超え120万円以下の人
第3段階 55,600円	世帯全員が住民税非課税で、第1段階、第2段階以外の人
第4段階 63,000円	本人は住民税非課税だが、同じ世帯に住民税課税者があり、課税年金収入+合計所得が80万円以下の人
第5段階 74,100円	本人は住民税非課税だが、同じ世帯に住民税課税者があり、課税年金収入額+合計所得金額が80万円を超える人
第6段階 88,900円	本人に住民税が課税され、前年中の合計所得金額が120万円未満の人
第7段階 96,300円	本人に住民税が課税され、前年中の合計所得金額が120万円以上200万円未満の人
第8段階 111,100円	本人に住民税が課税され、前年中の合計所得金額が200万円以上300万円未満の人
第9段階 125,900円	本人に住民税が課税され、前年中の合計所得金額が300万円以上400万円未満の人
第10段階 144,500円	本人に住民税が課税され、前年中の合計所得金額が400万円以上700万円未満の人
第11段階 155,600円	本人に住民税が課税され、前年中の合計所得金額が700万円以上の人

以下の通りです

令和元年10月からの 介護度と支給限度額 (月額)	
要支援1	50,320円
要支援2	105,310円
要介護1	167,650円
要介護2	197,050円
要介護3	270,480円
要介護4	309,380円
要介護5	362,170円

### 《保険証は発行は？》

「介護保険証」（介護保険被保険者証）は医療保険証と同じ役割を果たし、サービスを利用するときに必要になります。「**介護保険証**」は**65歳以上の人には自動的に交付されます。**

### 《利用者の負担額はどのくらいですか》

①利用者負担（1割、2割、3割）がいくらになるかは、**毎年市町村から「負担割合証」が送付**されます。

**※利用者負担の3割負担は、平成30年8月から実施されました。**

支給限度額を超えた利用をした場合、限度額を超えた部分全額が利用者の負担になります。

※利用した介護サービスの費用は、**9割（8割または7割）が介護保険から支払われ、残り1割（2割または3割）が利用者負担**です。例えば、在宅サービスの場合、「要介護1」と認定され、月15万円分のサービスを利用すれば、利用者の負担は15,000（30,000または45,000）円です。

②利用者負担が、ある一定額を超えたときは、その超えた分が払い戻され負担が軽くなる仕組みがあります。詳しくは、市町村、地域包括支援センター、居宅支援事業所のケアマネジャーにご相談ください。

### 《月々の負担上限（高額介護サービス費の基準）が変わっています》

介護サービスを利用する場合にお支払いいただく利用者負担には、月々の負担の上限が設定されています。1カ月に支払った利用者の負担の合計が負担の上限を超えたときは、超えた分が払い戻されます。

区分	負担の上限（月額）
現役並み所得者に相当する方がいる世帯の方	44,400円（世帯）
世帯内のどなたかが市区町村民税を課税されている方	44,400円（世帯）
世帯の全員が市区町村民税を課税されていない方	24,600円（世帯）
前年の合計所得金額と公的年金等収入額の合計が年間80万円以下の方等	24,600円（世帯） 15,000円（個人）※
生活保護を受給している方等	15,000円（個人）※

# 介護サービス・介護予防サービスで利用できる内容

## ① 居宅介護支援

(ケアマネジャー)

ケアマネジャーがケアプランを作成します。

## ② 訪問介護※

(ホームヘルプサービス)

ホームヘルパーが訪問し、食事・入浴・トイレなどの身体介護や、炊事・洗濯・掃除などの生活援助を行います。

また、通院時などのタクシーの乗り降りや移動の介助もあります。

## ③ 訪問入浴介護

寝たきりの方のお宅に入浴車で訪問し、簡易浴槽で入浴の介助を行います。

## ④ 訪問看護

看護師等が訪問し、主治医と連絡をとりながら、病状の観察や床ずれの手当てなどを行います。

## ⑤ 訪問リハビリ

医療機関の理学療法士や作業療法士が訪問し、リハビリを行います。

## ⑥ 居宅療養管理指導

医師や歯科医師、薬剤師などが訪問し、療養の管理や指導を行います。

## ⑦ 特定施設

入所者生活介護

有料老人ホームなどで介護サービスを受けられます。

## ⑧ 通所介護※

(デイサービス)

デイサービスセンターに通い、食事や入浴、機能訓練、レクリエーションなどを行います。

## ⑨ 通所リハビリ

(デイケア)

医療施設や介護老人保健施設などに通い、専門的リハビリテーションや、食事、入浴などを行います。

## ⑩ 短期入所生活介護

(ショートステイ)

施設に短期間入所して、食事や入浴などの介護や機能訓練を受けられます。

## ⑪ 短期入所療養介護

(医療型ショートステイ)

施設に短期間入所して、医療や介護、機能訓練を受けられます。

## A. 小規模多機能型居宅介護

小規模な住居型の施設で、通いを中心に訪問、短期間の宿泊ができます。

## B. 認知症対応型通所介護

認知症の高齢者を対象としたデイサービスです。

## C. 認知症対応型共同生活介護

(グループホーム)

認知症の高齢者が 5~9 人で共同生活しながら介護を受けます。

## D. 地域密着型

### 介護老人福祉施設サービス

つねに介護が必要で、自宅では介護ができない方を対象にした 30 人未満の施設で、食事、入浴などの介護サービス・健康管理を受けられます。

## E. 地域密着型

### 特定施設入所者生活介護

定員 30 人未満の小規模な介護専用の有料老人ホームなどで、食事、入浴などの介護や機能訓練を受けられます。

## F. 夜間対応型訪問介護

ヘルパーによる夜間の定期巡回や、緊急時に対応できるように 24 時間体制での随時訪問を行います。

## G. 定期巡回・随時対応型

### 訪問介護看護

① 定期的な巡回訪問又は随時通報を受け、介護福祉士等が介護・日常生活上の世話などを行うとともに、看護師等による療養上の世話又は必要な診療の補助を行うこと。又は、② 定期的な巡回訪問又は随時通報を受け、訪問看護を行う事業所と連携しつつ、介護福祉士等が介護・日常生活上の世話などを行うこと

## H. 複合型サービス

訪問看護と小規模多機能型居宅介護の組合せより等により提供されるサービス。

## イ. 福祉用具貸与

車椅子やベッドなどの福祉用具を貸し出します。

## ロ. 特定福祉用具購入

入浴用品や排泄用品などの購入に当たって、年間 10 万円までについて 9 割(8 割または 7 割)分を支給します。

## ハ. 住宅改修費

自宅への手すりの取り付けや段差の解消などの改修費を支給します。20 万円を上限として 9 割(8 割または 7 割)分を支給します。

## 1. 介護福祉施設 (特養)

日常生活で常に介護が必要で、自宅では介護困難な方が入所し、食事、入浴、排泄などの介護や健康管理が受けられます。

## 2. 介護保健施設 (老健)

病状が安定し、リハビリに重点を置いたケアが必要な方が入所します。医学管理のもとで介護や訓練が受けられます。

## 3. 介護療養施設 (療養)

急性期の治療が終わり、長期の療養を必要とする方のための医療機関の病床です。医療、看護、介護などが受けられます。

## 4. 介護医療院

日常的な医学管理や看取りやターミナルケア等の医療機能と生活施設としての機能を兼ね備えた施設です。

“あい”には、福祉用具を常時展示しています。

お聞きになりたい事、不明な点は、気軽にフリーダイヤルでお問合せ下さい。

## コース介護・福祉センターが対応できる 5 つの事業

① 居宅介護支援 ② 訪問介護 ③ 福祉用具貸与  
④ 福祉用具購入 ⑤ 小規模多機能型居宅介護

## コース介護・福祉センター福祉用具が対応できる地域

盛岡市、滝沢市、矢巾町、紫波町の 4 地域です。

# 介護保険でレンタルできる 12 種類の福祉用具

【利用できる人】要支援 1・2、要介護 1～5と認定された人が利用できます。

※平成 18 年 4 月 1 日から、「要支援 1・2 と要介護 1」の方は、原則として利用できない商品もあります。但し、平成 19 年 4 月 1 日から例外(疾病その他の要因による)として利用できる要件が岩手県から通知されました。詳しくは、担当のケアマネジャーにお問合せください。

【費用】利用者は、毎月の福祉用具レンタル料の 1 割(2 割または 3 割)を自己負担として支払いをしていただきます。

## 「要介護 2～5」と認定された方が、利用できる商品

### 車いす

自走式標準型車いす、普通型電動車いす、又は介助用標準型車いす

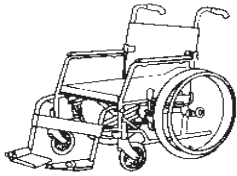

### 特殊寝台付属品

マットレス、サイドレールなど、特殊寝台と一体的に使用されるものを貸与

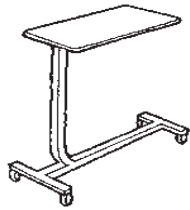

### 特殊寝台

サイドレールが取り付けられている、又は取り付けることができるもの

- ① 背部、脚部の傾斜角度が調整できる
- ② 床板の高さ調整ができる

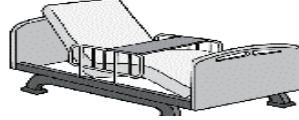

### 移動用リフト

自力での移動が困難な方のベッドと車いすの間の移動を補助するもの(取付けに住宅改修を伴わない) 床走行式、固定式、据置式

### 認知症徘徊感知器

認知症の方が屋外へ出ようとした時センサーが感知し家族、隣人等へ通報する

### 車いす付属品

クッション、電動補助装置など(車いすと一体的に使用されるものを貸与)

### 体位変換器

空気パッド等を身体の下に入れ体位を簡単に变えることのできる機能を有するもの(体位の保持のみを目的とするものは除く)

### 床ずれ予防用具

送風装置や空気圧調節装置を備えたエアマット、又は水等により減圧、体圧分散効果をもつ全身用のマット

## 「要支援 1・2、要介護 1～5」と認定された方が、利用できる商品

### 歩行補助杖

松葉杖、カナディアン・クラッチ、ロフストランド・クラッチ、多点杖



### 歩行器

歩行の補助機能を持ち、移動時に体重を支えられるもので、①二・三・四輪は、体の前、左右を囲む把手がある②四脚のものは上肢で支えて移動できるもの

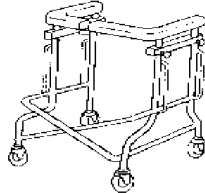

### スロープ

段差解消に使用、取付けに工事を伴わないもの

### 手すり

取付け工事を伴わないもの

# 介護保険での補助がある 5 種類の福祉用具

### 腰掛便座

和式便器の上において腰掛式に変換するもの、洋式便器の上に置いて高さを補うもの、電動式又はスプリング式で便座から立ち上がる際に補助能があるもの、ポータブルトイレ

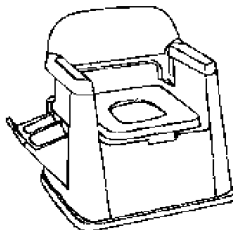

### 入浴補助用具

座位の保持、浴槽への出入り等の入浴の補助を目的とする用具。入浴用いす、浴槽用手すり、浴槽内いす、入浴台、浴室内すのこ、浴槽内すのこ

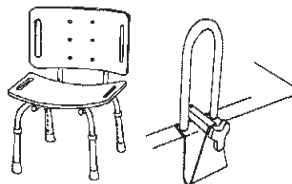

### 移動用リフトのつり具の部分

### 特殊尿器

尿が自動的に吸引されるもので高齢者又はその介護を行う者が容易に使用できるもの

### 簡易浴槽

空気式又は折りたたみ式等で容易に移動できるもので取水又は排水のために工事を伴わないもの



【利用】要支援 1・2、要介護 1～5と認定された人。

上限額は、年間 10 万円までになります。

（“あい”は、「介護保険での補助を申請できる事業所(特定福祉用具販売の指定事業所)」です。

【手続き方法】申請書記入と購入費の負担割合分を事業者にお支払い下さい。

詳しくは、担当のケアマネジャーか福祉用具販売の指定事業所にお問合せ下さい。



# ベッド・ベッド付属品

## ミオレットⅢ 樹脂ボード

ブラツ

垂直昇降 2 モーター 3 モーター ライジング モーション 樹脂 低床 非課税

床ずれ  
防止用具

体位  
変換器

認知症  
老人徘徊  
感知機器

手すり

歩行  
補助杖

歩行者

車椅子・  
車椅子  
付属品

スロープ

移動用  
リフト・  
つり具

介護保険  
購入  
対象品

販売品

情報

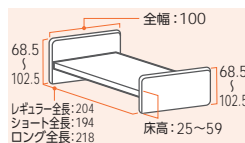

リモコン



2 モーター 3 モーター

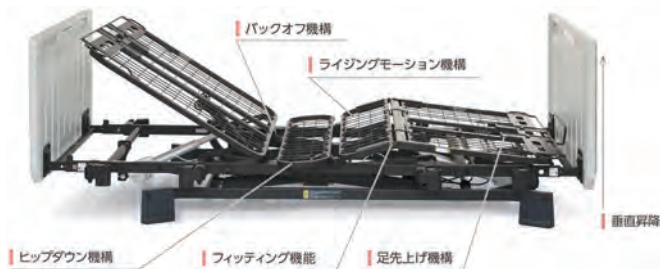

### ヒップダウン機構

背上げと連動して臀部のボトムが傾斜します。これにより、骨盤を起し、ずれを抑制します。

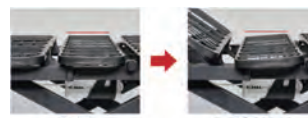

### 省スペースに設置可能な垂直昇降機構

昇降の際にベッドがスイングせず垂直に昇降するので、設置面積が少なく済みます。全長は業界トップクラスの省スペース設計を実現しました。



### 背上げ時のズレを抑える膝位置のフィッティング機能

膝位置のフィッティング機能は利用者の大腿部の長さに合わせて、パーツの変更なしでひざ脚ボトムの屈曲位置を2段階に調節できるので、ズレの少ない快適な背上げをサポートします。



ひざのズレを抑えるために、調整可能な屈曲位置が2段階あります。



### 背圧・腹圧を軽減するバックオフ機構

背ボトムを後方に4cmスライドさせながら上半身を起す背上げ機能で、背中や腹部の圧迫感を軽減します。また、背圧は肩付近にかかるように設計されており、肩の後ろに手を差し込むだけでも大幅に除圧できます。



### 背上げ時のズレを抑える1ボタン操作のライジングモーション機構

背上げボタンを押すと、背と膝の角度を自動的に調整しながらリクライニングをおこなうことにより、足方向へのズレを抑制します。背を上げ続けると膝は下がることで腹部の圧迫を抑え、背を上げきると膝はフラットになり端座位も取りやすくなります。※背上げ単独動作への切り替えもワンタッチで可能です。

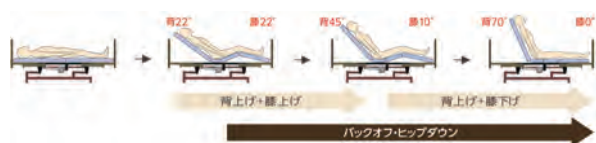

### 足先上げと足先下げの簡単切替え

足先の角度をワンタッチで切替えられます。脚の浮腫(むくみ)軽減にも対応できます。

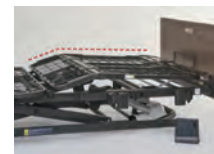

商品名	重さ(kg)	商品番号	商品コード	ご利用者負担額(1割)	ご利用者負担額(2割)	ご利用者負担額(3割)	月額レンタル料金
2モーター 90cm幅 P113-21AC	85.5	11-6637-0	00631-000553	650 円	1,300 円	1,950 円	6,500 円
3モーター 90cm幅 P113-31AC	86.5	11-6635-0	00631-000557	800 円	1,600 円	2,400 円	8,000 円



税込価格で表記しています。(非課税 ※非課税 と表記のない商品に限る) 単位:CM

サービスコード/特殊寝台 介護給付:171003 予防給付:671003/特殊寝台付属品 介護給付:171004 予防給付:671004

ベッド・  
ベッド  
付属品

ラフィオ ポジショニング

垂直昇降 2 モーター 3 モーター ハイバックサポート 樹脂 木製 木宮 超低床 低床 非課税

プラットフォーム

●ハイバックサポート機能

背上げを「ハイバック:頭-背部」と「ローバック:腰部」の二つに分け、それぞれの角度を自動で調節しながら背上げを行います。

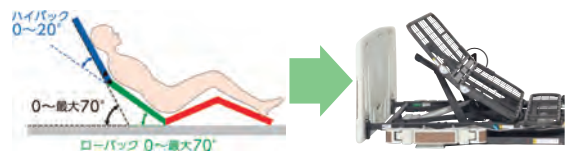

●フィッティング機構

膝位置のフィッティング機能は利用者の大腿部の長さに合わせて、パーツの変更なしでひざボトムの屈曲位置を2段階に調節できるので、ズレの少ない快適な姿勢をサポートします。

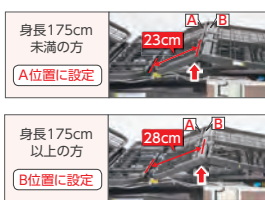

リモコン



床ずれ  
防止用具

体位  
変換器

認知症  
老人徘徊  
感知機器

手すり

歩行  
補助杖

歩行器

車椅子・  
車椅子  
付属品

スロープ

移動用  
リフト・  
つり具

介護保険  
購入  
対象品

販売品

情報

樹脂ボード	木製ボード	木製宮付きボード
<p>全幅:100 ( )内は超低床サイズです。 レギュラー全長:211 ショート全長:201 ロング全長:225 床高:23~65 (15~57)</p>	<p>全幅:100 ( )内は超低床サイズです。 レギュラー全長:207 ショート全長:197 ロング全長:221 床高:23~65 (15~57)</p>	<p>全幅:100 ( )内は超低床サイズです。 レギュラー全長:223 ショート全長:213 ロング全長:237 床高:23~65 (15~57)</p>

		2モーター		3モーター		2モーター		3モーター		2モーター		3モーター		
		商品名		商品名		商品名		商品名		商品名		商品名		
低床	レギュラー	2モーターレギュラー	3モーターレギュラー	2モーターレギュラー	3モーターレギュラー	2モーターレギュラー	3モーターレギュラー	2モーターレギュラー	3モーターレギュラー	2モーターレギュラー	3モーターレギュラー	2モーターレギュラー	3モーターレギュラー	
		商品番号	11-6334-0	11-6337-0	11-6340-0	11-6346-0	11-6343-0	11-6349-0	11-6334-0	11-6337-0	11-6340-0	11-6346-0	11-6343-0	11-6349-0
		商品コード	00631-000476	00631-000482	00631-000477	00631-000483	00631-000478	00631-000484	00631-000476	00631-000482	00631-000477	00631-000483	00631-000478	00631-000484
	ショート	2モーターショート	3モーターショート	2モーターショート	3モーターショート	2モーターショート	3モーターショート	2モーターショート	3モーターショート	2モーターショート	3モーターショート	2モーターショート	3モーターショート	
		商品番号	11-6335-0	11-6338-0	11-6341-0	11-6347-0	11-6344-0	11-6350-0	11-6335-0	11-6338-0	11-6341-0	11-6347-0	11-6344-0	11-6350-0
		商品コード	00631-000476	00631-000482	00631-000477	00631-000483	00631-000478	00631-000484	00631-000476	00631-000482	00631-000477	00631-000483	00631-000478	00631-000484
	ロング	2モーターロング	3モーターロング	2モーターロング	3モーターロング	2モーターロング	3モーターロング	2モーターロング	3モーターロング	2モーターロング	3モーターロング	2モーターロング	3モーターロング	
		商品番号	11-6336-0	11-6339-0	11-6342-0	11-6348-0	11-6345-0	11-6351-0	11-6336-0	11-6339-0	11-6342-0	11-6348-0	11-6345-0	11-6351-0
		商品コード	00631-000476	00631-000482	00631-000477	00631-000483	00631-000478	00631-000484	00631-000476	00631-000482	00631-000477	00631-000483	00631-000478	00631-000484
		ご利用者負担額	800円	900円	800円	900円	1,100円	1,300円	800円	900円	1,100円	1,300円		
		(2割)	1,600円	1,800円	1,600円	1,800円	2,200円	2,600円	1,600円	1,800円	2,200円	2,600円		
		(3割)	2,400円	2,700円	2,400円	2,700円	3,300円	3,900円	2,400円	2,700円	3,300円	3,900円		
		月額レンタル料金	8,000円	9,000円	8,000円	9,000円	11,000円	13,000円	8,000円	9,000円	11,000円	13,000円		
超低床	レギュラー	2モーターレギュラー	3モーターレギュラー	2モーターレギュラー	3モーターレギュラー	2モーターレギュラー	3モーターレギュラー	2モーターレギュラー	3モーターレギュラー	2モーターレギュラー	3モーターレギュラー	2モーターレギュラー	3モーターレギュラー	
		商品番号	11-6412-0	11-6415-0	11-6421-0	11-6424-0	11-6430-0	11-6433-0	11-6412-0	11-6415-0	11-6421-0	11-6424-0	11-6430-0	11-6433-0
		商品コード	00631-000331	00631-000341	00631-000332	00631-000342	00631-000334	00631-000344	00631-000331	00631-000341	00631-000332	00631-000342	00631-000334	00631-000344
	ショート	2モーターショート	3モーターショート	2モーターショート	3モーターショート	2モーターショート	3モーターショート	2モーターショート	3モーターショート	2モーターショート	3モーターショート	2モーターショート	3モーターショート	
		商品番号	11-6413-0	11-6416-0	11-6422-0	11-6425-0	11-6431-0	11-6434-0	11-6413-0	11-6416-0	11-6422-0	11-6425-0	11-6431-0	11-6434-0
		商品コード	00631-000331	00631-000341	00631-000332	00631-000342	00631-000334	00631-000344	00631-000331	00631-000341	00631-000332	00631-000342	00631-000334	00631-000344
	ロング	2モーターロング	3モーターロング	2モーターロング	3モーターロング	2モーターロング	3モーターロング	2モーターロング	3モーターロング	2モーターロング	3モーターロング	2モーターロング	3モーターロング	
		商品番号	11-6414-0	11-6417-0	11-6423-0	11-6426-0	11-6432-0	11-6435-0	11-6414-0	11-6417-0	11-6423-0	11-6426-0	11-6432-0	11-6435-0
		商品コード	00631-000331	00631-000341	00631-000332	00631-000342	00631-000334	00631-000344	00631-000331	00631-000341	00631-000332	00631-000342	00631-000334	00631-000344
		ご利用者負担額	800円	900円	800円	900円	1,100円	1,300円	800円	900円	1,100円	1,300円		
		(2割)	1,600円	1,800円	1,600円	1,800円	2,200円	2,600円	1,600円	1,800円	2,200円	2,600円		
		(3割)	2,400円	2,700円	2,400円	2,700円	3,300円	3,900円	2,400円	2,700円	3,300円	3,900円		
		月額レンタル料金	8,000円	9,000円	8,000円	9,000円	11,000円	13,000円	8,000円	9,000円	11,000円	13,000円		



# ベッド・ベッド付属品

床ずれ  
防止用具

## サイドレール 75cm PA505-75

プラッツ

ミオレット  
フォーユー レギュラー  
ショート兼用

ラフィオ

ロングには  
スパーサーが必要です

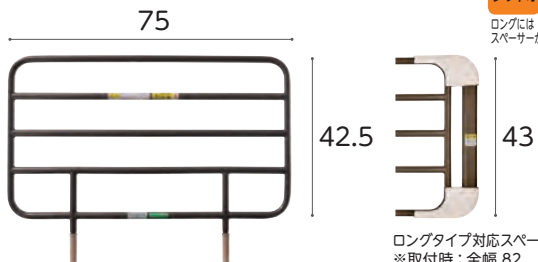

ロングタイプ対応スパーサー  
※取付時：全幅 82

体位  
変換器

認知症  
老人徘徊  
感知機器

商品名/数量	商品番号	商品コード
PA505-75 1本	19-5785-1	00631-000319

サイズ：全幅75×ボトム面からの高さ42.5cm

ご利用者 負担額 (1割)	25 円	(2割) 50 円	(3割) 75 円	月額レンタル料金	250 円
------------------	------	-----------	-----------	----------	-------

手すり

商品名/数量	商品番号	商品コード
ロングタイプ対応スパーサー付1本	19-6254-1	00631-000517

サイズ：全幅82×ボトム面からの高さ43cm

ご利用者 負担額 (1割)	30 円	(2割) 60 円	(3割) 90 円	月額レンタル料金	300 円
------------------	------	-----------	-----------	----------	-------

歩行  
補助杖

## サイドレール 44cm PA500-FU44

プラッツ

ミオレット  
フォーユー レギュラー  
ショート兼用

ラフィオ

ロングには  
スパーサーが必要です

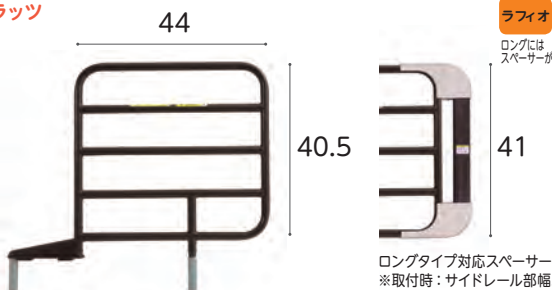

ロングタイプ対応スパーサー  
※取付時：サイドレール部幅51

歩行器

車椅子・  
車椅子  
付属品

商品名/数量	商品番号	商品コード
PA500-FU44 1本	19-5505-1	00631-000317

サイズ：サイドレール部幅44×ボトム面からの高さ40.5cm

ご利用者 負担額 (1割)	25 円	(2割) 50 円	(3割) 75 円	月額レンタル料金	250 円
------------------	------	-----------	-----------	----------	-------

スロープ

商品名/数量	商品番号	商品コード
ロングタイプ対応スパーサー付1本	19-6062-1	00631-000521

サイズ：サイドレール部幅51×ボトム面からの高さ41cm

ご利用者 負担額 (1割)	30 円	(2割) 60 円	(3割) 90 円	月額レンタル料金	300 円
------------------	------	-----------	-----------	----------	-------

移動用  
リフト・  
つり具

介護保険  
購入  
対象品

## パッド付レバーロック式ベッド用グリップ ニーパロ

プラッツ

ミオレット  
フォーユー レギュラー  
ショート兼用

ラフィオ

ロングには  
スパーサーが必要です



ロングタイプ対応スパーサー  
※取付時：全幅 124

※アーム開閉角度：±135° (22.5°刻み)

商品名	商品番号	商品コード
ニーパロ	19-6249-1	00631-000536

サイズ：全幅117×ボトム面からの高さ42.8cm

ご利用者 負担額 (1割)	204 円	(2割) 408 円	(3割) 712 円	月額レンタル料金	2,040 円
------------------	-------	------------	------------	----------	---------

情報

商品名	商品番号	商品コード
ロングタイプ対応スパーサー付	19-6251-1	00631-000534

サイズ：全幅124×ボトム面からの高さ42.8cm

ご利用者 負担額 (1割)	204 円	(2割) 408 円	(3割) 712 円	月額レンタル料金	2,040 円
------------------	-------	------------	------------	----------	---------

## サイドレール 96cm PA505-96

プラッツ

ミオレット  
フォーユー レギュラー  
ショート兼用

ラフィオ

ロングには  
スパーサーが必要です

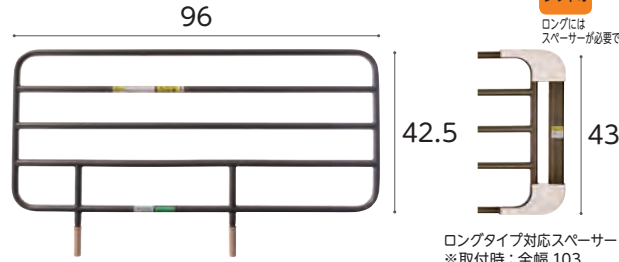

ロングタイプ対応スパーサー  
※取付時：全幅 103

商品名/数量	商品番号	商品コード
PA505-96 1本	19-5804-1	00631-000320

サイズ：全幅96×ボトム面からの高さ42.5cm

ご利用者 負担額 (1割)	25 円	(2割) 50 円	(3割) 75 円	月額レンタル料金	250 円
------------------	------	-----------	-----------	----------	-------

商品名/数量	商品番号	商品コード
ロングタイプ対応スパーサー付1本	19-6253-1	00631-000516

サイズ：全幅103×ボトム面からの高さ43cm

ご利用者 負担額 (1割)	30 円	(2割) 60 円	(3割) 90 円	月額レンタル料金	300 円
------------------	------	-----------	-----------	----------	-------

## カバー付サイドレール

プラッツ

ミオレット  
フォーユー レギュラー  
ショート兼用

ラフィオ ミオレット  
II

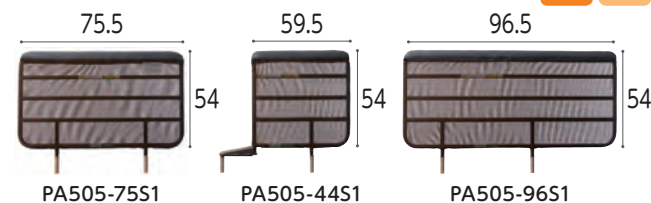

PA505-75S1

PA505-44S1

PA505-96S1

商品名/数量	商品番号	商品コード
PA505-75S1 1本	19-6530-1	00631-000523

ご利用者 負担額 (1割)	50 円	(2割) 100 円	(3割) 150 円	月額レンタル料金	500 円
------------------	------	------------	------------	----------	-------

商品名/数量	商品番号	商品コード
PA505-44S1 1本	19-6531-1	00631-000524

ご利用者 負担額 (1割)	50 円	(2割) 100 円	(3割) 150 円	月額レンタル料金	500 円
------------------	------	------------	------------	----------	-------

商品名/数量	商品番号	商品コード
PA505-96S1 1本	19-6529-1	00631-000522

ご利用者 負担額 (1割)	50 円	(2割) 100 円	(3割) 150 円	月額レンタル料金	500 円
------------------	------	------------	------------	----------	-------

## ハンドグリップ PG04-75

プラッツ

ミオレット  
III レギュラー  
ショート兼用

ラフィオ

ロングには  
スパーサーが必要です



ロングタイプ対応スパーサー  
※取付時：全幅 82.6

商品名	商品番号	商品コード
PG04-75	19-6384-1	00631-000545

サイズ：全幅75.6×ボトム面からの高さ40.6cm

ご利用者 負担額 (1割)	100 円	(2割) 200 円	(3割) 300 円	月額レンタル料金	1,000 円
------------------	-------	------------	------------	----------	---------

商品名	商品番号	商品コード
ロングタイプ対応スパーサー付	19-6388-1	00631-000547

サイズ：全幅82.6×ボトム面からの高さ41.1cm

ご利用者 負担額 (1割)	110 円	(2割) 220 円	(3割) 330 円	月額レンタル料金	1,100 円
------------------	-------	------------	------------	----------	---------

税込価格で表記しています。( **非課税** ※非課税 と表記のない商品に限る) **単位:CM**

サービスコード/特殊寝台 介護給付:171003 予防給付:671003/特殊寝台付属品 介護給付:171004 予防給付:671004

ベッド・  
ベッド  
付属品

## ケア優 ダークウォールナット

グリーンケア 2モーター 3モーター ヒューマンケアライン 木製 低床 非課税

フランスベッド

ヘッドボード (H)



写真はボードサイズHF

ボード色:ダークウォールナット

フットボード (F)

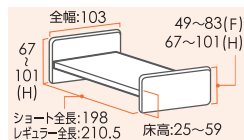

リモコン



2モーター 3モーター

床ずれ  
防止用具

体位  
変換器

認知症  
老人徘徊  
感知機器

手すり

歩行  
補助杖

歩行器

車椅子・  
車椅子  
付属品

商品名	重さ (kg)	商品番号	商品コード	ご利用者負担額(1割)	ご利用者負担額(2割)	ご利用者負担額(3割)	月額レンタル料金
2モーターレギュラーHF(2R-HF-DW)	87	11-5734-0	00200-000166	<b>800</b> 円	1,600円	2,400円	8,000円
2モーターショートHF(2S-HF-DW)	86	11-5739-0	00200-000639	<b>800</b> 円	1,600円	2,400円	8,000円
2モーターレギュラーHH(2R-HH-DW)	89	11-5738-0	00200-000638	<b>800</b> 円	1,600円	2,400円	8,000円
2モーターショートHH(2S-HH-DW)	88	11-5740-0	00200-000640	<b>800</b> 円	1,600円	2,400円	8,000円
3モーターレギュラーHF(3R-HF-DW)	88	11-5741-0	00200-000641	<b>1,000</b> 円	2,000円	3,000円	10,000円
3モーターショートHF(3S-HF-DW)	87	11-5743-0	00200-000643	<b>1,000</b> 円	2,000円	3,000円	10,000円
3モーターレギュラーHH(3R-HH-DW)	90	11-5742-0	00200-000642	<b>1,000</b> 円	2,000円	3,000円	10,000円
3モーターショートHH(3S-HH-DW)	89	11-5744-0	00200-000644	<b>1,000</b> 円	2,000円	3,000円	10,000円

## ケア優 ビーチ

グリーンケア 2モーター 3モーター ヒューマンケアライン 木製 低床 非課税

フランスベッド

ヘッドボード (H)



写真はボードサイズHH

ボード色:ビーチ

フットボード (H)

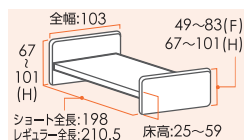

リモコン



2モーター 3モーター

スロープ

移動用  
リフト・  
つり具

介護保険  
購入  
対象品

商品名	重さ (kg)	商品番号	商品コード	ご利用者負担額(1割)	ご利用者負担額(2割)	ご利用者負担額(3割)	月額レンタル料金
2モーターレギュラーHF(2R-HF-B)	87	11-5745-0	00200-000166	<b>800</b> 円	1,600円	2,400円	8,000円
2モーターショートHF(2S-HF-B)	86	11-5747-0	00200-000639	<b>800</b> 円	1,600円	2,400円	8,000円
2モーターレギュラーHH(2R-HH-B)	89	11-5746-0	00200-000638	<b>800</b> 円	1,600円	2,400円	8,000円
2モーターショートHH(2S-HH-B)	88	11-5748-0	00200-000640	<b>800</b> 円	1,600円	2,400円	8,000円
3モーターレギュラーHF(3R-HF-B)	88	11-5749-0	00200-000641	<b>1,000</b> 円	2,000円	3,000円	10,000円
3モーターショートHF(3S-HF-B)	87	11-5751-0	00200-000643	<b>1,000</b> 円	2,000円	3,000円	10,000円
3モーターレギュラーHH(3R-HH-B)	90	11-5750-0	00200-000642	<b>1,000</b> 円	2,000円	3,000円	10,000円
3モーターショートHH(3S-HH-B)	89	11-5752-0	00200-000644	<b>1,000</b> 円	2,000円	3,000円	10,000円

販売品

情報



# ベッド・ベッド付属品

床ずれ  
防止用具

## サイドレール SR-100JJ CSIV

フランスベッド

ケア優 レギュラー

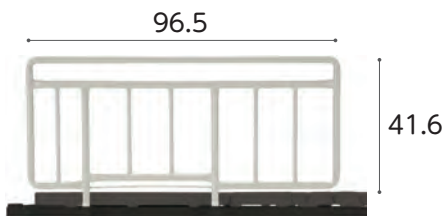

体位  
変換器

認知症  
老人徘徊  
感知機器

商品名/数量	商品番号	商品コード
SR-100JJ CSIV 1本	19-5239-1	00200-000517
ご利用者 負担額 (1割)	25 円	(2割) 50 円 (3割) 75 円
月額レンタル料金	250 円	

## サイドレール SR-100JJ CSBR

フランスベッド

ケア優 レギュラー

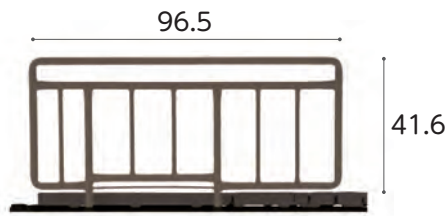

商品名/数量	商品番号	商品コード
SR-100JJ CSBR 1本	19-5346-1	00200-000517
ご利用者 負担額 (1割)	25 円	(2割) 50 円 (3割) 75 円
月額レンタル料金	250 円	

手すり

## サイドレール SR-300JJ CSIV

フランスベッド

ケア優 レギュラー  
ショート兼用

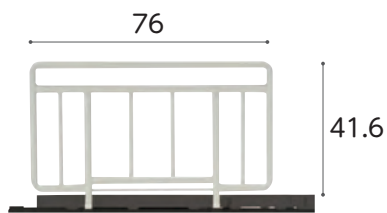

歩行  
補助杖

歩行器

商品名/数量	商品番号	商品コード
SR-300JJ CSIV 1本	19-5241-1	00200-000338
ご利用者 負担額 (1割)	28 円	(2割) 56 円 (3割) 84 円
月額レンタル料金	280 円	

## サイドレール SR-300JJ CSBR

フランスベッド

ケア優 レギュラー  
ショート兼用

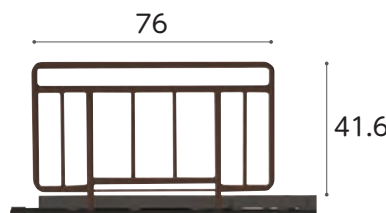

商品名/数量	商品番号	商品コード
SR-300JJ CSBR 1本	19-5348-1	00200-000338
ご利用者 負担額 (1割)	28 円	(2割) 56 円 (3割) 84 円
月額レンタル料金	280 円	

車椅子・  
車椅子  
付属品

## サイドレール SR-100JJS CSBR

フランスベッド

ケア優 ショート



スロープ

移動用  
リフト・  
つり具

商品名/数量	商品番号	商品コード
SR-100JJS CSBR 1本	19-5347-1	00200-000659
ご利用者 負担額 (1割)	25 円	(2割) 50 円 (3割) 75 円
月額レンタル料金	250 円	

## サイドレール SR-800JJ

フランスベッド

ケア優 レギュラー



介護保険  
購入  
対象品

商品名/数量	商品番号	商品コード
SR-800JJ 1本	19-5531-1	00200-000173
ご利用者 負担額 (1割)	38 円	(2割) 76 円 (3割) 114 円
月額レンタル料金	380 円	

販売品

## サイドレール SR-350JJ CS

フランスベッド

ケア優 レギュラー  
ショート兼用

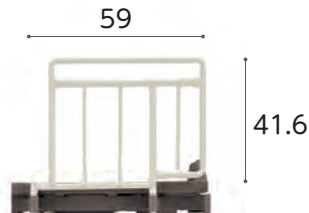

情報

商品名/数量	商品番号	商品コード
SR-350JJ CS 1本	19-5542-1	00200-000471
ご利用者 負担額 (1割)	41 円	(2割) 82 円 (3割) 123 円
月額レンタル料金	410 円	

## カバー付サイドレール

フランスベッド

ケア優 レギュラー

サイドレールとカバーの  
セットです。



商品名/数量	商品番号	商品コード
SR-100JJ CSIV 1本	19-5616-1	00614-Z00093
SR-100JJ CSBR 1本	19-5617-1	00614-Z00091
ご利用者 負担額 (1割)	100 円	(2割) 200 円 (3割) 300 円
月額レンタル料金	1,000 円	

税込価格で表記しています。( **非課税** ※非課税 と表記のない商品に限る) **単位:CM**

サービスコード/特殊寝台 介護給付: 171003 予防給付: 671003 / 特殊寝台付属品 介護給付: 171004 予防給付: 671004

ベッド・  
ベッド  
付属品



※開閉角度: ±135° (45°刻み)

商品名	商品番号	商品コード
ベッド用グリップ GR-510	19-5430-1	00200-000428

サイズ: 全幅 117.3×ボトム面からの高さ41.6cm

ご利用者 (1割) 負担額	<b>115</b> 円	(2割) <b>230</b> 円	(3割) <b>345</b> 円	月額レンタル料金	<b>1,150</b> 円
---------------	--------------	-------------------	-------------------	----------	----------------



※開閉角度: ±150° (30°刻み)

商品名	商品番号	商品コード
マルチ移動支援バー SE-07JJ	19-5242-1	00200-000177

サイズ: 全幅 117.3×ボトム面からの高さ41.6cm

ご利用者 (1割) 負担額	<b>110</b> 円	(2割) <b>220</b> 円	(3割) <b>330</b> 円	月額レンタル料金	<b>1,100</b> 円
---------------	--------------	-------------------	-------------------	----------	----------------

床ずれ  
防止用具

体位  
変換器

認知症  
老人徘徊  
感知機器



※地域によっては介護保険を適用できない場合があります。サイズ: 全幅25×全高: 98~165cm

商品名	商品番号	商品コード
イルリガートル棒 FF-522	19-5532-1	00200-000131

ご利用者 (1割) 負担額	<b>60</b> 円	(2割) <b>120</b> 円	(3割) <b>180</b> 円	月額レンタル料金	<b>600</b> 円
---------------	-------------	-------------------	-------------------	----------	--------------



※ベッドの高さは変わりません。※キャスターを取り付ける場合、ベッド本体も課税となります。

商品名	商品番号	商品コード
キャスター50CAJW	19-5243-1	00200-000660

ご利用者 (1割) 負担額	<b>60</b> 円	(2割) <b>120</b> 円	(3割) <b>180</b> 円	月額レンタル料金	<b>600</b> 円
---------------	-------------	-------------------	-------------------	----------	--------------

手すり

歩行  
補助杖

歩行器

ケア優サイドレール・介助バー組み合わせ表

ケア優 レギュラーサイズ 全長 210.5cm		ケア優 ショートサイズ 全長 198cm	
1本で使用	2本セットで使用	1本で使用	2本セットで使用
SR-100JJ	SR-100JJ + SR-100JJ	SR-100JJS	SR-100JJS + SR-100JJS
SR-300JJ	SR-300JJ + SR-300JJ	SR-300JJ	SR-300JJ + SR-300JJ
SR-800JJ	SR-350JJ + SR-350JJ	SR-350JJ	SR-300JJ + SR-300JJ
SR-350JJ	GR-510 / SE-07JJ + SR-300JJ	SR-350JJ	SR-300JJ + SR-300JJ
GR-510 / SE-07JJ	GR-510 / SE-07JJ + SR-350JJ	GR-510 / SE-07JJ	SR-350JJ + SR-350JJ
FF-522	FF-522 + SR-100JJ / SR-300JJ	FF-522	FF-522 + SR-100JJS / SR-300JJ

※指定以外の商品と組み合わせると、ベッドに負担をかけケガや故障の原因となることがあります。指定以外の商品とは組み合わせないでください。

車椅子・  
車椅子  
付属品

スロープ

移動用  
リフト・  
つり具

介護保険  
購入  
対象品

販売品

情報



# ベッド・ベッド付属品

## 楽匠プラス 多機能ボード (キャメル)

表示パネル  
リモコン 垂直昇降 3  
モーション 2・3  
モーター プラス  
タイプ ボトム 樹脂 低床 超低床 非課税  
Xタイプ

パラマウントベッド



楽匠+  
らくしよ+プラスシリーズ

リモコン

床ずれ  
防止用具

体位  
変換器

認知症  
老人徘徊  
感知機器

手すり

歩行  
補助杖

歩行者

車椅子・  
車椅子  
付属品

スロープ

移動用  
リフト・  
つり具

介護保険  
購入  
対象品

販売品

情報

Hタイプ

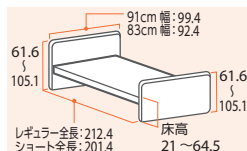

2モーター 3モーター  
3モーション

Xタイプ

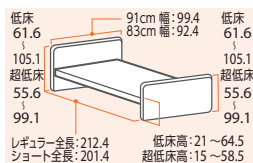

### 自然を身近に感じさせるアスカラー

レザー柄のキルト調シートは、クッション性があり本革のような上質な感触に、傷の付きにくい耐久性を備えています



商品名	重さ(kg)	商品番号	商品コード	ご利用者負担額(1割)	ご利用者負担額(2割)	ご利用者負担額(3割)	月額レンタル料金
Hタイプ3モーション91cm幅 (KQ-A6322)	86.5	11-6797-0	00170-001328	1,000円	2,000円	3,000円	10,000円
Hタイプ3モーション83cm幅 (KQ-A6122)	84.5	11-6826-0	00170-001328	1,000円	2,000円	3,000円	10,000円
Xタイプ2モーター91cm幅 (KQ-A2322)	80.0	11-6798-0	00170-001251	800円	1,600円	2,400円	8,000円
Xタイプ2モーター83cm幅 (KQ-A2122)	78.0	11-6804-0	00170-001251	800円	1,600円	2,400円	8,000円
Xタイプ3モーター91cm幅 (KQ-A3322)	81.0	11-6812-0	00170-001265	950円	1,900円	2,850円	9,500円
Xタイプ3モーター83cm幅 (KQ-A3122)	79.0	11-6809-0	00170-001265	950円	1,900円	2,850円	9,500円

税込価格で表記しています。( **非課税** ※非課税 と表記のない商品に限る) **単位:CM**

サービスコード/特殊寝台 介護給付: 171003 予防給付: 671003 / 特殊寝台付属品 介護給付: 171004 予防給付: 671004

楽匠Z

パラマウントベッド

液晶リモコン 垂直昇降 2 モーション 3 モーション ラクリア モーション 樹脂木 低床 非課税

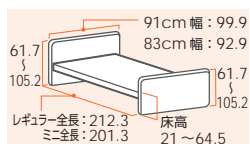

**スマートハンドル**  
停電した時にベッドに取り付けてハンドルを回してポジション操作ができます。



リモコン  
2モーション 3モーション

■ 2 モーション電動ベッド (背・高さ)

楽匠Zの2モーションシリーズは「ラクリアモーション(2種類)」と「背膝連動」そして「背ボトム単独動作」による4種類の背あがり機能(起きあがり補助機能)と、ベッドの高さ調節機能を搭載しています。



■ 3 モーション電動ベッド (背・膝・高さ)

楽匠Zの3モーションシリーズは「ラクリアモーション」と「らくらくモーション」そして「背ボトム単独動作」による3種類の背あがり機能(起きあがり補助機能)と、膝ボトムの角度調節機能、ベッドの高さ調節機能を搭載しています。



■ベッドが前後に動かない垂直昇降方式の高さ調節機能

手元スイッチの「高さ」ボタンを操作することでベッドの高さ(ゆかからボトム上面までの高さ)を約21cmから約64.5cmまで調節できます。高さ調節をする時にベッドが前後に動かない垂直昇降方式を採用しています。



■暗いところでも操作しやすい白色液晶表示付きの手元スイッチ

液晶表示パネルに操作内容が絵記号と数値で表示されるので、背ボトムの角度やベッドの高さなどベッドの状態を確認しながら適切に操作できます。



		セーフティーラウンドボード(樹脂木目)		セーフティーラウンドボード(樹脂木目)スマートハンドル付	
		91cm幅	83cm幅	91cm幅	83cm幅
3 モーション(3 モーター+1)	レギュラーサイズ	商品名	KQ-7331	商品名	KQ-7331S
		商品番号	11-5999-0	商品番号	11-6038-0
		商品コード	00170-000785	商品コード	00170-000785
	ご利用者負担額(1割)	850円	1,140円	1,100円	1,140円
	(2割)	1,700円	2,280円	2,200円	2,280円
	(3割)	2,550円	3,420円	3,300円	3,420円
3 モーション(3 モーター+1)	ミニサイズ	商品名	KQ-7321	商品名	KQ-7321S
		商品番号	11-6044-0	商品番号	11-6045-0
		商品コード	00170-000785	商品コード	00170-000789
	ご利用者負担額(1割)	850円	850円	1,140円	1,140円
	(2割)	1,700円	1,700円	2,280円	2,280円
	(3割)	2,550円	2,550円	3,420円	3,420円
2 モーション(2 モーター+1)	レギュラーサイズ	商品名	KQ-7231	商品名	KQ-7231S
		商品番号	11-5995-0	商品番号	11-5996-0
		商品コード	00170-000777	商品コード	00170-000781
	ご利用者負担額(1割)	650円	650円	900円	900円
	(2割)	1,300円	1,300円	1,800円	1,800円
	(3割)	1,950円	1,950円	2,700円	2,700円
2 モーション(2 モーター+1)	ミニサイズ	商品名	KQ-7221	商品名	KQ-7221S
		商品番号	11-5997-0	商品番号	11-6023-0
		商品コード	00170-000777	商品コード	00170-000781
	ご利用者負担額(1割)	650円	650円	900円	900円
	(2割)	1,300円	1,300円	1,800円	1,800円
	(3割)	1,950円	1,950円	2,700円	2,700円

床ずれ  
防止用具

体位  
変換器

認知症  
老人徘徊  
感知機器

手すり

歩行  
補助杖

歩行者

車椅子・  
車椅子  
付属品

スロープ

移動用  
リフト・  
つり具

介護保険  
購入  
対象品

販売品

情報



# ベッド・ベッド付属品

床ずれ  
防止用具

## サイドレール KS-161Q

楽匠  
プラス 楽匠  
FeeZ 楽匠  
S-Z

パラマウントベッド



体位  
変換器

認知症  
老人徘徊  
感知機器

手すり

商品名/数量	商品番号	商品コード
KS-161Q 1本	19-5236-1	00170-Z00019
サイズ: 全幅96.4×ボトム面からの高さ37.5cm		
ご利用者 負担額 (1割)	25円	(2割) 50円 (3割) 75円
		月額レンタル料金 250円

歩行  
補助杖

## サイドレール KS-151Q

楽匠  
プラス 楽匠  
FeeZ 楽匠  
S-Z

パラマウントベッド

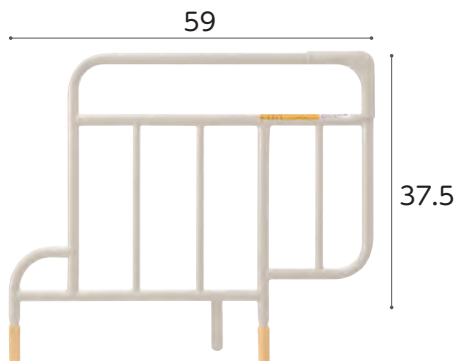

歩行器

車椅子・  
車椅子  
付属品

スロープ

商品名/数量	商品番号	商品コード
KS-151Q 1本	19-5256-1	00170-000537
サイズ: 全幅 59 × ボトム面からの高さ 37.5cm		
ご利用者 負担額 (1割)	30円	(2割) 60円 (3割) 90円
		月額レンタル料金 300円

移動用  
リフト・  
つり具

介護保険  
購入  
対象品

## ソフトカバー付きベッドサイドレール

楽匠 Z 楽匠 S

パラマウントベッド

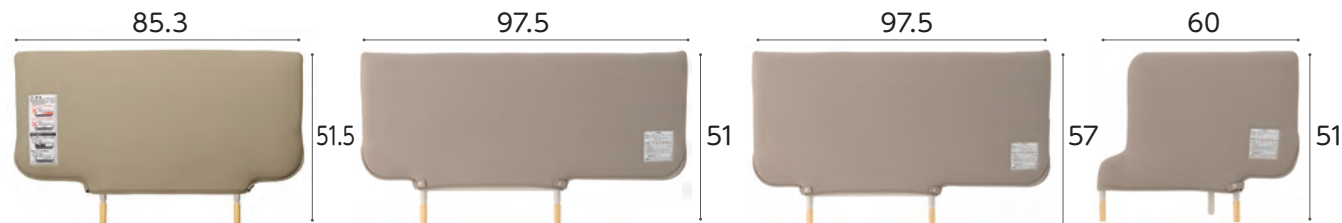

販売品

情報

商品名	商品番号	商品コード
KS-191QC 1本	19-6323-1	00170-000763
サイズ: 全幅 84 × 高さ 51.5cm		
ご利用者 負担額 (1割)	60円	(2割) 120円 (3割) 180円
		月額レンタル料金 600円
商品名	商品番号	商品コード
KS-161QC 1本	19-5316-1	00170-Z00056
サイズ: 全幅 97.5 × 高さ 51cm		
ご利用者 負担額 (1割)	40円	(2割) 80円 (3割) 120円
		月額レンタル料金 400円

## サイドレール KS-191Q

楽匠  
プラス 楽匠  
FeeZ 楽匠  
S-Z

パラマウントベッド

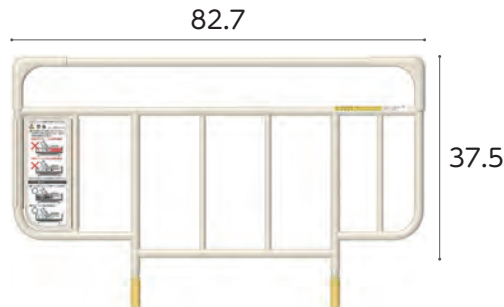

商品名/数量	商品番号	商品コード
KS-191Q 1本	19-5653-1	00170-000752
サイズ: 全幅82.7×ボトム面からの高さ37.5cm		
ご利用者 負担額 (1割)	30円	(2割) 60円 (3割) 90円
		月額レンタル料金 300円

## サイドレール KS-171Q

楽匠  
プラス 楽匠  
FeeZ 楽匠  
S-Z

パラマウントベッド

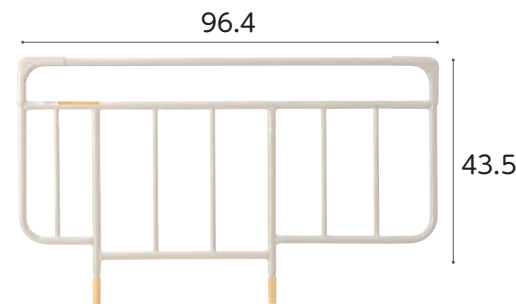

商品名/数量	商品番号	商品コード
KS-171Q 1本	19-5257-1	00170-Z00197
サイズ: 全幅96.4×ボトム面からの高さ43.5cm		
ご利用者 負担額 (1割)	25円	(2割) 50円 (3割) 75円
		月額レンタル料金 250円



税込価格で表記しています。(非課税 ※非課税 と表記のない商品に限る) 単位:CM

サービスコード/特殊寝台 介護給付:171003 予防給付:671003/特殊寝台付属品 介護給付:171004 予防給付:671004

ベッド・  
ベッド  
付属品

スイングアーム介助バー KS-099A  
KS-098A

楽匠プラス 楽匠FeeZ 楽匠S-Z

パラマウントベッド

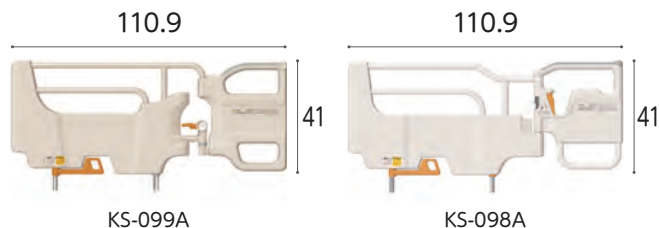

商品名	商品番号	商品コード
KS-099A	19-6584-1	00170-001205
サイズ:幅 110.9 × ボトム面からの高さ 41cm アーム開閉角度 ± 120° (30°刻み)		
ご利用者負担額 (1割)	200 円	月額レンタル料金
(2割)	400 円	
(3割)	600 円	2,000 円
商品名	商品番号	商品コード
KS-098A	19-6007-1	00170-000898
サイズ:幅 110.9 × ボトム面からの高さ 41cm アーム開閉角度 ± 120° (30°刻み)		
ご利用者負担額 (1割)	204 円	月額レンタル料金
(2割)	408 円	
(3割)	612 円	2,040 円

サイドグリップ KS-030A

楽匠Z 楽匠S

パラマウントベッド



商品名	商品番号	商品コード
KS-030A	19-6047-1	00170-000897
サイズ:幅 80.9 × ボトム面からの高さ 41cm 重さ 6.8kg		
ご利用者負担額 (1割)	100 円	月額レンタル料金
(2割)	200 円	
(3割)	300 円	1,000 円

床ずれ  
防止用具

体位  
変換器

認知症  
老人徘徊  
感知機器

手すり

歩行  
補助杖

歩行者

車椅子・  
車椅子  
付属品

スロープ

移動用  
リフト・  
つり具

楽匠FeeZ

パラマウントベッド

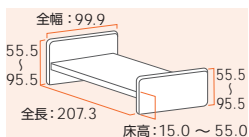

●快適な背上げ機構・らくらくモーション

- ※ 3 モーターのみ
- ※ 2 モーターは背膝連動切替レバーにより、背膝連動又は背上げのみに切替



液晶リモコン 垂直昇降 2モーター 3モーター キューマライン 木製 超低床 非課税

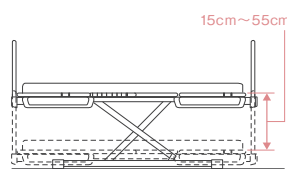

● 15cm から 55cm まで高さ調節が可能  
最も低い状態で、ゆかからボトム上面までが 15cm の超低床設計。ふとんからベッドに移行する際の違和感が少なく、万一転落したときの衝撃も緩和できます。



リモコン 2モーター 3モーター

商品名	重さ(kg)	商品番号	商品コード	ご利用者負担額(1割)	ご利用者負担額(2割)	ご利用者負担額(3割)	月額レンタル料金
2モーター KQ-7733	96	11-6255-0	00170-000892	750 円	1,500 円	2,250 円	7,500 円
3モーター KQ-7833	97.5	11-6256-0	00170-000893	900 円	1,800 円	2,700 円	9,000 円

レント

パラマウントベッド

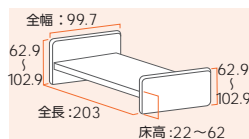
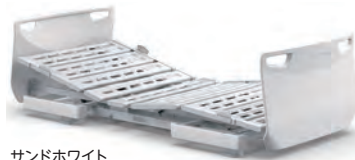

ボタンひとつで起き上がりらくらくモーション

- ※ 3 モーターのみ



液晶リモコン 垂直昇降 2モーター 3モーター らくらくモーション 3モーターのみ 樹脂 低床 非課税



低床 22cm + 垂直昇降方式安心

最低床高は 22cm、小柄な方でもかかたとがしっかりとゆかにつくように設計しています。ベッドがスイングしながら昇降する方式と異なり、ご利用者がベッドに腰掛けた状態であげさげしても姿勢を保ちやすい方式です。



リモコン 2モーター 3モーター

商品名	重さ(kg)	商品番号	商品コード	ご利用者負担額(1割)	ご利用者負担額(2割)	ご利用者負担額(3割)	月額レンタル料金
2モーター91cm幅レギュラー (KQ-68233)	79.5	11-6627-0	00170-001023	650 円	1,300 円	1,950 円	6,500 円
3モーター91cm幅レギュラー (KQ-68333)	80.5	11-6623-0	00170-001020	850 円	1,700 円	2,550 円	8,500 円

介護保険  
購入  
対象品

販売品

情報

ベッド・  
ベッド  
付属品



# ベッド・ベッド付属品

## 和夢 純

2 モーター 3 モーター 木製 低床 非課税

床ずれ  
防止用具

シーホネンス

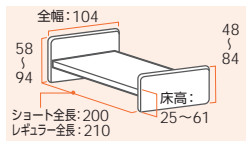

体位  
変換器

●マルチモジュール構造を採用  
簡単に最適なボトムの高さを2段階で調節できるため、身体に合わせたベッドサイズをお選びいただけます。

●ケアモーション搭載 (K-520Aのみ)  
より良い姿勢を保ちながら、身体の前ズレを最小限に抑えて腹部にかかる圧迫感も軽減できます。

リモコン



2 モーター 3 モーター

認知症  
老人徘徊  
感知機器

●格納式オプション受け  
使用しないときにはボトム下に格納でき、介護時や車いすをよりベッドに近づけることができます。



●フリーホール機構を採用  
万一ボトム下に身体の一部が挟まった場合でも、身体にモーターの強制力が加わることがなくまさかのときに安心です。

手すり

商品名	重さ(kg)	商品番号	商品コード	ご利用者負担額(1割)	ご利用者負担額(2割)	ご利用者負担額(3割)	月額レンタル料金
2モーターショート/レギュラー	ショート 74 レギュラー 75	11-5733-0	00167-000104	650 円	1,300 円	1,950 円	6,500 円
3モーターショート/レギュラー	ショート 76 レギュラー 77	11-5726-0	00167-000106	850 円	1,700 円	2,550 円	8,500 円

歩行  
補助杖

## 和夢 凜

2 モーター 3 モーター 樹脂 低床 非課税

シーホネンス

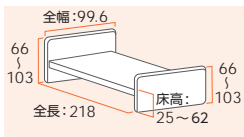

歩行器

K-720A 専用機能

ケアモーション

前ズレを抑制するための快適機能  
※3モーター (K730) は背・足とそれぞれ別々に操作できます。

リモコン



2 モーター 3 モーター

車椅子・  
車椅子  
付属品

スイングバック機能

背上げの支点を、後方にスライドさせながら背上げる機能です。身体への圧迫感や負担を軽減するとともに、前ズレを抑え、自然な座位を保てますので常に体型に合った自然で理想的なラインを確保。常に身体に優しくフィットします。

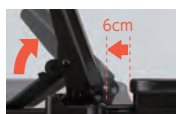

背上げと足上げを同時に開始します。



足上げが約15°になると自動で足下げ動作に移行します。



背上げが最大70°になると同時に足はフラットになります。

スロープ

商品名	重さ(kg)	商品番号	商品コード	ご利用者負担額(1割)	ご利用者負担額(2割)	ご利用者負担額(3割)	月額レンタル料金
2モーター レギュラー	76	11-5863-0	00167-000147	650 円	1,300 円	1,950 円	6,500 円
3モーター レギュラー	77	11-5865-0	00167-000149	850 円	1,700 円	2,550 円	8,500 円

移動用  
リフト・  
つり具

## 和夢 彩

垂直昇降 2 モーター 3 モーター ヘッドレスト 樹脂 低床 非課税

シーホネンス

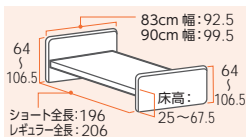

介護保険  
購入  
対象品

販売品



ヘッドレスト機能未使用



ヘッドレスト機能使用

リモコン



2 モーター 3 モーター

情報

商品名	重さ(kg)	商品番号	商品コード	ご利用者負担額(1割)	ご利用者負担額(2割)	ご利用者負担額(3割)	月額レンタル料金
2モーター90cm幅 ショート/レギュラー	87.5	11-6084-0	00167-000197	650 円	1,300 円	1,950 円	6,500 円
2モーター83cm幅 ショート/レギュラー	83.5	11-6085-0	00167-000198	650 円	1,300 円	1,950 円	6,500 円
3モーター90cm幅 ショート/レギュラー	88	11-6086-0	00167-000195	850 円	1,700 円	2,550 円	8,500 円
3モーター83cm幅 ショート/レギュラー	84	11-6087-0	00167-000196	850 円	1,700 円	2,550 円	8,500 円

税込価格で表記しています。( **非課税** ※非課税 と表記のない商品に限る) **単位:CM**

サービスコード/特殊寝台 介護給付:171003 予防給付:671003/特殊寝台付属品 介護給付:171004 予防給付:671004

ベッド・  
ベッド  
付属品

サイドレール

彩 純 凛

シーホネンス

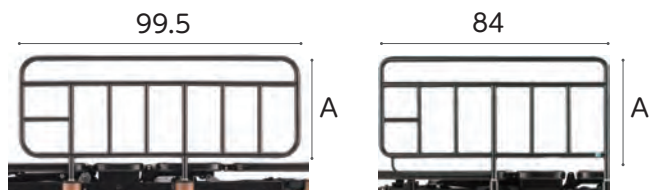

K-170R

K-173

A: ボトム面からの高さ(凛)41cm(純)38cm(彩)39.5cm

商品名/数量	商品番号	商品コード
ベッドサイドレール K-170R 1本	19-5443-1	00167-Z00103

サイズ: 全幅99.5×ボトム面からの高さ(凛)41cm(純)38cm(彩)39.5cm

ご利用者負担額 (1割)	(2割)	(3割)	月額レンタル料金
25円	50円	75円	250円

商品名/数量	商品番号	商品コード
ベッドサイドレール K-173 1本	19-5587-1	00167-Z00091

サイズ: 全幅84×ボトム面からの高さ(凛)41cm(純)38cm(彩)39.5cm

ご利用者負担額 (1割)	(2割)	(3割)	月額レンタル料金
25円	50円	75円	250円

サイドレール (凛・純用)

純 凛

シーホネンス

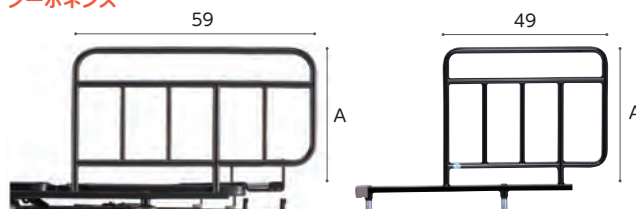

K-190R

K-190S

A: ボトム面からの高さ(凛)41cm(純)38cm

商品名/数量	商品番号	商品コード
K-190R 1本	19-5444-1	00167-000141

サイズ: 全幅59×ボトム面からの高さ(凛)41cm(純)38cm

ご利用者負担額 (1割)	(2割)	(3割)	月額レンタル料金
25円	50円	75円	250円

商品名/数量	商品番号	商品コード
K-190S 1本	19-5445-1	00167-000140

サイズ: 全幅49×ボトム面からの高さ(凛)41cm(純)38cm

ご利用者負担額 (1割)	(2割)	(3割)	月額レンタル料金
25円	50円	75円	250円

床ずれ  
防止用具

体位  
変換器

認知症  
老人徘徊  
感知機器

手すり

歩行  
補助杖

歩行者

車椅子・  
車椅子  
付属品

スロープ

移動用  
リフト・  
つり具

介護保険  
購入  
対象品

販売品

情報

回転式アーム介助バー (凛・純用) K-40R

凛 純

シーホネンス



商品名	商品番号	商品コード
K-40R	19-5446-1	00167-000138

ご利用者負担額 (1割)	(2割)	(3割)	月額レンタル料金
204円	408円	612円	2,040円

回転式アーム介助バー (彩用) K-47R/K-45R

彩

シーホネンス

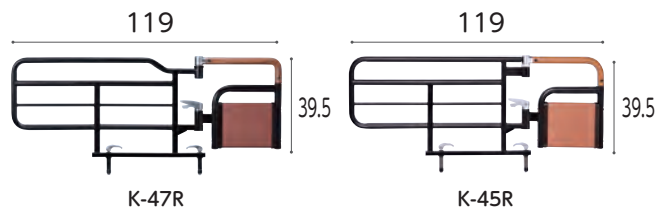

K-47R

K-45R

商品名	商品番号	商品コード
K-47R	19-5919-1	00167-000226

サイズ: 全幅119×ボトム面からの高さ39.5cm アーム開閉角度±150°(15°刻み)

ご利用者負担額 (1割)	(2割)	(3割)	月額レンタル料金
204円	408円	612円	2,040円

商品名	商品番号	商品コード
K-45R	19-5789-1	00167-000205

サイズ: 全幅119×ボトム面からの高さ39.5cm アーム開閉角度±90°(15°刻み)

ご利用者負担額 (1割)	(2割)	(3割)	月額レンタル料金
204円	408円	612円	2,040円

オーバーテーブル (彩用)

彩

シーホネンス



商品名	商品番号	商品コード
K-137W(90cm用)	19-5787-1	00167-000220

サイズ: 幅100×奥行31cm

ご利用者負担額 (1割)	(2割)	(3割)	月額レンタル料金
50円	100円	150円	500円

商品名	商品番号	商品コード
K-137N(83cm用)	19-5788-1	00167-000221

サイズ: 幅93×奥行31cm

ご利用者負担額 (1割)	(2割)	(3割)	月額レンタル料金
50円	100円	150円	500円

キャスター (彩用)

彩

シーホネンス



※キャスターを取り付ける場合、ベッド本体も課税となります。

※ベッドの高さは、K-128 が +6センチ、K-129 が +3センチ 変わります。

商品名	商品番号	商品コード
K-128	19-5794-1	00167-000208

ご利用者負担額 (1割)	(2割)	(3割)	月額レンタル料金
100円	200円	300円	1,000円

商品名	商品番号	商品コード
K-129	19-5796-1	00167-000209

直径: K-128 は 10cm、K-129 は 7.5cm

ご利用者負担額 (1割)	(2割)	(3割)	月額レンタル料金
100円	200円	300円	1,000円



# ベッド・ベッド付属品

床ずれ  
防止用具

体位  
変換器

認知症  
老人徘徊  
感知機器

手すり

歩行  
補助杖

歩行器

車椅子・  
車椅子  
付属品

スロープ

移動用  
リフト・  
つり具

介護保険  
購入  
対象品

販売品

情報

## 昇降式ベッドサイドテーブル PT03-840MB

ケア優 ラフィオ ミオレット  
フォーユー  
楽匠  
プラス 楽匠 Z

プラッツ



※ラフィオ超低床仕様ではご使用になれません。  
※ Mioレット・フォーユーと組み合わせる場合、ハイトスペーサーが必要です。  
※ Mioレット・フォーユーはキャスター装着時はご使用になれません。  
※ 楽匠プラスHタイプは床高が24cm未満、Xタイプは超低床仕様ではご使用になれません。

商品名	商品番号	商品コード
PT03-840MB	19-6711-1	00631-000618
ご利用者負担額 (1割)	230円	(2割) 460円 (3割) 690円
月額レンタル料金		2,300円

## ガス圧式昇降ベッドテーブル PZT-840

ケア優 ラフィオ ミオレット  
フォーユー  
楽匠 Z 楽匠 S

プラッツ



※ラフィオ超低床仕様ではご使用になれません。  
※ Mioレット・フォーユー、楽匠 S と組み合わせる場合、ハイトスペーサーが必要です。  
※ Mioレット・フォーユーはキャスター装着時はご使用になれません。

商品名	商品番号	商品コード
PZT-840	19-5589-1	00631-000178
ご利用者負担額 (1割)	228円	(2割) 456円 (3割) 684円
月額レンタル料金		2,280円

## ベッドサイドテーブル KF-1920

ケア優 ラフィオ ミオレット  
フォーユー  
楽匠 Z 楽匠 S

パラマウントベッド



※ラフィオ超低床仕様ではご使用になれません。  
※ Mioレット・フォーユー、楽匠 S と組み合わせる場合、ハイトスペーサーが必要です。  
※ Mioレット・フォーユーはキャスター装着時はご使用になれません。

商品名	商品番号	商品コード
KF-1920	19-5659-1	00170-000716
ご利用者負担額 (1割)	306円	(2割) 612円 (3割) 918円
月額レンタル料金		3,060円

## ベッドサイドテーブル KF-192

ケア優 ラフィオ ミオレット  
フォーユー  
楽匠 Z 楽匠 S

パラマウントベッド

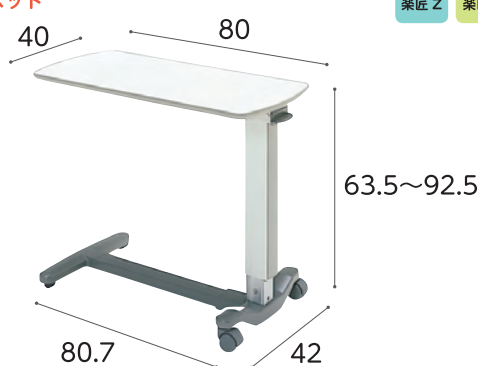

※ラフィオ超低床仕様ではご使用になれません。  
※ Mioレット・フォーユー、楽匠 S と組み合わせる場合、ハイトスペーサーが必要です。  
※ Mioレット・フォーユーはキャスター装着時はご使用になれません。

商品名	商品番号	商品コード
KF-192	19-0142-1	00170-000233
ご利用者負担額 (1割)	306円	(2割) 612円 (3割) 918円
月額レンタル料金		3,060円

## ベッドサイドテーブル ST-136N LO

ケア優 ラフィオ ミオレット  
フォーユー  
楽匠  
プラス 楽匠 Z

フランスベッド

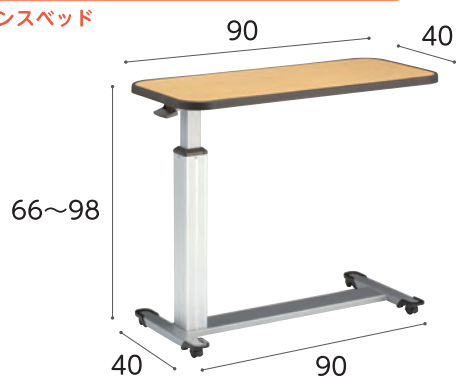

※ラフィオ超低床仕様ではご使用になれません。  
※ Mioレット・フォーユーと組み合わせる場合、ハイトスペーサーが必要です。  
※ Mioレット・フォーユーはキャスター装着時はご使用になれません。  
※ 楽匠プラスHタイプは床高が24cm未満、Xタイプは超低床仕様ではご使用になれません。

商品名	商品番号	商品コード
ST-136N LO	19-5399-1	00200-000410
ご利用者負担額 (1割)	306円	(2割) 612円 (3割) 918円
月額レンタル料金		3,060円

## オーバーベッドテーブル KF-833LA

ケア優 ラフィオ ミオレット  
フォーユー  
楽匠 Z 楽匠 S

パラマウントベッド

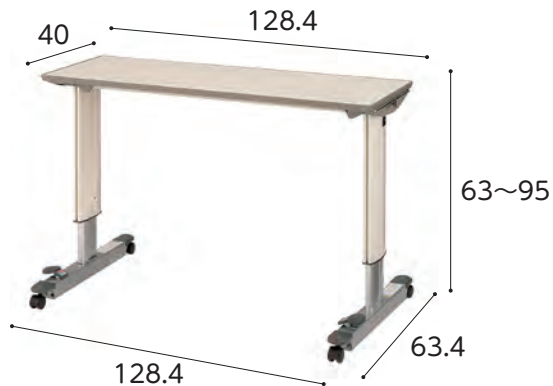

商品名	商品番号	商品コード
KF-833LA	19-0168-1	00170-000315
ご利用者負担額 (1割)	408円	(2割) 816円 (3割) 1,224円
月額レンタル料金		4,080円

税込価格で表記しています。(非課税 ※非課税 と表記のない商品に限る) 単位:CM

サービスコード/特殊寝台 介護給付:171003 予防給付:671003/特殊寝台付属品 介護給付:171004 予防給付:671004

ベッド・  
ベッド  
付属品

ベルトセット付リハビリテーブル KF-840BS

ケア優 ラフィオ ミオレット  
フォーユー  
楽匠  
プラス 楽匠 Z

パラマウントベッド



※ラフィオ超低床仕様ではご使用になれません。  
※楽匠プラスHタイプは床高が24cm未満、Xタイプは超低床仕様ではご使用になれません。

商品名	商品番号	商品コード
KF-840BS	19-5234-1	00170-000826
ご利用者 負担額 (1割)	320円	(2割) 640円 (3割) 960円
月額レンタル料金		3,200円

オーバーテーブル PGT-400LM

ラフィオ ミオレット  
フォーユー

ブラツ



商品名	商品番号	商品コード
PGT-400LM	19-5504-1	00631-000121
ご利用者 負担額 (1割)	51円	(2割) 102円 (3割) 153円
月額レンタル料金		510円

床ずれ  
防止用具

体位  
変換器

認知症  
老人徘徊  
感知機器

手すり

オーバーテーブル PT01-A1

ラフィオ ミオレット  
III ミオレット  
フォーユー

ブラツ

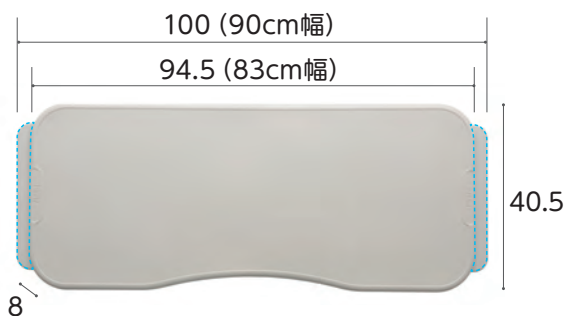

商品名	商品番号	商品コード
PT01-A1	19-6575-1	00631-000590
ご利用者 負担額 (1割)	51円	(2割) 102円 (3割) 153円
月額レンタル料金		510円

オーバーテーブル KQ-060L

楽匠  
プラス 楽匠  
FeeZ 楽匠  
S-Z

パラマウントベッド

楽匠Z・ラクリアモーションは  
楽匠プラスHタイプ・お使いになれません。



商品名	商品番号	商品コード
KQ-060L	19-0167-1	00170-000374
ご利用者 負担額 (1割)	51円	(2割) 102円 (3割) 153円
月額レンタル料金		510円

歩行  
補助杖

歩行器

車椅子・  
車椅子  
付属品

スロープ

移動用  
リフト・  
つり具

テイコブ移乗用介助ベルト AB31

ケア優 ラフィオ ミオレット  
フォーユー  
楽匠 Z 楽匠 S

幸和製作所

安全にベッドからの移乗介助が出来ます。安全に介助者の負担を軽減します。適応胴囲サイズが約60~130cmと小柄な方から大柄な方まで対応できます。保管時に便利な吊り下げ用ストラップ付き。ベルト裏面に滑り止め付き。



商品名	商品番号	商品コード
AB31	19-5519-1	00030-000142
ご利用者 負担額 (1割)	100円	(2割) 200円 (3割) 300円
月額レンタル料金		1,000円

ケアスライダー (MEMS)

ケア優 ラフィオ ミオレット  
フォーユー  
グリーン  
ケア 楽匠 Z 楽匠 S

モルテン

より安全でスムーズな移乗をサポートします。

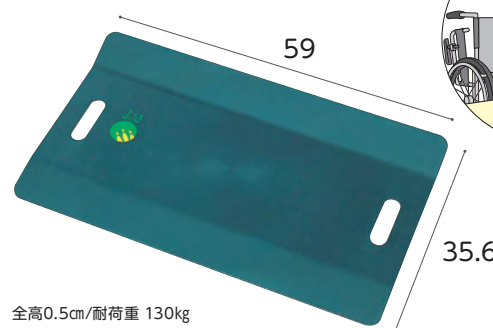

商品名	商品番号	商品コード
MEMS	19-1301-1	00054-000033
ご利用者 負担額 (1割)	100円	(2割) 200円 (3割) 300円
月額レンタル料金		1,000円

介護保険  
購入  
対象品

販売品

情報

床ずれ  
防止用具

## ベッドサプライ

介護保険対象外販売品

体位  
変換器

状態に応じた補助用具を活用することで、  
ご利用者様の快適・安全性と介助者の負担軽減を図ることが可能です。

認知症  
老人徘徊  
感知機器

手すり

歩行  
補助杖

歩行器

車椅子・  
車椅子  
付属品

スロープ

移動用  
リフト・  
つり具介護保険  
購入  
対象品

販売品

情報

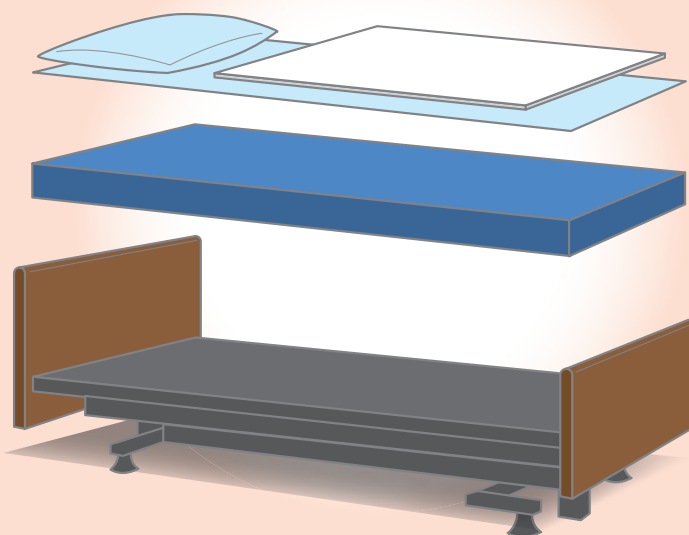

▲掲載商品の詳しい情報  
は、GOSIにてご確認  
いただけます。

## 排泄支援用具

就寝中の不快感や不安の軽減の他、寝具取り替えの負担を軽減します。

## パイルシート

竹虎

柔らかく肌ざわりのよい  
パイルシートです。



商品番号	カラー	価格
51-5343-1	水色	4,290円 (税込)
51-5342-1	黄色	

サイズ：幅 150 × 全長 90cm

## リフレ 便利なワイドシートお徳用パック 1パック(46枚入)

## リブドゥコーポレーション

2層構造でしっかり吸収!



商品番号	価格
39-6874-1	2,376円 (税込)

サイズ：幅 43 × 全長 60cm

## テイコブ透明尿器800cc

幸和制作所

中身を確認できる透明タイプ。



商品番号	カラー	価格
39-6975-1	男性用UR02G	1,265円 (税込)
39-6225-1	女性用UR02W	

サイズ：29.5 × 11.8 × 10.7cm

## 姿勢保持用具

身体拘縮等による床ずれリスクを軽減  
します。

## ロンボ スネークミニクッション

ケープ

さまざまな部位のサ  
ポートに使いやすい、  
ハーフサイズのスネー  
ククッション。



商品番号	価格
14-5549-1	17,600円 (税込)

サイズ：直径 20 × 長さ 100cm

## ロンボ ポジショニングクッション

ケープ

関節部の曲がりに沿  
い、上肢のサポート等  
に使えるクッション。



商品番号	価格
14-5691-1	8,250円 (税込)

サイズ：幅 30 × 全長 65cm

## ミント Eタイプ

モルテン

高耐久で通気性の良い  
姿勢保持用クッション。



商品番号	価格
14-5548-1	19,360円 (税込)

サイズ：幅80×80cm

## 移動・移乗支援用具

移乗時の圧迫による床ずれリスクや介  
助負担者にかかる負担を軽減します。

## スマイルシート

タイカ

パラシュート用の生地  
を使用しているため、  
滑りが良く丈夫です。

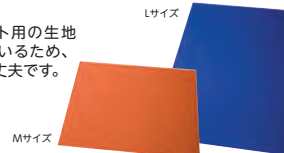

商品番号	カラー	価格
14-5509-1	オレンジ (M)	9,350円 (税込)
14-5510-1	ブルー (L)	15,400円 (税込)

サイズ：(M) 幅 145 × 長さ 100 (L) 幅 145 × 200cm

## 介助補助手袋ハーティグローブ 50枚入/箱

タイカ

体位変換をもっとス  
ムーズに。介助する人  
の優しい手となるグ  
ローブです。



商品番号	価格
85-7157-1	5,500円 (税込)

サイズ：幅 24.5 × 全長 50cm

## 立ち上り補助マット据置用

アロン化成

足元のすべりをしっか  
り防ぐ。立ち上りの  
補助に。



商品番号	価格
85-5927-1	10,120円 (税込)

サイズ：幅 38 × 55cm

税込価格で表記しています。( **非課税** ※非課税 と表記のない商品に限る) **単位:CM**

サービスコード/特殊寝台 介護給付: 171003 予防給付: 671003 /特殊寝台付属品 介護給付: 171004 予防給付: 671004

ベッド・  
ベッド  
付属品

## ケアブリーズ

東洋クオリティワン



① **選べる寝心地**  
やわらかな寝心地の「やわらか」面と身体がしずみこみにくい「しっかり」面のリバーシブル仕様となっております。お好みに合わせてご使用ください。

② **軽くて通気性が良い**  
ムレにくいウレタンフォームと、通気カバーの組み合わせでいつも快適にご使用いただけます。カバーは取外して丸洗いができ、衛生的です。

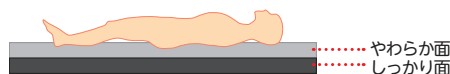

※納入時はカバーにロゴマークが付いている面がやわらかめの面です。

商品名	商品番号	商品コード
90cm幅 レギュラー	12-5846-1	00523-000019
サイズ: 幅 90 × 全長 191 × 厚さ 8cm		
商品名	商品番号	商品コード
90cm幅 ショート	12-5847-1	00523-000019
サイズ: 幅 90 × 全長 181 × 厚さ 8cm		
商品名	商品番号	商品コード
83cm幅 レギュラー	12-5848-1	00523-000019
サイズ: 幅 83 × 全長 191 × 厚さ 8cm		
商品名	商品番号	商品コード
83cm幅 ショート	12-5849-1	00523-000019
サイズ: 幅 83 × 全長 181 × 厚さ 8cm		
材質/カバー: ポリエステル100%、マット: ウレタンフォーム		
ご利用者負担額 (1割)	<b>200</b> 円	(2割) <b>400</b> 円 (3割) <b>600</b> 円
		月額レンタル料金 <b>2,000</b> 円

床ずれ  
防止用具

体位  
変換器

認知症  
老人徘徊  
感知機器

手すり

## ケアデュオ

日本ケアサブライ

お手入れしやすい「防水タイプ」のカバーです。  
やさしい寝心地で、かつ端座位をとるときも姿勢が安定します。

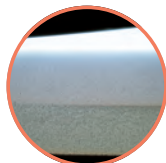

商品名	商品番号	商品コード
90cm幅 レギュラー	12-5642-1	00614-000007
サイズ: 幅 90 × 全長 191 × 厚さ 8cm		
商品名	商品番号	商品コード
90cm幅 ショート	12-5715-1	00614-000007
サイズ: 幅 90 × 全長 181 × 厚さ 8cm		
商品名	商品番号	商品コード
83cm幅 レギュラー	12-5643-1	00614-000007
サイズ: 幅 83 × 全長 191 × 厚さ 8cm		
商品名	商品番号	商品コード
83cm幅 ショート	12-5915-1	00614-000007
サイズ: 幅 83 × 全長 181 × 厚さ 8cm		
材質/カバー: 表地 ウレタン合皮、裏地 ウレタンフィルム、マット: ウレタンフォーム		
ご利用者負担額 (1割)	<b>200</b> 円	(2割) <b>400</b> 円 (3割) <b>600</b> 円
		月額レンタル料金 <b>2,000</b> 円

歩行  
補助杖

歩行者

車椅子・  
車椅子  
付属品

スロープ

移動用  
リフト・  
つり具

## ケアさらり

日本ケアサブライ

通気性の良いムレにくいマットレスです。「多層構造」の採用により、寝姿勢を水平に保つための適度な硬さとクッション性を実現。安定した寝姿勢や端座位をサポートします。

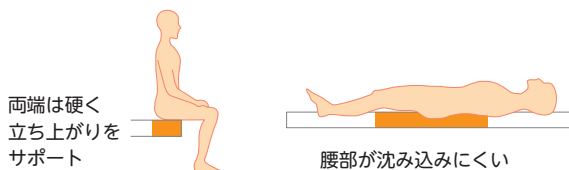
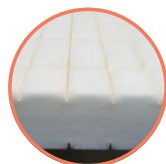
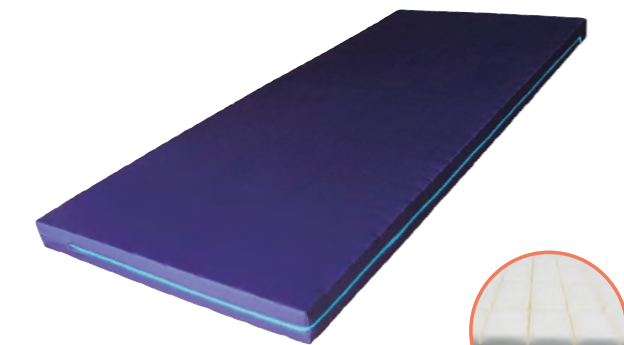

両端は硬く  
立ち上がり  
をサポート

腰部が沈み込みにくい

商品名	商品番号	商品コード
91cm幅 レギュラー	12-5735-1	00614-000006
サイズ: 幅 91 × 全長 191 × 厚さ 8cm		
商品名	商品番号	商品コード
91cm幅 ショート	12-5737-1	00614-000006
サイズ: 幅 91 × 全長 181 × 厚さ 8cm		
商品名	商品番号	商品コード
83cm幅 レギュラー	12-5736-1	00614-000006
サイズ: 幅 83 × 全長 191 × 厚さ 8cm		
材質/カバー、マット: ポリエステル 抗菌防臭加工、防炎加工のカバー		
ご利用者負担額 (1割)	<b>200</b> 円	(2割) <b>400</b> 円 (3割) <b>600</b> 円
		月額レンタル料金 <b>2,000</b> 円

介護保険  
購入  
対象品

販売品

情報



## ベッド・ベッド付属品

## テルサ 防水タイプ

モルテン

床ずれ  
防止用具体位  
変換器認知症  
老人徘徊  
感知機器

手すり

歩行  
補助杖

歩行者

車椅子・  
車椅子  
付属品

スロープ

移動用  
リフト・  
つり具介護保険  
購入  
対象品

販売品

情報



●マットレス内部は3つのインナーマットから構成されており、【やわらか面】と【しっかり面】を部分的に組み合わせ、異なる質感を選ぶことが可能。(部分交換)

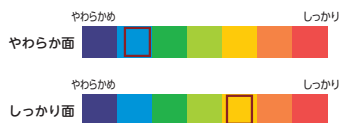
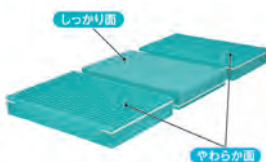

材質/マット：ウレタンフォーム、  
ポリエステル繊維  
カバー：(表面)ウレタン合皮  
(内側)ポリエステル

厚さ  
12  
cm

商品名	商品番号	商品コード
91cm幅 レギュラー	12-5952-1	00054-000204

サイズ：幅91×全長191×厚さ12cm

ご利用者負担額 (1割)	250円	(2割) 500円	月額レンタル料金	2,500円
		(3割) 750円		

商品名	商品番号	商品コード
91cm幅 ショート	12-5954-1	00054-000207

サイズ：幅91×全長180×厚さ12cm

ご利用者負担額 (1割)	250円	(2割) 500円	月額レンタル料金	2,500円
		(3割) 750円		

商品名	商品番号	商品コード
83cm幅 レギュラー	12-5953-1	00054-000203

サイズ：幅83×全長191×厚さ12cm

ご利用者負担額 (1割)	250円	(2割) 500円	月額レンタル料金	2,500円
		(3割) 750円		

商品名	商品番号	商品コード
83cm幅 ショート	12-5955-1	00054-000206

サイズ：幅83×全長180×厚さ12cm

ご利用者負担額 (1割)	250円	(2割) 500円	月額レンタル料金	2,500円
		(3割) 750円		

## ストレッチフィットマットレス 通気

厚さ  
9  
cm

パラマウントベッド

プロファイル加工を施したウレタンフォームのトップクッションが、身体の一部にかかる圧力を効果的に分散します。



商品名	商品番号	商品コード
91cm幅 レギュラー	12-5874-1	00170-000735
91cm幅 ミニ	12-5875-1	00170-000736

サイズ：幅91×全長191(ミニ180)×厚さ9cm

商品名	商品番号	商品コード
83cm幅 レギュラー	12-5876-1	00170-000737
83cm幅 ミニ	12-5877-1	00170-000738

サイズ：幅83×全長191(ミニ180)×厚さ9cm

材質/中材：ポリエステル、ウレタンフォーム(難燃) 側地：ポリエステル(抗菌・防カビ・難燃)				
ご利用者負担額 (1割)	270円	(2割) 540円	月額レンタル料金	2,700円
		(3割) 810円		

## ストレッチフィットマットレス 清拭

厚さ  
9  
cm

パラマウントベッド

プロファイル加工を施したウレタンフォームのトップクッションが、身体の一部にかかる圧力を効果的に分散します。



商品名	商品番号	商品コード
91cm幅 レギュラー	12-5870-1	00170-000730
91cm幅 ミニ	12-5871-1	00170-000731

サイズ：幅91×全長191(ミニ180)×厚さ9cm

商品名	商品番号	商品コード
83cm幅 レギュラー	12-5872-1	00170-000732
83cm幅 ミニ	12-5873-1	00170-000733

サイズ：幅83×全長191(ミニ180)×厚さ9cm

材質/カバー：ポリエステル、ポリウレタン、マット：ウレタンフォーム・ポリエステル				
ご利用者負担額 (1割)	270円	(2割) 540円	月額レンタル料金	2,700円
		(3割) 810円		

## ストレッチスリムマットレス 通気

厚さ  
7  
cm

パラマウントベッド

マットレスが伸びて、背上げに伴う身体の一部のずれを軽減します。薄型・軽量マットレスで、高い機能性と快適なクッション性を両立しました。



商品名	商品番号	商品コード
91cm幅 レギュラー	12-5866-1	00170-000745
91cm幅 ミニ	12-5867-1	00170-000746

サイズ：幅91×全長191(ミニ180)×厚さ7cm

商品名	商品番号	商品コード
83cm幅 レギュラー	12-5868-1	00170-000747
83cm幅 ミニ	12-5869-1	00170-000748

サイズ：幅83×全長191(ミニ180)×厚さ7cm

材質/中材：ポリエステル、ウレタンフォーム(難燃) 側地：ポリエステル(抗菌・防カビ・難燃)				
ご利用者負担額 (1割)	200円	(2割) 400円	月額レンタル料金	2,000円
		(3割) 600円		

## ストレッチスリムマットレス 清拭

厚さ  
7  
cm

パラマウントベッド

マットレスが伸びて、背上げに伴う身体の一部のずれを軽減します。薄型・軽量マットレスで、高い機能性と快適なクッション性を両立しました。



商品名	商品番号	商品コード
91cm幅 レギュラー	12-5862-1	00170-000740
91cm幅 ミニ	12-5863-1	00170-000741

サイズ：幅91×全長191(ミニ180)×厚さ7cm

商品名	商品番号	商品コード
83cm幅 レギュラー	12-5864-1	00170-000742
83cm幅 ミニ	12-5865-1	00170-000743

サイズ：幅83×全長191(ミニ180)×厚さ7cm

材質/カバー：ポリエステル、ポリウレタン、マット：ウレタンフォーム・ポリエステル				
ご利用者負担額 (1割)	200円	(2割) 400円	月額レンタル料金	2,000円
		(3割) 600円		



税込価格で表記しています。( **非課税** ※非課税 と表記のない商品に限る) **単位:CM**

サービスコード/特殊寝台 介護給付:171003 予防給付:671003 /特殊寝台付属品 介護給付:171004 予防給付:671004

ベッド・  
ベッド  
付属品

**アルファプラすくっとRe 通気**

タイカ

寝返りから立ち上がりまでの一連の動作が安定して行えます。動きやすさと寝心地を両立した体圧分散式マットレスです。

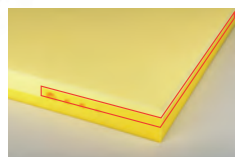

高硬度ウレタンフォームで安定感を確保

厚さ  
8  
cm

商品名	商品番号	商品コード
91cm幅 レギュラー	12-5986-1	00563-000108

サイズ:幅91×全長191×厚さ8cm

ご利用者負担額 (1割)	300 円	(2割) 600 円	月額レンタル料金
		(3割) 900 円	3,000 円

商品名	商品番号	商品コード
91cm幅 ショート	12-5987-1	00563-000109

サイズ:幅91×長さ180×厚さ8cm

ご利用者負担額 (1割)	300 円	(2割) 600 円	月額レンタル料金
		(3割) 900 円	3,000 円

商品名	商品番号	商品コード
83cm幅 レギュラー	12-5984-1	00563-000106

サイズ:幅83×長さ191×厚さ8cm

ご利用者負担額 (1割)	300 円	(2割) 600 円	月額レンタル料金
		(3割) 900 円	3,000 円

商品名	商品番号	商品コード
83cm幅 ショート	12-5985-1	00563-000107

サイズ:幅83×長さ180×厚さ8cm 材質/カバー:ポリエステル マット:ポリウレタンフォーム

ご利用者負担額 (1割)	300 円	(2割) 600 円	月額レンタル料金
		(3割) 900 円	3,000 円

床ずれ  
防止用具

体位  
変換器

認知症  
老人徘徊  
感知機器

手すり

歩行  
補助杖

歩行者

車椅子・  
車椅子  
付属品

スロープ

移動用  
リフト・  
つり具

介護保険  
購入  
対象品

販売品

情報

**エアロイーグル**

フコク

通気性に優れ衛生的。強くヘタリが少ない構造です。難燃・抗菌・防虫・防ダニ効果があります。

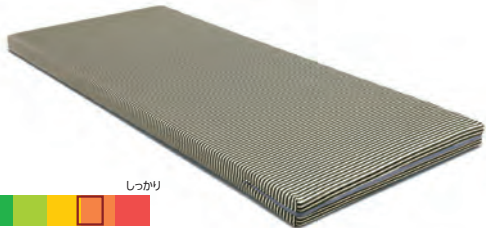

厚さ  
8  
cm

商品名	商品番号	商品コード
90cm幅 レギュラー	12-0402-1	00853-000002

サイズ:幅90×長さ191×厚さ8cm

商品名	商品番号	商品コード
83cm幅 レギュラー	12-0401-1	00853-000001

サイズ:幅83×長さ191×厚さ8cm

材質/カバー:ポリエステル100%、マット:ポリエステル100%

ご利用者負担額 (1割)	200 円	(2割) 400 円	月額レンタル料金
		(3割) 600 円	2,000 円

**エバーフィットC3マットレス 通気**

パラマウントベッド

快適性と利便性を両立させたマットレス。



材質/  
中身:ポリエステル・ポリウレタン(難燃)  
側地:(ソフトフィット面)ポリエステル100%(抗菌・防カビ・難燃・消臭)  
(ハードフィット面)ポリエステル100%(抗菌・防カビ・難燃)



厚さ  
10  
cm

商品名	商品番号	商品コード
91cm幅 レギュラー	12-6105-1	00170-001042

サイズ:幅91×全長191×厚さ10cm

ご利用者負担額 (1割)	291 円	(2割) 582 円	月額レンタル料金
		(3割) 873 円	2,910 円

商品名	商品番号	商品コード
83cm幅 レギュラー	12-6107-1	00170-001044

サイズ:幅83×全長191×厚さ10cm

ご利用者負担額 (1割)	291 円	(2割) 582 円	月額レンタル料金
		(3割) 873 円	2,910 円

車椅子・  
車椅子  
付属品

スロープ

移動用  
リフト・  
つり具

介護保険  
購入  
対象品

販売品

情報

**ソフティア 通気タイプ**

パラマウントベッド



厚さ  
8  
cm

商品名	商品番号	商品コード
91cm幅 レギュラー	12-6264-1	00170-001639

サイズ:幅91×全長191×厚さ8cm

材質/マット:ウレタンフォーム カバー:ポリエステル(抗菌・防カビ)

ご利用者負担額 (1割)	200 円	(2割) 400 円	月額レンタル料金
		(3割) 600 円	2,000 円

**ケアデュオ延長マットレス**

日本ケアサプライ



グリーン  
ケア

厚さ  
8  
cm

商品名	商品番号	商品コード
幅90cm×厚さ8cm	12-6011-1	00614-000018

サイズ:幅90×全長14×厚さ8cm

商品名	商品番号	商品コード
幅83cm×厚さ8cm	12-6012-1	00614-000018

サイズ:幅83×全長14×厚さ8cm

材質/カバー:表面 ポリエステル、内部 ウレタンフォーム

ご利用者負担額 (1割)	50 円	(2割) 100 円	月額レンタル料金
		(3割) 150 円	500 円

販売品

情報



# 床ずれ防止用具

## 床ずれってなに？

寝返りが打てないと、同じ場所に体重がかかり続けるので、血の流れが悪くなり、床ずれができます。また、そこにずれ力が加わるとより発生しやすくなります。

### 圧迫

① 細胞は血から栄養をもらっています。

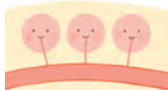

② 血の流れが悪いと栄養がもらえません。

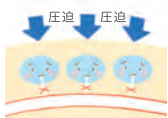

③ とうとう細胞が死んでしまいました。



### ずれ力

①

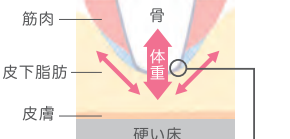

ハサミと同じ力  
ハサミで紙を切る時と同じような力がかけられます。

②

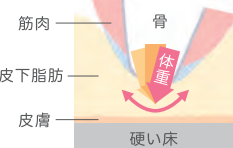

## 床ずれ

### 発生しやすい部位

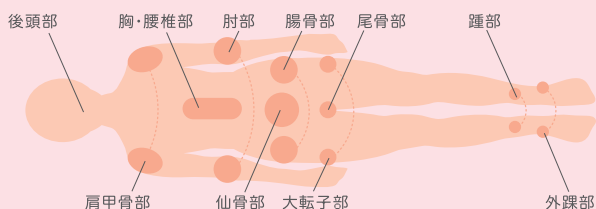

## まずは床ずれになりやすさを調べましょう

**OHスケール** 次の質問に答えると、床ずれになりやすさがわかります。

Q1 ベッドの上で自分で寝返りできますか？	A1	・できる 0点 ・どちらでもない 1.5点 ・できない 3点	<input type="checkbox"/> 点
Q2 お尻の骨の飛び出し具合は次のうちどれですか？ 	A2	・正常 0点 ・軽度・中等度 1.5点 ・高度 3点	<input type="checkbox"/> 点
Q3 むくみはありますか？	A3	・いいえ 0点 ・はい 3点	<input type="checkbox"/> 点
Q4 関節が硬くなって手足を伸ばしにくいですか？	A4	・いいえ 0点 ・はい 1点	<input type="checkbox"/> 点

合計点数は  
何点でしたか？

1点でもついた人は、  
床ずれになりやすい  
人です。また、点数が  
高い人ほど床ずれに  
なりやすい人です。

合計  点

### OHスケールとリスクレベル

合計点数	リスク	床ずれ発症率(目安)	治癒期間(目安)
0点	リスクなし・予防	—	—
1~3点	軽度リスク	約25%以下	40日
4~6点	中等度リスク	約26~65%	57日
7~10点	高度リスク	約66%以上	173日

税込価格で表記しています。( **非課税** ※非課税 と表記のない商品に限る) **単位:CM**

サービスコード/床ずれ防止用具 介護給付:171005 予防給付:671005

ベッド・  
ベッド  
付属品

床ずれ  
防止用具

体位  
変換器

認知症  
老人徘徊  
感知機器

手すり

歩行  
補助杖

歩行器

車椅子・  
車椅子  
付属品

スロープ

移動用  
リフト・  
つり具

介護保険  
購入  
対象品

販売品

情報

## 使用者の介護環境も考えてマットレスを選びましょう

床ずれ防止用具は床ずれができてから使うだけでなく、床ずれができる前から「床ずれを防止」するために使う用具です。使用者の状態や床ずれになりやすさを把握し、マットレスを選びましょう。

合計点数	介護力あり	介護力なし	静止型	ハイブリッド型	圧切替型	＜リスク＞	＜種類＞
0点	布団、ベッドマットレス	体圧分散式マットレス (静止型 厚さ10cm未満)	体圧分散性能と、安楽性や安定性の バランスに優れています。			予防～軽度	圧切替型
1～3点		体圧分散式マットレス (静止型 厚さ10cm以上) 上敷き型エアマットレスなど		ウレタンフォームとエアを組み合わ せたマットレスです。		軽度～中度	静止型
4～6点	体圧分散式マットレス (静止型 厚さ10cm未満)	体圧分散式マットレス (静止型 厚さ10cm以上)				中度～ リスク保有者	ハイブリッド
7～10点	体圧分散式マットレス (静止型 厚さ10cm以上) 上敷き型エアマットレス ハイブリッド型など	体圧分散式マットレス (静止型 厚さ10cm以上) コンピューター制御エアマットレス、 ハイブリッド型など			エアを自動的に入れ出し、圧がかかる 場所を移動させるマットレスです。	軽度～ リスク保有者	

## 床ずれ対応マットレス一覧表

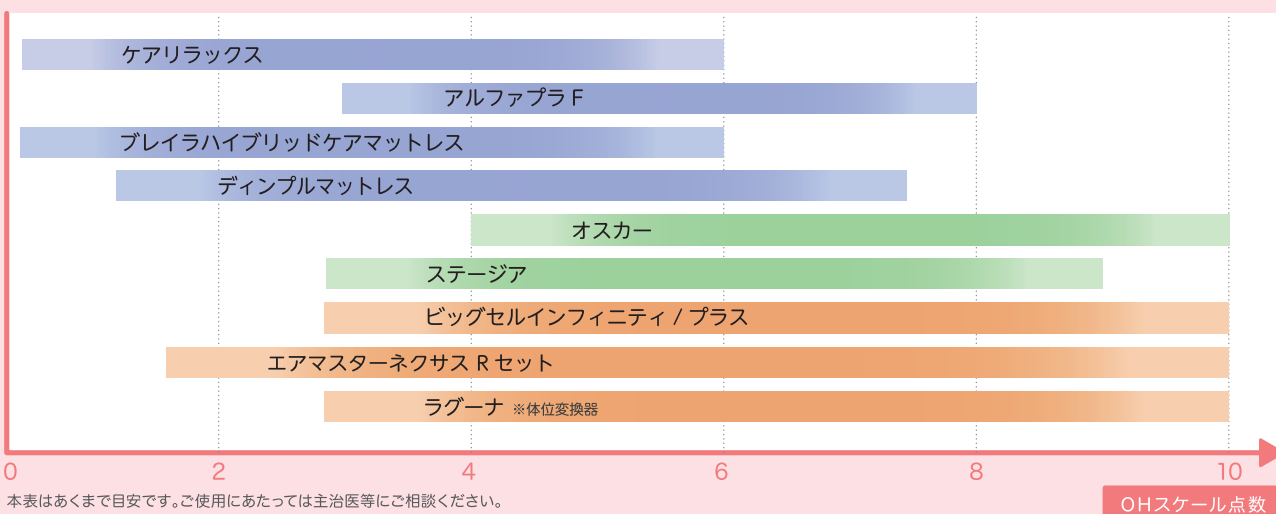

## よりよい介護のために

身体機能を維持・向上させたり、床ずれを防止するために、次のようなポイントで観察をして、必要なケアを実践しましょう。

<p>観察ポイント例</p> <p><b>動作</b></p> <ul style="list-style-type: none"> <li>背上げの頻度</li> <li>床上移動の仕方</li> <li>起き上がりの仕方</li> <li>移乗の仕方</li> <li>かかとのずれ力</li> </ul>	<p>必要なケア</p> <ul style="list-style-type: none"> <li>○質の高い動作介助</li> <li>○用具の利用</li> </ul>	<p>観察ポイント例</p> <p><b>身体状況・体位</b></p> <ul style="list-style-type: none"> <li>こわしやく 関節拘縮のレベル</li> <li>えんばい 円背のレベル</li> <li>麻痺の箇所</li> <li>側臥位の頻度</li> <li>好意体位の有無</li> </ul>	<p>必要なケア</p> <ul style="list-style-type: none"> <li>○質の高い動作介助</li> <li>○ポジショニング</li> </ul>
---	--	--	--

※しみや汚れ、タバコのこげ跡など破損がひどい場合は、マットレスの実費を請求させていただきます。

ベッド・  
ベッド  
付属品



# 床ずれ防止用具

床ずれ  
防止用具

## ストレッチグライドマットレス 清拭

軽度～中度 静止型

パラマウントベッド

身体の部位に応じた、ウレタンフォーム素材とカットニングの組み合わせにより、優れた体圧分散性を発揮します。



厚さ 12.5 cm 重さ 8~9 kg

材質/マット：ウレタンフォーム・ポリエステル  
カバー：ポリエステル、ポリウレタン

体位  
変換器

認知症  
老人徘徊  
感知機器

手すり

歩行  
補助杖

歩行器

車椅子・  
車椅子  
付属品

スロープ

移動用  
リフト・  
つり具

介護保険  
購入  
対象品

販売品

情報

商品名	商品番号	商品コード
91cm幅 レギュラー	13-5489-1	00170-000720

サイズ：幅91×全長191×厚さ12.5cm 重さ：9kg

ご利用者負担額 (1割)	540 円	(2割) 1,080 円	(3割) 1,620 円	月額レンタル料金	5,400 円
--------------	-------	--------------	--------------	----------	---------

商品名	商品番号	商品コード
91cm幅 ミニ	13-5490-1	00170-000721

サイズ：幅91×全長180×厚さ12.5cm 重さ：8.5kg

ご利用者負担額 (1割)	540 円	(2割) 1,080 円	(3割) 1,620 円	月額レンタル料金	5,400 円
--------------	-------	--------------	--------------	----------	---------

商品名	商品番号	商品コード
83cm幅 レギュラー	13-5491-1	00170-000722

サイズ：幅83×全長191×厚さ12.5cm 重さ：8.5kg

ご利用者負担額 (1割)	540 円	(2割) 1,080 円	(3割) 1,620 円	月額レンタル料金	5,400 円
--------------	-------	--------------	--------------	----------	---------

商品名	商品番号	商品コード
83cm幅 ミニ	13-5492-1	00170-000723

サイズ：幅83×全長180×厚さ12.5cm 重さ：8.0kg

ご利用者負担額 (1割)	540 円	(2割) 1,080 円	(3割) 1,620 円	月額レンタル料金	5,400 円
--------------	-------	--------------	--------------	----------	---------

## エバープラウドマットレス (ドライタイプ)

パラマウントベッド

エクストラソフト面 軽度～中度 静止型

ソフト面 予防～軽度 静止型

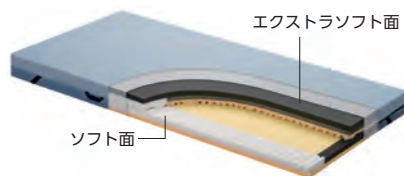

体圧分散、ずれ軽減、蒸れ軽減の3つの機能で床ずれ防止を多面的にサポート

商品名	商品番号	商品コード
91cm幅 レギュラー	13-5665-1	00170-000966

サイズ：幅91×全長191×厚さ13cm マット重さ：11kg

ご利用者負担額 (1割)	550 円	(2割) 1,100 円	(3割) 1,650 円	月額レンタル料金	5,500 円
--------------	-------	--------------	--------------	----------	---------

## アルファプラ FII 撥水・防水

タイカ

軽度～中度 静止型

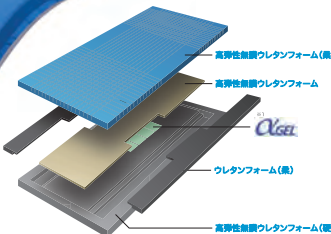

厚さ 13 cm 重さ 8.3~9.0 kg

材質/マット：ポリウレタンフォーム・シリコーンゲル  
カバー：(表地)ポリエステル、(裏地)ポリウレタン

床ずれ防止と快適な睡眠。  
自分で動く意欲を支える、寝返りサポートマットレス。

商品名	商品番号	商品コード
91cm幅 レギュラー	13-5737-1	00563-000129

サイズ：幅91×全長195×厚さ13cm 重さ：9.0kg

ご利用者負担額 (1割)	630 円	(2割) 1,260 円	(3割) 1,890 円	月額レンタル料金	6,300 円
--------------	-------	--------------	--------------	----------	---------

商品名	商品番号	商品コード
91cm幅 ショート	13-5739-1	00563-000130

サイズ：幅91×全長181×厚さ13cm 重さ：8.5kg

ご利用者負担額 (1割)	630 円	(2割) 1,260 円	(3割) 1,890 円	月額レンタル料金	6,300 円
--------------	-------	--------------	--------------	----------	---------

商品名	商品番号	商品コード
83cm幅 レギュラー	13-5736-1	00563-000126

サイズ：幅83×全長195×厚さ13cm 重さ：8.3kg

ご利用者負担額 (1割)	630 円	(2割) 1,260 円	(3割) 1,890 円	月額レンタル料金	6,300 円
--------------	-------	--------------	--------------	----------	---------

税込価格で表記しています。( **非課税** ※非課税 と表記のない商品に限る) **単位:CM**

サービスコード/床ずれ防止用具 介護給付: 171005 予防給付: 671005

ベッド・  
ベッド  
付属品

## アルファプラシ 通気

タイカ

上層と中層に柔らかめの高弾性無膜ウレタンフォームを使用し、さらにアルファゲルを組み合わせることで、床ずれが心配になり始めた方に適した体圧分散を行います。



高弾性ウレタンフォームで安定感を確保

厚さ **10cm**  
重さ **6.4~7.6kg**

材質/マット: シリコーンゲル、ポリウレタンフォーム  
カバー: ポリエステル

予防~軽度 静止型

商品名	商品番号	商品コード
91cm幅 レギュラー	13-5606-1	00563-00093

サイズ: 幅91×全長195×厚さ10cm マット重さ: 7.6kg

ご利用者負担額 (1割)	<b>510</b> 円	(2割) 1,020円	月額レンタル料金	5,100円
		(3割) 1,530円		

商品名	商品番号	商品コード
91cm幅 ショート	13-5608-1	00563-00094

サイズ: 幅91×全長181×厚さ10cm マット重さ: 7.1kg

ご利用者負担額 (1割)	<b>510</b> 円	(2割) 1,020円	月額レンタル料金	5,100円
		(3割) 1,530円		

商品名	商品番号	商品コード
83cm幅 レギュラー	13-5607-1	00563-00091

サイズ: 幅83×全長195×厚さ10cm マット重さ: 6.9kg

ご利用者負担額 (1割)	<b>510</b> 円	(2割) 1,020円	月額レンタル料金	5,100円
		(3割) 1,530円		

商品名	商品番号	商品コード
83cm幅 ショート	13-5609-1	00563-00092

サイズ: 幅83×全長181×厚さ10cm マット重さ: 6.4kg

ご利用者負担額 (1割)	<b>510</b> 円	(2割) 1,020円	月額レンタル料金	5,100円
		(3割) 1,530円		

## アルファプラF 撥水・防水

タイカ



厚さ **13cm**  
重さ **8.1~9.5kg**

やわらかめ しっかり

軽度~中度 静止型

## ディンプルマットレス

ケーブ

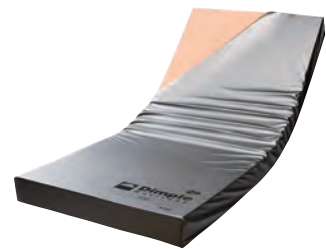

厚さ **12cm**  
重さ **6~6.6kg**

やわらかめ しっかり



反力を軽減

被験者/身長約 155cm、体重約 50kg、BMI 値約 20.8  
測定器/ABW 社製 ERGO CLASSIC

商品名	商品番号	商品コード
90cm幅 レギュラー	13-5422-1	00206-00070

サイズ: 幅90×全長191×厚さ12cm 重さ: 6.6kg

商品名	商品番号	商品コード
83cm幅 レギュラー	13-5435-1	00206-00070

サイズ: 幅83×全長191×厚さ12cm 重さ: 6kg

材質/カバー: (上面側面) ポリウレタンラミネート加工布、(下面) ナイロンオックス  
マット: (1、2層目) ラバータッチウレタンフォーム、(2層目サイド、3層目) 高弾性ウレタンフォーム

ご利用者負担額 (1割)	<b>400</b> 円	(2割) 800円	月額レンタル料金	4,000円
		(3割) 1,200円		

## ブレイラハイブリッド・ケアマットレス

グローバル産業

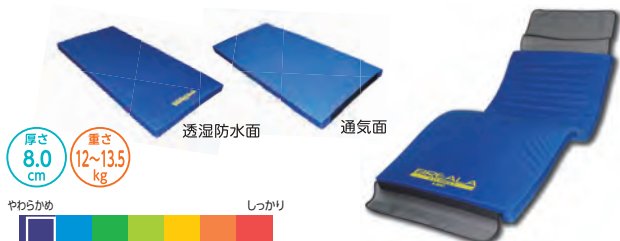

厚さ **8.0cm**  
重さ **12~13.5kg**

やわらかめ しっかり

予防~軽度 静止型

## フィール

モルテン

エアセル層が利用者様それぞれの体重や体型に合わせて最適な圧に自動で調整。

体圧分散性能 ずれ力対策 強心地 座位安定性

フィールが備えている4つの特性



厚さ **13cm**  
重さ **8.1~9.2kg**

商品名	商品番号	商品コード
91cm幅 レギュラー	13-5504-1	00054-000159
91cm幅 ショート	13-5506-1	00054-000159

サイズ: 幅91×全長193 (ショート182) ×厚さ13cm 重さ: 9.2kg (ショート8.7kg)

商品名	商品番号	商品コード
83cm幅 レギュラー	13-5503-1	00054-000159
83cm幅 ショート	13-5505-1	00054-000159

サイズ: 幅83×全長193 (ショート182) ×厚さ13cm 重さ: 8.6kg (ショート8.1kg)

ご利用者負担額 (1割)	<b>594</b> 円	(2割) 1,188円	月額レンタル料金	5,940円
		(3割) 1,782円		

材質/カバー: ウレタン合皮 (防水仕様、制菌加工) マット: ポリエステル・ウレタンフィルム・高耐久ウレタンフォーム 消費電力: 4w 1日約0.1円

商品名	商品番号	商品コード
91cm幅 レギュラー	13-5396-1	01149-000015
91cm幅 ショート	13-5398-1	01149-000017

(91cm幅) サイズ: 幅91×全長195×厚さ8cm 重さ: 13.5kg (91cm幅ショート) サイズ: 幅91×全長183×厚さ8cm 重さ: 12.5kg

商品名	商品番号	商品コード
83cm幅 レギュラー	13-5397-1	01149-000016

サイズ: 幅83×全長195×厚さ8cm 重さ: 12kg

●中材: 天然ラテックス ●カバー: 防水面: ナイロン100%、通気面: ポリエステル100%

ご利用者負担額 (1割)	<b>524</b> 円	(2割) 1,048円	月額レンタル料金	5,240円
		(3割) 1,572円		

床ずれ  
防止用具

体位  
変換器

認知症  
老人徘徊  
感知機器

手すり

歩行  
補助杖

歩行器

車椅子・  
車椅子  
付属品

スロープ

移動用  
リフト・  
つり具

介護保険  
購入  
対象品

販売品

情報

ベッド・  
ベッド  
付属品



# 床ずれ防止用具

床ずれ  
防止用具

## マイクロライメイト ビッグセル アイス

中度～  
リスク保有者 圧切替型

ケーブル



厚さ  
15  
cm 重さ  
6.3～6.8  
kg

商品名	商品番号	商品コード
900タイプ CR-753	13-5754-1	00206-000141
900ショートタイプ CR-757	13-5756-1	00206-000143
サイズ:幅90×全長192(ショート180)×厚さ15cm 重さ:6.8kg(ショート6.5kg)		
商品名	商品番号	商品コード
840タイプ CR-750	13-5753-1	00206-000140
840ショートタイプ CR-755	13-5755-1	00206-000142
サイズ:幅84×全長192(ショート180)×厚さ15cm 重さ:6.5kg(ショート6.3kg)		
消費電力:8w		
ご利用者 負担額 (1割)	2,000円 (2割) 3,000円 (3割)	月額レンタル料金 10,000円

体位  
変換器

認知症  
老人徘徊  
感知機器

手すり

歩行  
補助杖

歩行者

車椅子・  
車椅子  
付属品

スロープ

移動用  
リフト・  
つり具

介護保険  
購入  
対象品

販売品

情報

## ビッグセル インフィニティ/インフィニティプラス

中度～  
リスク保有者 圧切替型

ケーブル



厚さ  
17  
cm 重さ  
8.6～9.6  
kg

商品名	商品番号	商品コード
90cm幅 レギュラー	13-5445-1	00206-000074
サイズ:幅90×全長191×厚さ17cm マット重さ:8.6kg 消費電力:12W、1日約6.9円		
ご利用者 負担額 (1割)	950円 (2割) 1,900円 (3割) 2,850円	月額レンタル料金 9,500円
商品名	商品番号	商品コード
プラス90cm幅レギュラー	13-5471-1	00206-000076
サイズ:幅90×全長191×厚さ17(足元のみ18)cm マット重さ:9.6kg		
材質/カバー:ポリウレタンフィルムラミネート加工布(防水・制菌・防炎・透湿)、エアセル:ポリウレタンフィルム表面シボ加工(抗菌)		
消費電力:40W、1日約27.4円(専用パッド部含)		
ご利用者 負担額 (1割)	970円 (2割) 1,940円 (3割) 2,910円	月額レンタル料金 9,700円

## オスカー

軽度～  
リスク保有者 ハイリッド

モルテン

- 体圧分散性能・除圧性能にすぐれている
- 簡単なリモコン操作と場所を取らない内蔵式ポンプ



厚さ  
17  
cm 重さ  
11.5～13.5  
kg

商品名	商品番号	商品コード
91cm幅 レギュラー	13-5466-1	00054-000137
サイズ:幅91×全長193×厚さ17cm マット重さ:13.5kg		
商品名	商品番号	商品コード
91cm幅 ショート	13-5468-1	00054-000137
サイズ:幅91×全長182×厚さ17cm マット重さ:13kg		
商品名	商品番号	商品コード
83cm幅 レギュラー	13-5465-1	00054-000137
サイズ:幅83×全長193×厚さ17cm マット重さ:12kg		
商品名	商品番号	商品コード
83cm幅 ショート	13-5467-1	00054-000137
サイズ:幅83×全長182×厚さ17cm マット重さ:11.5kg		
材質/マット:ウレタンフィルム(フィッティング層・底着き防止層=高耐久ウレタンフォーム)、カバー:ウレタン合皮		
消費電力:58W、1日約1.5～5.5円		
ご利用者 負担額 (1割)	838円 (2割) 1,676円 (3割) 2,514円	月額レンタル料金 8,380円

## ビリーブ

軽度～  
リスク保有者 圧切替型

モルテン



商品名	商品番号	商品コード
91cm幅 レギュラー	13-5803-1	00054-000567
サイズ:幅91×全長193×厚さ13cm 重さ:8.5kg		
商品名	商品番号	商品コード
91cm幅 ショート	13-5804-1	00054-000569
サイズ:幅91×全長182×厚さ13cm 重さ:8.0kg		
商品名	商品番号	商品コード
83cm幅 レギュラー	13-5805-1	00054-000566
サイズ:幅83×全長193×厚さ13cm 重さ:8.0kg		
商品名	商品番号	商品コード
83cm幅 ショート	13-5806-1	00054-000568
サイズ:幅83×全長182×厚さ13cm 重さ:7.5kg		
材質/エアセル:ウレタンフィルム、フィッティングフォーム・安定支持フォーム・床着き防止フォーム・高耐久ウレタンフォーム		
インナー保護フィルム:ウレタンフィルム マットカバー:ウレタン合皮(制菌加工)		
ご利用者 負担額 (1割)	700円 (2割) 1,400円 (3割) 2,100円	月額レンタル料金 7,000円

## エアマスターネクサス Rセット

軽度～  
リスク保有者 圧切替型

ケーブル



厚さ  
12  
cm 重さ  
8.6～9.1  
kg

商品名	商品番号	商品コード
90cm幅 レギュラー	13-5516-1	00206-000083
サイズ:幅90×全長191×厚さ12cm マット重さ:9.1kg		
商品名	商品番号	商品コード
84cm幅 レギュラー	13-5517-1	00206-000082
サイズ:幅84×全長191×厚さ12cm マット重さ:8.6kg		
材質/エアセル:ポリウレタンフィルム表面シボ加工(抗菌)、カバー:ポリウレタンフィルムラミネート加工布(防水・制菌・防炎・透湿)		
消費電力:10w、1日約4.8円		
ご利用者 負担額 (1割)	800円 (2割) 1,600円 (3割) 2,400円	月額レンタル料金 8,000円

## ステージア

軽度～  
リスク保有者 ハイリッド

モルテン



厚さ  
13  
cm 重さ  
10～11  
kg

商品名	商品番号	商品コード
91cm幅 レギュラー	13-5410-1	00054-000115
サイズ:幅91×全長193×厚さ13cm マット重さ:11kg		
商品名	商品番号	商品コード
91cm幅 ショート	13-5412-1	00054-000115
サイズ:幅91×全長182×厚さ13cm マット重さ:10.5kg		
商品名	商品番号	商品コード
83cm幅 レギュラー	13-5409-1	00054-000115
サイズ:幅83×全長193×厚さ13cm マット重さ:10kg		
材質/マット:(マイクロエアセル)ウレタンフィルム(フィッティング層・底着き防止層)高耐久ウレタンフォーム、カバー:伸縮性ウレタン合皮		
消費電力:54W、1日約5.3円		
ご利用者 負担額 (1割)	734円 (2割) 1,468円 (3割) 2,202円	月額レンタル料金 7,340円

税込価格で表記しています。( **非課税** ※非課税 と表記のない商品に限る) **単位:CM**

サービスコード/体位変換器 介護給付:171006 予防給付:671006

ベッド・  
ベッド  
付属品

## 体位変換器とは

体位変換器(介護保険法第7条第17項の規定)とは、空気パッド等を身体の下に挿入することにより、居宅要介護者等の体位を容易に変換できる機能を有するものに限り、体位の保持のみを目的とするものを除きます。

解釈通知(老企第34号通知)貸与告示第6項に掲げる「体位変換器」とは、空気パッド等を身体の下に挿入し、てこ、空気圧、その他の動力を用いることにより、仰臥位から側臥位への体位の変換を容易に行うことができるものをいいます。ただし、専ら体位を保持するためのものは除かれます。



床ずれ  
防止用具

体位  
変換器

認知症  
老人徘徊  
感知機器

手すり

歩行  
補助杖

歩行者

車椅子・  
車椅子  
付属品

スロープ

移動用  
リフト・  
つり具

介護保険  
購入  
対象品

販売品

情報

## ラグーナ

ケーブル

自動で小さな体位変換を繰り返す



スモールチェンジ機能

15分毎に小さな体位変換を繰り返す  
「スモールチェンジ機能」搭載。

非課税 厚さ 13.5cm 重さ 7.8~8.6kg



### ●操作パネル

使いやすい操作パネルで全ての操作が簡単に行えます。



### ●スモールチェンジで床ずれを防止

スモールチェンジ機能は、骨盤を中心に対角線上の小さな体位変換を自動化したシステムです。ラグーナはご利用者にとって身体のずれが小さく、違和感のない、「安心」、「安楽」な環境を提供します。

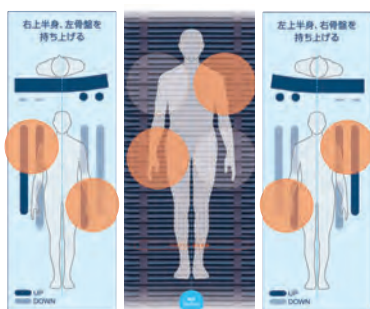

### ●ハイブリッド構造でムレを防止

「圧切替」×「スモールチェンジ」×「ムレ対策素材」が、マットレス内の熱や湿気を排気します。

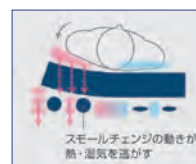

### ●自動ヘッドアップ対応機能

マットレスに内蔵したセンサがヘッドアップ角度を検知。角度に応じて、マットレスのやわらかさと動きを最適な状態に自動調整します。



底づき防止 エアセルが体重をしっかり支え、底づきのリスクを防ぎます。

商品名	商品番号	商品コード
900タイプ レギュラー	14-5603-0	00206-000103

サイズ:幅90×全長192×厚さ13.5cm マット重さ:8.6kg

ご利用者負担額 (1割)	870 円	(2割) 1,740 円	(3割) 2,610 円	月額レンタル料金	8,700 円
--------------	-------	--------------	--------------	----------	---------

商品名	商品番号	商品コード
900タイプ ショート	14-5605-0	00206-000105

サイズ:幅90×全長180×厚さ13.5cm マット重さ:8.2kg

ご利用者負担額 (1割)	870 円	(2割) 1,740 円	(3割) 2,610 円	月額レンタル料金	8,700 円
--------------	-------	--------------	--------------	----------	---------

材質/カバー:ポリウレタンフィルムラミネート加工布(防水・透湿・制菌・伸縮・防炎)

商品名	商品番号	商品コード
840タイプ レギュラー	14-5602-0	00206-000102

サイズ:幅84×全長192×厚さ13.5cm マット重さ:8.2kg

ご利用者負担額 (1割)	870 円	(2割) 1,740 円	(3割) 2,610 円	月額レンタル料金	8,700 円
--------------	-------	--------------	--------------	----------	---------

商品名	商品番号	商品コード
840タイプ ショート	14-5604-0	00206-000104

サイズ:幅84×全長180×厚さ13.5cm マット重さ:7.8kg

ご利用者負担額 (1割)	870 円	(2割) 1,740 円	(3割) 2,610 円	月額レンタル料金	8,700 円
--------------	-------	--------------	--------------	----------	---------

ベッド・  
ベッド  
付属品



# 体位変換器

床ずれ  
防止用具

## セロリアタイプ まくら型

モルテン

高耐久・快適性・衛生的 体位変換器

重さ  
2.4  
kg

体位  
変換器



【体位変換例】



【体位保持例】



認知症  
老人徘徊  
感知機器

- 持ち手を引っ張るだけの動作で、力を必要とせず簡単に体位変換ができ、体位変換した姿勢をそのまま保持することも可能。
- 心地よい触感で、むれにくい、特殊なクッションビーズ素材。
- 変形やへたりがなく、耐久性に優れ、丸洗いも可能。

手すり

※地域によっては介護保険を適用できない場合があります。

商品名	商品番号	商品コード
セロリアタイプ (MTYA)	14-5505-1	00054-000112
サイズ：幅68×奥行32cm 重さ：2.4kg		
ご利用者負担額 (1割)	104 円	(2割) 208 円 (3割) 312 円
		月額レンタル料金 1,040 円

歩行  
補助杖

## セロリBタイプ スネーク型

モルテン

高耐久・快適性・衛生的 体位変換器

重さ  
3.1  
kg

歩行器



【体位変換例】



【体位保持例】



車椅子・  
車椅子  
付属品

- 持ち手を引っ張るだけの動作で、力を必要とせず簡単に体位変換ができ、体位変換した姿勢をそのまま保持することも可能。
- 心地よい触感で、むれにくい、特殊なクッションビーズ素材。
- 変形やへたりがなく、耐久性に優れ、丸洗いも可能。

スロープ

※地域によっては介護保険を適用できない場合があります。

商品名	商品番号	商品コード
セロリBタイプ (MTYB)	14-5506-1	00054-000113
サイズ：幅141×奥行23cm 重さ：3.1kg		
ご利用者負担額 (1割)	150 円	(2割) 300 円 (3割) 450 円
		月額レンタル料金 1,500 円

移動用  
リフト・  
つり具

介護保険  
購入  
対象品

## ウェルピーHC

(材質) 中身：ウレタンフォーム・ナイロン/生地：ポリエステル100%  
※地域によっては介護保険を適用できない場合があります。

タイカ

持ち手を使って少ない力で体位変換することができます。従来品よりも耐久性が高くへたりにくくなりました。

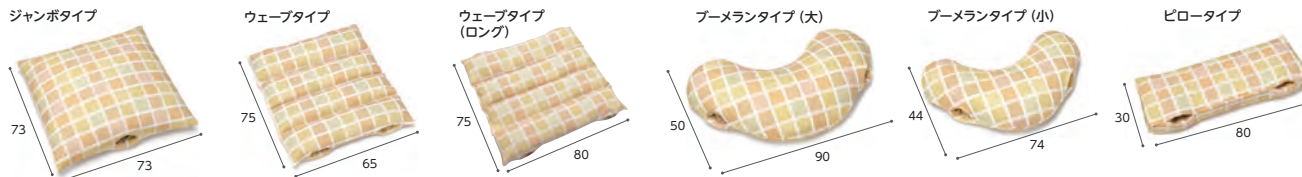

販売品

商品名	重さ(kg)	サイズ(cm)	商品番号	商品コード	ご利用者負担額(1割)	ご利用者負担額(2割)	ご利用者負担額(3割)	月額レンタル料金
ジャンボタイプ	2.4	幅73×長さ73	14-5587-1	00563-000073	160 円	320 円	480 円	1,600 円
ウェーブタイプ	1.1	幅75×長さ65	14-5588-1	00563-000076	140 円	280 円	420 円	1,400 円
ウェーブタイプ (ロング)	1.5	幅75×長さ80	14-5636-1	00563-000081	190 円	380 円	570 円	1,900 円
プーメランタイプ (大)	1.3	幅50×長さ90	14-5589-1	00563-000074	150 円	300 円	450 円	1,500 円
プーメランタイプ (小)	0.8	幅44×長さ74	14-5590-1	00563-000075	100 円	200 円	300 円	1,000 円
ピロータイプ	0.8	幅30×長さ80	14-5593-1	00563-000080	130 円	260 円	390 円	1,300 円

情報



税込価格で表記しています。( **非課税** ※非課税 と表記のない商品に限る) **単位:CM**

サービスコード/認知症老人徘徊感知機器 介護給付:171011 予防給付:671011

ベッド・  
ベッド  
付属品

家族コール3

テクノスジャパン

**3A メロディチャイム** 床に足を着くと、メロディチャイムで知らせます。  
ベッドサイドや出入り口にも手軽に設置ができるマットタイプのセンサーです。

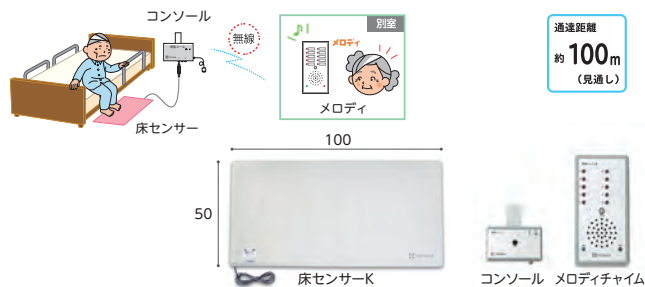

商品名	商品番号	商品コード
3A・メロディチャイム	01-0484-1	00318-000146
ご利用者負担額 (1割)	<b>700</b> 円	(2割) 1,400円 (3割) 2,100円
		月額レンタル料金 7,000円

**3A スマート** 床に足を着くと、スマートKで知らせます。  
ベッドサイドや出入り口にも手軽に設置ができるマットタイプのセンサーです。

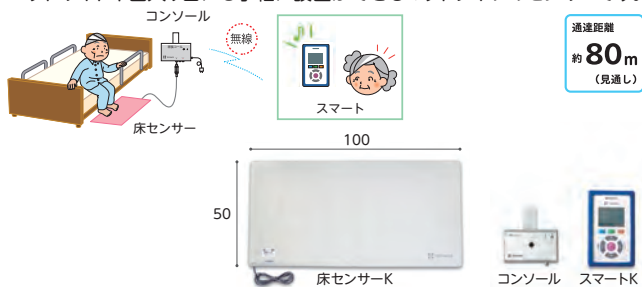

商品名	商品番号	商品コード
3A・スマート	01-0488-1	00318-000150
ご利用者負担額 (1割)	<b>700</b> 円	(2割) 1,400円 (3割) 2,100円
		月額レンタル料金 7,000円

床ずれ  
防止用具

体位  
変換器

認知症  
老人徘徊  
感知機器

手すり

**3B メロディチャイム** 起き上がると、メロディチャイムで知らせます。  
上体の下に敷くシートタイプのセンサーです。

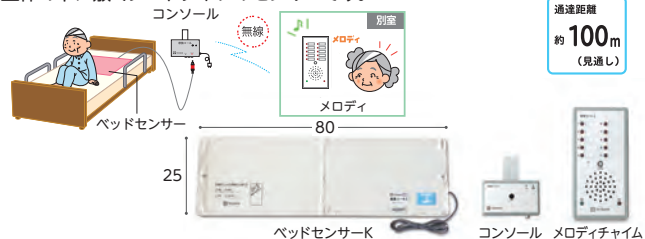

商品名	商品番号	商品コード
3B・メロディチャイム	01-0485-1	00318-000147
ご利用者負担額 (1割)	<b>700</b> 円	(2割) 1,400円 (3割) 2,100円
		月額レンタル料金 7,000円

**3B スマート** 起き上がると、スマートKで知らせます。  
上体の下に敷くシートタイプのセンサーです。

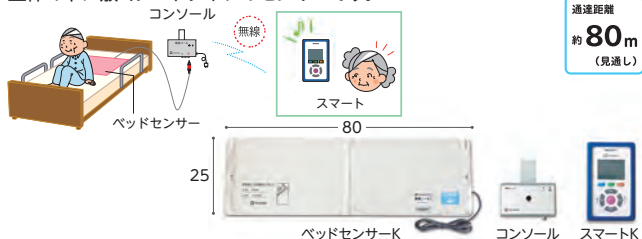

商品名	商品番号	商品コード
3B・スマート	01-0489-1	00318-000151
ご利用者負担額 (1割)	<b>700</b> 円	(2割) 1,400円 (3割) 2,100円
		月額レンタル料金 7,000円

歩行  
補助杖

歩行者

**3C メロディチャイム** 照射範囲に入ると、メロディチャイムで知らせます。  
センサーが目立たないので便利。設置場所によってさまざまな使い方ができます。

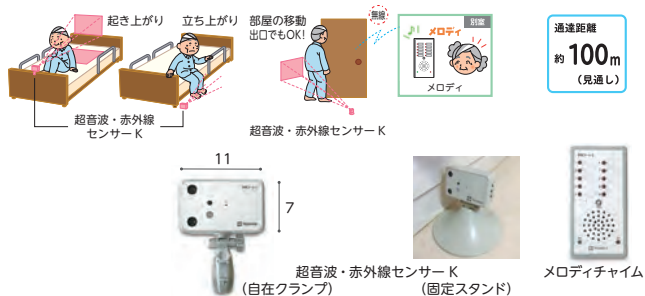

商品名	商品番号	商品コード
3C・メロディチャイム(自在クランプ)	01-0486-1	00318-000148
商品名	商品番号	商品コード
3C・メロディチャイム(固定スタンド)	01-0487-1	00318-000148
ご利用者負担額 (1割)	<b>700</b> 円	(2割) 1,400円 (3割) 2,100円
		月額レンタル料金 7,000円

**3C スマート** 赤外線センサーで離床・徘徊行動を検知します。  
センサーが目立たないので便利。設置場所によってさまざまな使い方ができます。

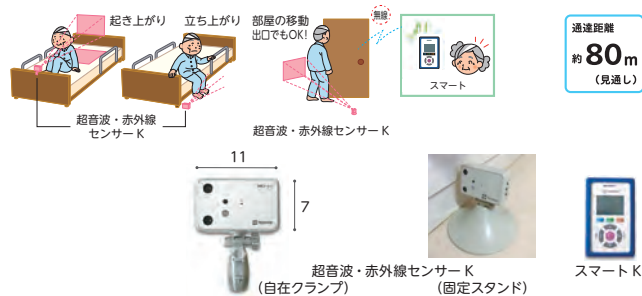

商品名	商品番号	商品コード
3C・スマート(自在クランプ)	01-0490-1	00318-000152
商品名	商品番号	商品コード
3C・スマート(固定スタンド)	01-0491-1	00318-000152
ご利用者負担額 (1割)	<b>700</b> 円	(2割) 1,400円 (3割) 2,100円
		月額レンタル料金 7,000円

スロープ

移動用  
リフト・  
つり具

介護保険  
購入  
対象品

**3D メロディチャイム** ドアを開けると、メロディチャイムで知らせます。  
気がかりな離床の動きをメロディや録音した音声でお知らせします。



商品名	商品番号	商品コード
3D・メロディチャイム	01-0507-1	00318-000149
ご利用者負担額 (1割)	<b>600</b> 円	(2割) 1,200円 (3割) 1,800円
		月額レンタル料金 6,000円

**3D スマート** ドアを開けると、スマートKで知らせます。  
気がかりな離床の動きを携帯型の受信器でお知らせします。



商品名	商品番号	商品コード
3D・スマート	01-0508-1	00318-000153
ご利用者負担額 (1割)	<b>650</b> 円	(2割) 1,300円 (3割) 1,950円
		月額レンタル料金 6,500円

販売品

情報

**無線中継器** 電波が届きにくい場合など電波到達距離を約80~100m(見通し)延長します。



商品名	商品番号	商品コード
リピーターK (中継器)	01-0525-1	00318-000165
ご利用者負担額 (1割)	円	(2割) 円 (3割) 円
		月額レンタル料金 円

ベッド・  
ベッド  
付属品



# 認知症老人徘徊感知機器

## 家族コール2

テクノスジャパン

**Aタイプ** ベッドからの離床を報知します。

ベッドサイドや出入り口にも手軽に設置ができるマットタイプのセンサーです。

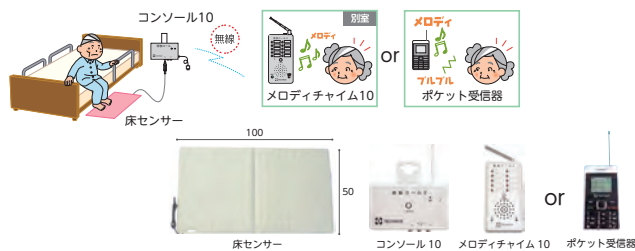

**Bタイプ** ベッドからの起き上がりを報知します。

上体の下に敷くシートタイプのセンサーです。

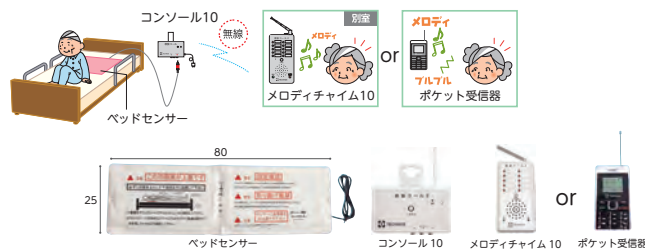

**Cタイプ** 赤外線センサーで離床・徘徊行動を検知します。

センサーが目立たないので便利。設置場所によってさまざまな使い方ができます。

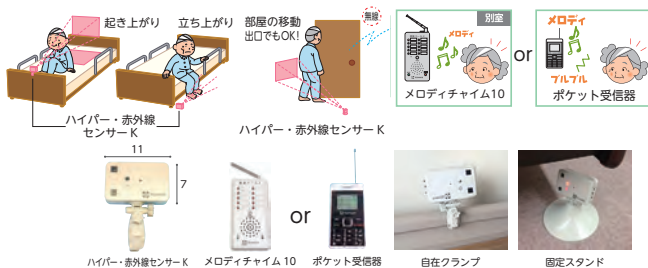

**Dタイプ** ドアや窓からの徘徊を報知します。

貼付式で取付が簡単。便利な「一時停止機能」付きです。



床ずれ  
防止用具

体位  
変換器

認知症  
老人徘徊  
感知機器

手すり

歩行  
補助杖

歩行者

車椅子・  
車椅子  
付属品

スロープ

移動用  
リフト・  
つり具

商品名	商品番号	商品コード
<b>Aタイプ</b>	01-0221-1	00318-000055
ご利用者負担額 (1割)	<b>734</b> 円	(2割) 1,468円 (3割) 2,202円
月額レンタル料金		7,340円
商品名	商品番号	商品コード
<b>Aポケットタイプ</b>	01-0246-1	00318-000058
ご利用者負担額 (1割)	<b>734</b> 円	(2割) 1,468円 (3割) 2,202円
月額レンタル料金		7,340円
商品名	商品番号	商品コード
<b>Cタイプ自在クランプ</b>	01-0223-1	00318-000057
<b>Cタイプ固定スタンド</b>	01-0224-1	00318-000057
ご利用者負担額 (1割)	<b>734</b> 円	(2割) 1,468円 (3割) 2,202円
月額レンタル料金		7,340円
商品名	商品番号	商品コード
<b>Cポケットタイプ自在クランプ</b>	01-0247-1	00318-000060
<b>Cポケットタイプ固定スタンド</b>	01-0248-1	00318-000060
ご利用者負担額 (1割)	<b>734</b> 円	(2割) 1,468円 (3割) 2,202円
月額レンタル料金		7,340円

商品名	商品番号	商品コード
<b>Bタイプ</b>	01-0222-1	00318-000056
ご利用者負担額 (1割)	<b>734</b> 円	(2割) 1,468円 (3割) 2,202円
月額レンタル料金		7,340円
商品名	商品番号	商品コード
<b>Bポケットタイプ</b>	01-0239-1	00318-000059
ご利用者負担額 (1割)	<b>734</b> 円	(2割) 1,468円 (3割) 2,202円
月額レンタル料金		7,340円
商品名	商品番号	商品コード
<b>Dタイプ</b>	01-0381-1	00318-000081
ご利用者負担額 (1割)	<b>616</b> 円	(2割) 1,232円 (3割) 1,848円
月額レンタル料金		6,160円
商品名	商品番号	商品コード
<b>Dポケットタイプ</b>	01-0382-1	00318-000082
ご利用者負担額 (1割)	<b>612</b> 円	(2割) 1,224円 (3割) 1,836円
月額レンタル料金		6,120円

## bio next(人感センサーなし)

バイオシルバー

故障、誤報、失報が極めて少ない究極の離床センサーです。心拍・呼吸・体動の「生体信号」で感知するセンサーマットで、離床、徘徊を専用受信機へ素早くお知らせします。

**非接触、非拘束**

マットレスの下に設置するため非接触・非拘束で使用でき、ご利用者様の肉体的・精神的負担の軽減につながります。

**ナースコール連動**

ナースコール接続ケーブル、分配器（いずれも別売）を使用することで、既存のナースコールシステムと連動が可能です。

**ポータブル受信機**

持ち運びに便利なポケットサイズ。音と光でお知らせします。1台で最大9名までの見守りが可能です。

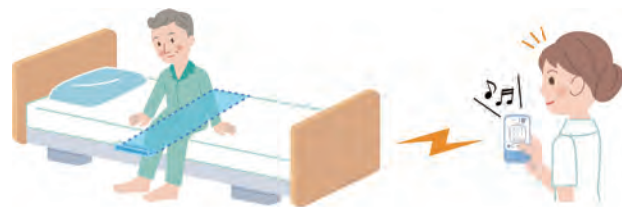

無線到達距離は見通しで約100mです。  
(建物の構造、環境によって異なる場合がございます。)

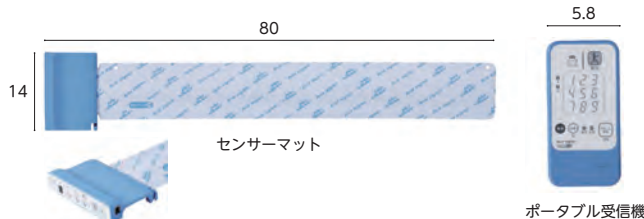

商品名	商品番号	商品コード
<b>bio next(人感センサーなし)</b>	01-0539-1	01332-000012
ご利用者負担額 (1割)	<b>680</b> 円	(2割) 1,360円 (3割) 2,040円
月額レンタル料金		6,800円

介護保険  
購入  
対象品

販売品

情報

税込価格で表記しています。( **非課税** ※非課税 と表記のない商品に限る) **単位:CM**

サービスコード/手すり 介護給付:171007 予防給付:671007

ベッド・  
ベッド  
付属品

床ずれ  
防止用具

体位  
変換器

認知症  
老人徘徊  
感知機器

手すり

歩行  
補助杖

歩行器

車椅子・  
車椅子  
付属品

スロープ

移動用  
リフト・  
つり具

介護保険  
購入  
対象品

販売品

情報

さまざまな生活シーンに対応する、「福祉用具」をご用意しております。

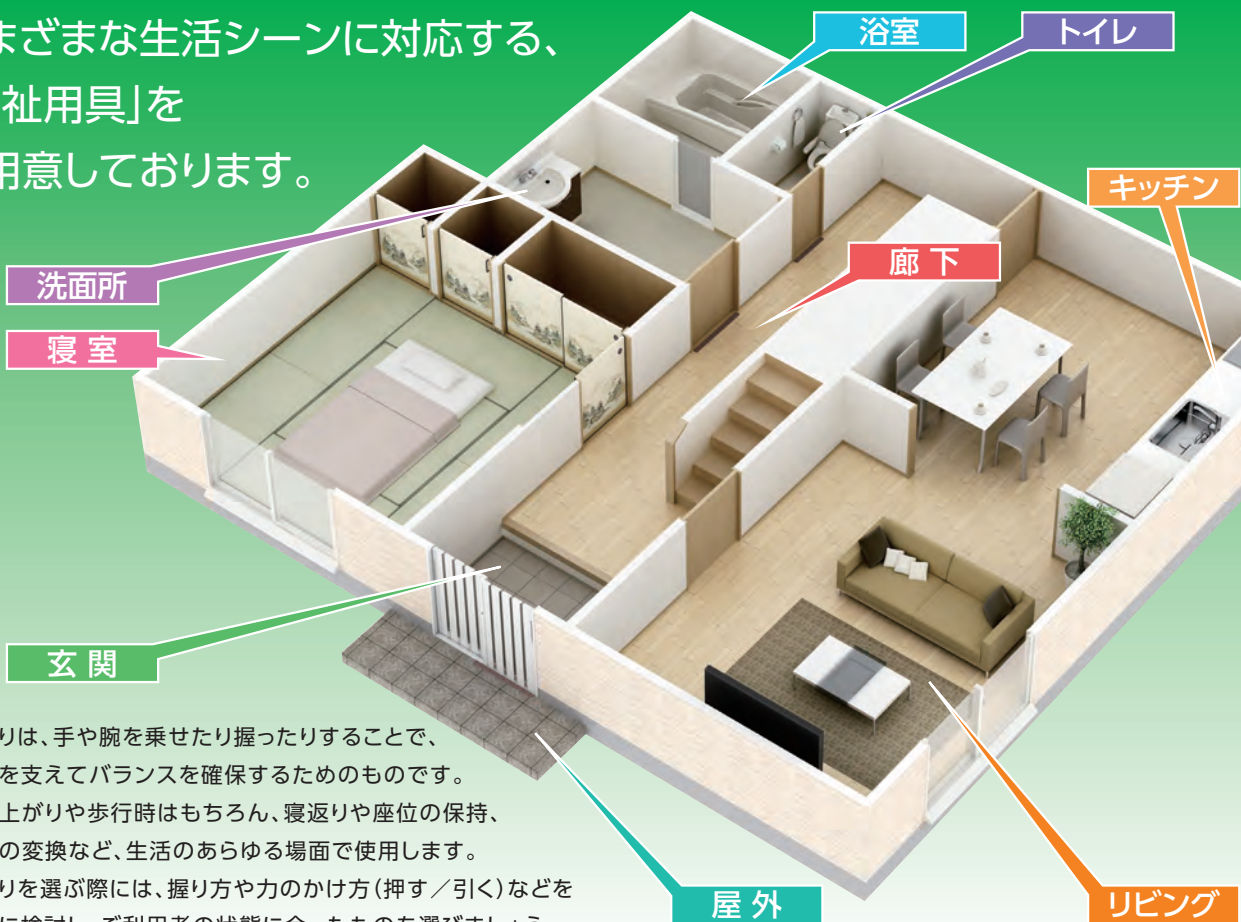

手すりは、手や腕を乗せたり握ったりすることで、体重を支えてバランスを確保するためのものです。立ち上がりや歩行時はもちろん、寝返りや座位の保持、姿勢の変換など、生活のあらゆる場面で使用します。手すりを選ぶ際には、握り方や力のかけ方(押す/引く)などを十分に検討し、ご利用者の状態に合ったものを選びましょう。

## 屋外

### 短い距離の歩行



たよれールSOTOE 片手すり連続 BZK-01W(N)

### 家屋周辺の段差解消



ケアスロープ (スロープのページをご参照下さい。)

### 大きな段差の昇り降り



UD-320CS  
UD-320CL  
車椅子用電動昇降機 (移動用リフトのページをご参照下さい。)

#### <設置場所>

屋外 屋内 玄関  
浴室 トイレ

#### <使用目的>

段差解消 歩行 立ち座り  
移乗 座位保持 立位保持

## 玄関

### あがりかまちでの昇り降り

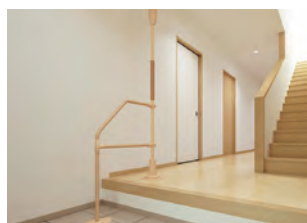

パディーI + L型サイドバー-45



パディーI + L型サイドバー-90

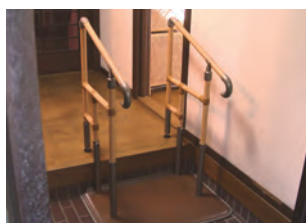

あがりかまち用たちあつぎステップ台無し CKE-01-1



あがりかまち用たちあつぎ CKE-03

ベッド・  
ベッド  
付属品

# 手すり

床ずれ  
防止用具

## バディーI

屋内 歩行 立ち座り 立位保持

モルテン

突っ張ることので高い安全性と生活動作を広げる垂直型手すり

体位  
変換器

認知症  
老人徘徊  
感知機器

手すり

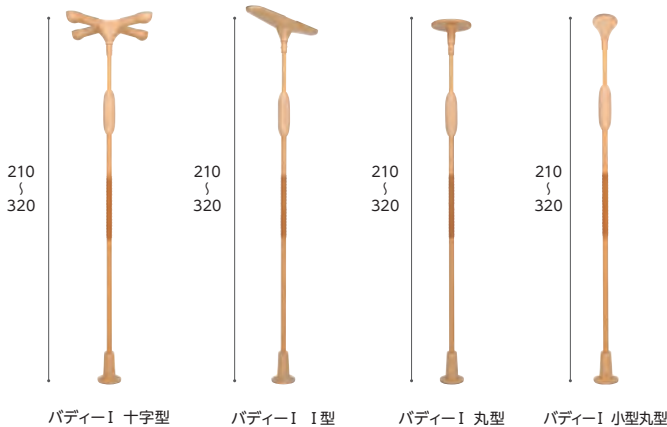

商品名	商品番号	商品コード
バディーI 十字型	27-6323-1	00054-000054
手すり部直径: 3.65cm 重さ: 7.5kg		
商品名	商品番号	商品コード
バディーI I型	27-6562-1	00054-000054
手すり部直径: 3.65cm 重さ: 7.1kg		
商品名	商品番号	商品コード
バディーI 丸型	27-6561-1	00054-000054
手すり部直径: 3.65cm 重さ: 6.8kg		
在庫限定品 商品名	商品番号	商品コード
バディーI 小型丸型	27-6600-1	00054-000054
手すり部直径: 3.65cm 重さ: 6.4kg		

ご利用者負担額 (1割) **314**円 (2割) **628**円 (3割) **942**円 月額レンタル料金 **3,140**円

歩行  
補助杖

## バディーI (Y)

屋内 歩行 立ち座り 立位保持

モルテン

部屋の壁(端)や角(隅)にぴったり付けた複数本連結も可能。

歩行器

車椅子・  
車椅子  
付属品

スロープ

移動用  
リフト・  
つり具

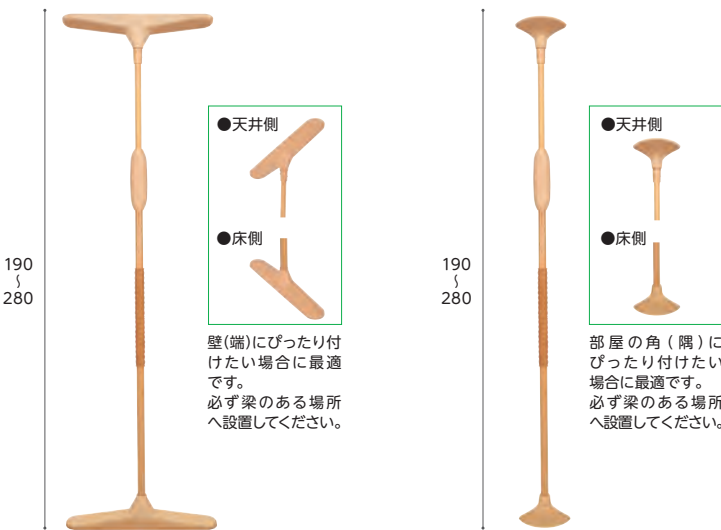

バディーI(Y) 新I型ストッパー2個仕様

バディーI(Y) コーナーストッパー仕様

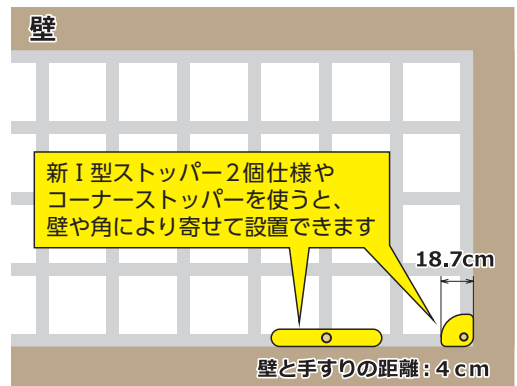

介護保険  
購入  
対象品

部屋の壁(端)や角(隅)にぴったり付けた複数本連結も可能



●新I型ストッパー2個仕様とコーナーストッパー仕様を使った連結

販売品

情報

商品名	商品番号	商品コード
バディーI(Y) 新I型ストッパー2個仕様	27-7776-1	00054-000468
手すり部直径: 3.65cm 重さ: 7.4kg		
ご利用者負担額 (1割)	<b>300</b> 円	(2割) <b>600</b> 円 (3割) <b>900</b> 円
月額レンタル料金 <b>3,000</b> 円		
商品名	商品番号	商品コード
バディーI(Y) コーナーストッパー仕様	27-7777-1	00054-000467
手すり部直径: 3.65cm 重さ: 5.6kg		
ご利用者負担額 (1割)	<b>300</b> 円	(2割) <b>600</b> 円 (3割) <b>900</b> 円
月額レンタル料金 <b>3,000</b> 円		

税込価格で表記しています。( **非課税** ※非課税 と表記のない商品に限る) **単位:CM**

サービスコード/手すり 介護給付:171007 予防給付:671007

ベッド・  
ベッド  
付属品

床ずれ  
防止用具

体位  
変換器

認知症  
老人徘徊  
感知機器

手すり

歩行  
補助杖

歩行器

車椅子・  
車椅子  
付属品

スロープ

移動用  
リフト・  
つり具

介護保険  
購入  
対象品

販売品

情報

## サイドバー

モルテン

重さ  
0.65  
kg

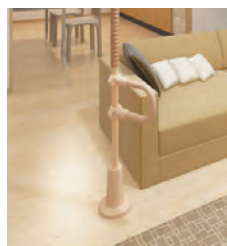
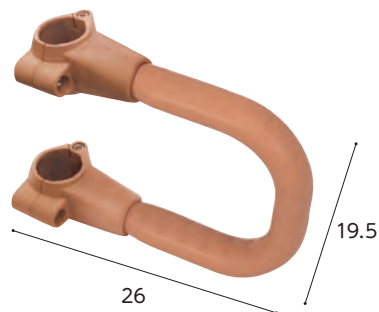

ソファでの立ち上がり

立ち座りや寝返りをサポート

商品名	商品番号	商品コード
サイドバー	27-6325-1	00054-000055
サイズ: 幅26×高さ19.5cm		
ご利用者 負担額 (1割)	<b>82</b> 円	(2割) <b>164</b> 円 (3割) <b>246</b> 円
月額レンタル料金		<b>820</b> 円

## 丸型サイドバー

モルテン

重さ  
1.5  
kg



布団での離床

手すりもしっかり握れない人の立ち座りをサポート

商品名	商品番号	商品コード
丸型サイドバー	27-6364-1	00054-000064
サイズ: 幅15×高さ28cm		
ご利用者 負担額 (1割)	<b>100</b> 円	(2割) <b>200</b> 円 (3割) <b>300</b> 円
月額レンタル料金		<b>1,000</b> 円

## クロスバー

モルテン

廊下など長い距離の歩行をサポート

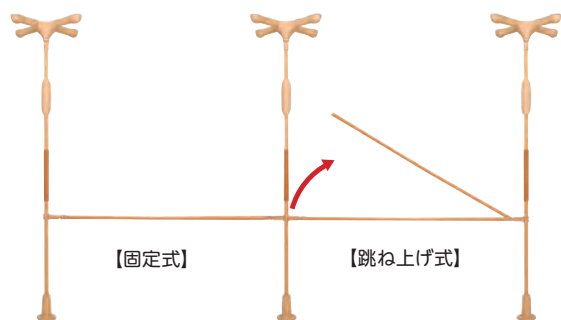

【固定式】

【跳ね上げ式】

●何本つないでも、  
段差のない連結  
(高さが同一)が  
可能。

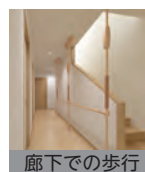

廊下での歩行



寝室での歩行



リビングでの歩行

商品名	商品番号	商品コード
固定式 1.2m	27-6344-1	00054-000340
固定式 1.6m	27-6345-1	00054-000341
固定式 2.0m	27-6346-1	00054-000342
直径: 3.5cm		
ご利用者 負担額 (1割)	<b>102</b> 円	(2割) <b>204</b> 円 (3割) <b>306</b> 円
月額レンタル料金		<b>1,020</b> 円
商品名	商品番号	商品コード
跳ね上げ式 1.2m	27-6326-1	00054-000334
跳ね上げ式 1.6m	27-6343-1	00054-000335
跳ね上げ式 2.0m	27-6327-1	00054-000336
直径: 3.5cm		
ご利用者 負担額 (1割)	<b>102</b> 円	(2割) <b>204</b> 円 (3割) <b>306</b> 円
月額レンタル料金		<b>1,020</b> 円

## クロスバー取り付けブラケット

モルテン



【設置条件】 ※安全上、連結できない組み合わせもあります。設置前に必ずご確認ください。

**警告** クロスバーの跳ね上げ式を使用する場合は、ロック部(跳ね上げ側)がルーツ側になるように設置してください。また、ルーツ同士を連結する場合には、クロスバーの跳ね上げ式を使用しないでください。

**警告** 下記の組み合わせは手すりが不安定になるなど安全上の理由から使用できません。  
①ルーツセンタータイプまたはスモールタイプが複数設置される場合  
②中央にルーツセンタータイプまたはルーツスモールタイプが設置される場合

垂直型手すり「バディー」と床置き型手すり「ルーツ」  
生活シーンや生活動作に合わせた、さまざまな連結が可能です。

- クロスバーで手すりを連結します。(複数本の連結も可能)
- ルーツの連結にはクロスバー取り付けブラケットを使用します。

### 取り付け例

【バディーとルーツを連結】



手すりを設置したい場所の一部が  
・梁(はり)がない、弱い、照明がある  
・吹き抜けなどの天井の場合

【ルーツとルーツを連結】

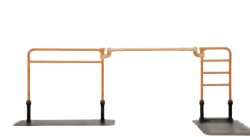

手すりを設置したい場所の全てが  
・梁(はり)がない、弱い、照明がある  
・吹き抜けなどの天井の場合

商品名	商品番号	商品コード
クロスバー取り付けブラケット	27-6870-1	00054-000228
サイズ: 幅5.5×高さ12×長さ13.5cm 重さ: 0.2kg		
ご利用者 負担額 (1割)	<b>46</b> 円	(2割) <b>92</b> 円 (3割) <b>138</b> 円
月額レンタル料金		<b>460</b> 円

ベッド・  
ベッド  
付属品



# 手すり

## ベスポジ-e

DIPPERホクメイ

床ずれ  
防止用具

体位  
変換器

認知症  
老人徘徊  
感知機器

手すり

歩行  
補助杖

歩行  
器

車椅子・  
車椅子  
付属品

スロープ

移動用  
リフト・  
つり具

介護保険  
購入  
対象品

販売品

情報

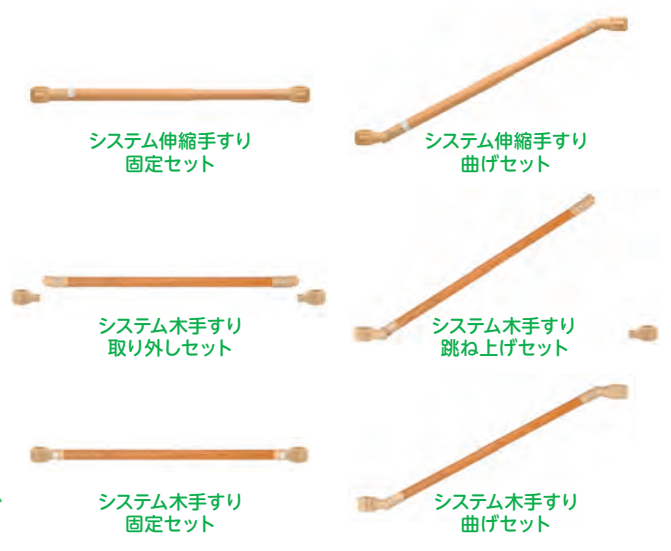
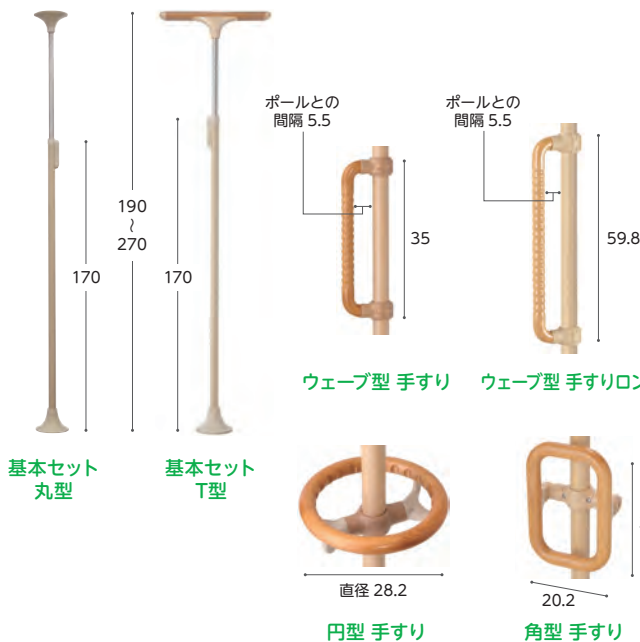

商品名	商品名	商品名	商品名
<b>基本セット 丸型</b>	<b>基本セット T型</b>		
商品番号 27-6847-1	商品番号 27-6846-1		
商品コード 00254-00052	商品コード 00254-00051		
ご利用者負担額 (1割) <b>306</b> 円	ご利用者負担額 (1割) <b>306</b> 円		
(2割) 612 円 月額レンタル	(2割) 612 円 月額レンタル		
(3割) 918 円 税込 3,060 円	(3割) 918 円 税込 3,060 円		
商品名	商品名	商品名	商品名
<b>ウェーブ型 手すり</b>	<b>ウェーブ型 手すりロング</b>	<b>円型 手すり</b>	<b>角型 手すり</b>
商品番号 27-6924-1	商品番号 27-6927-1	商品番号 27-6925-1	商品番号 27-6926-1
商品コード 00254-000130	商品コード 00254-000133	商品コード 00254-000131	商品コード 00254-000132
ご利用者負担額 (1割) <b>100</b> 円	ご利用者負担額 (1割) <b>100</b> 円	ご利用者負担額 (1割) <b>120</b> 円	ご利用者負担額 (1割) <b>120</b> 円
(2割) 200 円 月額レンタル	(2割) 200 円 月額レンタル	(2割) 240 円 月額レンタル	(2割) 240 円 月額レンタル
(3割) 300 円 税込 1,000 円	(3割) 300 円 税込 1,000 円	(3割) 360 円 税込 1,200 円	(3割) 360 円 税込 1,200 円
商品名	商品名	商品名	商品名
<b>システム伸縮手すり固定セット</b>	<b>システム伸縮手すり固定セット</b>	<b>システム伸縮手すり曲げセット</b>	<b>システム伸縮手すり曲げセット</b>
サイズ 60~90cm	サイズ 90~120cm	サイズ 60~90cm	サイズ 90~120cm
商品番号 27-6970-1	商品番号 27-6971-1	商品番号 27-6972-1	商品番号 27-6973-1
商品コード 00254-000169	商品コード 00254-000170	商品コード 00254-000171	商品コード 00254-000172
ご利用者負担額 (1割) <b>138</b> 円	ご利用者負担額 (1割) <b>138</b> 円	ご利用者負担額 (1割) <b>138</b> 円	ご利用者負担額 (1割) <b>138</b> 円
(2割) 276 円 月額レンタル	(2割) 276 円 月額レンタル	(2割) 276 円 月額レンタル	(2割) 276 円 月額レンタル
(3割) 414 円 税込 1,380 円	(3割) 414 円 税込 1,380 円	(3割) 414 円 税込 1,380 円	(3割) 414 円 税込 1,380 円
商品名	商品名	商品名	商品名
<b>システム木手すり取り外しセット</b>	<b>システム木手すり取り外しセット</b>	<b>システム木手すり取り外しセット</b>	<b>システム木手すり跳ね上げセット</b>
サイズ 60cm	サイズ 90cm	サイズ 120cm	サイズ 60cm
商品番号 27-6940-1	商品番号 27-6941-1	商品番号 27-6942-1	商品番号 27-6937-1
商品コード 00254-000116	商品コード 00254-000065	商品コード 00254-000120	商品コード 00254-000115
ご利用者負担額 (1割) <b>100</b> 円	ご利用者負担額 (1割) <b>100</b> 円	ご利用者負担額 (1割) <b>100</b> 円	ご利用者負担額 (1割) <b>100</b> 円
(2割) 200 円 月額レンタル	(2割) 200 円 月額レンタル	(2割) 200 円 月額レンタル	(2割) 200 円 月額レンタル
(3割) 300 円 税込 1,000 円	(3割) 300 円 税込 1,000 円	(3割) 300 円 税込 1,000 円	(3割) 300 円 税込 1,000 円
商品名	商品名	商品名	商品名
<b>システム木手すり跳ね上げセット</b>	<b>システム木手すり跳ね上げセット</b>	<b>システム木手すり固定セット</b>	<b>システム木手すり固定セット</b>
サイズ 90cm	サイズ 120cm	サイズ 60cm	サイズ 90cm
商品番号 27-6938-1	商品番号 27-6939-1	商品番号 27-6931-1	商品番号 27-6932-1
商品コード 00254-000064	商品コード 00254-000119	商品コード 00254-000113	商品コード 00254-000062
ご利用者負担額 (1割) <b>138</b> 円	ご利用者負担額 (1割) <b>138</b> 円	ご利用者負担額 (1割) <b>110</b> 円	ご利用者負担額 (1割) <b>110</b> 円
(2割) 276 円 月額レンタル	(2割) 276 円 月額レンタル	(2割) 220 円 月額レンタル	(2割) 220 円 月額レンタル
(3割) 414 円 税込 1,380 円	(3割) 414 円 税込 1,380 円	(3割) 330 円 税込 1,100 円	(3割) 330 円 税込 1,100 円
商品名	商品名	商品名	商品名
<b>システム木手すり固定セット</b>	<b>システム木手すり曲げセット</b>	<b>システム木手すり曲げセット</b>	<b>システム木手すり曲げセット</b>
サイズ 120cm	サイズ 60cm	サイズ 90cm	サイズ 120cm
商品番号 27-6933-1	商品番号 27-6934-1	商品番号 27-6935-1	商品番号 27-6936-1
商品コード 00254-000117	商品コード 00254-000114	商品コード 00254-000063	商品コード 00254-000118
ご利用者負担額 (1割) <b>110</b> 円	ご利用者負担額 (1割) <b>110</b> 円	ご利用者負担額 (1割) <b>110</b> 円	ご利用者負担額 (1割) <b>110</b> 円
(2割) 220 円 月額レンタル	(2割) 220 円 月額レンタル	(2割) 220 円 月額レンタル	(2割) 220 円 月額レンタル
(3割) 330 円 税込 1,100 円	(3割) 330 円 税込 1,100 円	(3割) 330 円 税込 1,100 円	(3割) 330 円 税込 1,100 円

税込価格で表記しています。(非課税 ※非課税と表記のない商品に限る) 単位:CM

サービスコード/手すり 介護給付:171007 予防給付:671007

ベッド・  
ベッド  
付属品

床ずれ  
防止用具

体位  
変換器

認知症  
老人徘徊  
感知機器

手すり

歩行  
補助杖

歩行者

車椅子・  
車椅子  
付属品

スロープ

移動用  
リフト・  
つり具

介護保険  
購入  
対象品

販売品

情報

### 室内用自在手すり ツインディ

パナソニックエイジフリー

屋内 立ち座り  
立位保持 移乗

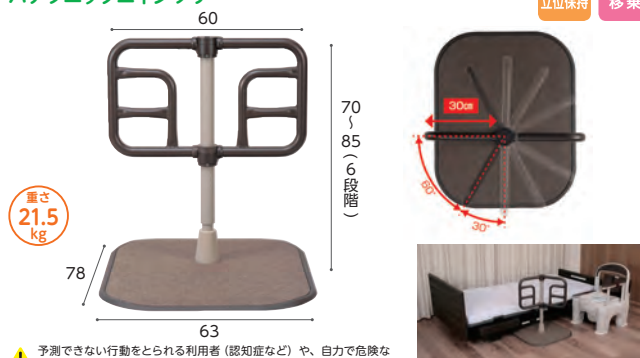

予測できない行動をとられる利用者(認知症など)や、自力で危険な状態から回避できない利用者につきましては、使用をお控えください。  
左右の手すりが独立して角度調整(60度~300度まで30度ピッチ)できる、1台2役の床置き手すりです。症状や環境にあわせて様々なシーンに対応可能です。

商品名	商品番号	商品コード
室内用自在手すり ツインディ	27-6686-1	00980-000203

幅 63×奥行 78×高さ 70~85(6段階) cm 重さ:約21.5kg

ご利用者負担額 (1割)	306円	(2割)	612円	月額レンタル料金	
		(3割)	918円		3,060円

### アームサポート手すり メンディ

パナソニックエイジフリー

屋内 立ち座り 移乗  
座位保持 立位保持

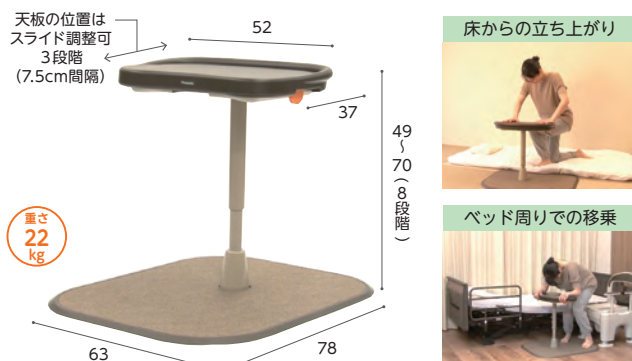

商品名	商品番号	商品コード
メンディ	27-6794-1	00980-000258

幅 63×奥行 78×高さ 49~70(8段階) cm 重さ:約22kg

ご利用者負担額 (1割)	300円	(2割)	600円	月額レンタル料金	
		(3割)	900円		3,000円

### 折りたたみ可能な面手すり スタンディ

パナソニックエイジフリー

屋内 立ち座り  
立位保持 移乗

最上部手すりは、樹脂カバーで滑りにくく冬場も冷たくない仕様

安心して身体を預けられる幅 42.5cm



- 面手すりとは手すりの両方を備えることで、立ち上がりや、立ったままの動作が不安定な方をサポートします。
- 折りたたみ可能な省スペース設計のため、活用の場が広がり、低い上がり枠の立ち座りや歩き出しをサポートします。
- 布団での起き上がり、立ち上がり、ベッドでの起き上がり、立ち上がりをサポートします。

商品名	商品番号	商品コード
スタンディ(PN-L80401C)	27-6957-1	00980-000315

サイズ:幅63×奥行78×高さ70~85(6段階)cm 面高さ35~50(6段階)cm 最大使用者体重:100kg 重さ:22.5kg

ご利用者負担額 (1割)	326円	(2割)	652円	月額レンタル料金	
		(3割)	978円		3,260円

### オキルンバー360

イース

屋内 移乗



予測できない行動をとられる利用者(認知症など)や、自力で危険な状態から回避できない利用者につきましては、使用をお控えください。  
すべての起き上がりで困っている方へ

商品名	商品番号	商品コード
オキルンバー360	27-7556-1	01600-000003

幅 50.5 × 奥行 60.5 × 高さ 75 ~ 95cm 重さ: 15.5kg

ご利用者負担額 (1割)	250円	(2割)	500円	月額レンタル料金	
		(3割)	750円		2,500円

### 自在手すり ツインディ 水廻り用

パナソニックエイジフリー

水廻り用プロテクター付き

屋内 立ち座り 移乗 立位保持

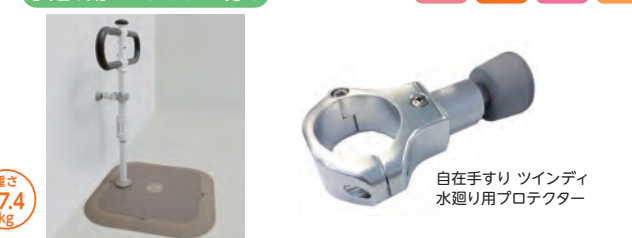

予測できない行動をとられる利用者(認知症など)や、自力で危険な状態から回避できない利用者につきましては、使用をお控えください。  
水廻り環境での転倒リスクの低減や一連の動作をサポート。

商品名	商品番号	商品コード
自在手すり ツインディ 水廻り用	27-7627-1	00980-000364

幅 58×奥行 58×手すり高さ 70~80(6段階) cm 重さ:17kg

ご利用者負担額 (1割)	500円	(2割)	1,000円	月額レンタル料金	
		(3割)	1,500円		5,000円

商品名	商品番号	商品コード
自在手すり ツインディ 水廻り用プロテクター付き	27-7629-1	00980-000365

幅 58×奥行 58×手すり高さ 70~80(6段階) cm 重さ:17.4kg

ご利用者負担額 (1割)	550円	(2割)	1,100円	月額レンタル料金	
		(3割)	1,650円		5,500円

ベッド・  
ベッド  
付属品

# 手すり

## 歩行サポート手すり スムーディ 屋内用

パナソニックエイジフリー

豊富な組み合わせで、  
さまざまなシーンに対応。



床ずれ  
防止用具

体位  
変換器

認知症  
老人徘徊  
感知機器

手すり

歩行  
補助杖

歩行器

車椅子・  
車椅子  
付属品

スロープ

移動用  
リフト・  
つり具

介護保険  
購入  
対象品

販売品

情報

9つのサブセット



XPN-L80801

商品名	屋内用 XPN-L80801
商品番号	27-7619-1
商品コード	00980-000363
ご利用者 負担額 (1割)	350 円
(2割)	700 円
(3割)	1,050 円
レンタル 月極価格	3,500 円

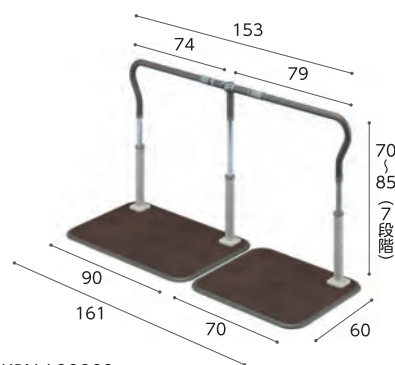

XPN-L80802

商品名	屋内用1530タイプ XPN-L80802
商品番号	27-7702-1
商品コード	00980-000373
ご利用者 負担額 (1割)	600 円
(2割)	1,200 円
(3割)	1,800 円
レンタル 月極価格	6,000 円

<p><b>A</b> XPN-L80803</p>	<p>商品名 <b>屋内用930タイプ XPN-L80803</b></p> <p>商品番号 27-7703-1</p> <p>商品コード 00980-000374</p> <p>ご利用者 負担額 (1割) <b>390 円</b></p> <p>(2割) 780 円</p> <p>(3割) 1,170 円</p> <p>レンタル 月極価格 3,900 円</p>	<p><b>B</b> XPN-L80804</p>	<p>商品名 <b>屋内用930タイプ+930 XPN-L80804</b></p> <p>商品番号 27-7704-1</p> <p>商品コード 00980-000375</p> <p>ご利用者 負担額 (1割) <b>480 円</b></p> <p>(2割) 960 円</p> <p>(3割) 1,440 円</p> <p>レンタル 月極価格 4,800 円</p>	<p><b>C</b> XPN-L80805</p>	<p>商品名 <b>屋内用930タイプ+620 XPN-L80805</b></p> <p>商品番号 27-7705-1</p> <p>商品コード 00980-000376</p> <p>ご利用者 負担額 (1割) <b>480 円</b></p> <p>(2割) 960 円</p> <p>(3割) 1,440 円</p> <p>レンタル 月極価格 4,800 円</p>
<p><b>D</b> XPN-L80806</p>	<p>商品名 <b>屋内用手すり210 XPN-L80806</b></p> <p>商品番号 27-7706-1</p> <p>商品コード 00980-000377</p> <p>ご利用者 負担額 (1割) <b>250 円</b></p> <p>(2割) 500 円</p> <p>(3割) 750 円</p> <p>レンタル 月極価格 2,500 円</p>	<p><b>E</b> XPN-L80808</p>	<p>商品名 <b>屋内用手すり210+930 XPN-L80808</b></p> <p>商品番号 27-7707-1</p> <p>商品コード 00980-000378</p> <p>ご利用者 負担額 (1割) <b>330 円</b></p> <p>(2割) 660 円</p> <p>(3割) 990 円</p> <p>レンタル 月極価格 3,300 円</p>	<p><b>F</b> XPN-L80809</p>	<p>商品名 <b>屋内用手すり210+620 XPN-L80809</b></p> <p>商品番号 27-7708-1</p> <p>商品コード 00980-000379</p> <p>ご利用者 負担額 (1割) <b>300 円</b></p> <p>(2割) 600 円</p> <p>(3割) 900 円</p> <p>レンタル 月極価格 3,000 円</p>
<p><b>G</b> XPN-L80807</p>	<p>商品名 <b>屋内用回転手すり330 XPN-L80807</b></p> <p>商品番号 27-7709-1</p> <p>商品コード 00980-000380</p> <p>ご利用者 負担額 (1割) <b>260 円</b></p> <p>(2割) 520 円</p> <p>(3割) 780 円</p> <p>レンタル 月極価格 2,600 円</p>	<p><b>H</b> XPN-L80810</p>	<p>商品名 <b>屋内用回転手すり330+930 XPN-L80810</b></p> <p>商品番号 27-7710-1</p> <p>商品コード 00980-000381</p> <p>ご利用者 負担額 (1割) <b>380 円</b></p> <p>(2割) 760 円</p> <p>(3割) 1,140 円</p> <p>レンタル 月極価格 3,800 円</p>	<p><b>I</b> XPN-L80811</p>	<p>商品名 <b>屋内用回転手すり330+620 XPN-L80811</b></p> <p>商品番号 27-7711-1</p> <p>商品コード 00980-000382</p> <p>ご利用者 負担額 (1割) <b>400 円</b></p> <p>(2割) 800 円</p> <p>(3割) 1,200 円</p> <p>レンタル 月極価格 4,000 円</p>



税込価格で表記しています。( **非課税** ※非課税 と表記のない商品に限る) **単位:CM**

サービスコード/手すり 介護給付:171007 予防給付:671007

ベッド・  
ベッド  
付属品

床ずれ  
防止用具

体位  
変換器

認知症  
老人徘徊  
感知機器

手すり

歩行  
補助杖

歩行者

車椅子・  
車椅子  
付属品

スロープ

移動用  
リフト・  
つり具

介護保険  
購入  
対象品

販売品

情報

たよれールSOTOE/たよれールSOTOE スリム型

⚠️ 予測できない行動をとられる利用者(認知症など)や、自力で危険な状態から回避できない利用者につきましては、使用をお控えください。

屋外 玄関 段差解消 歩行

マツ六

屋内・屋外どちらでも使える  
据置き手すりです。



たよれールSOTOE



手すりをプレート中央に設置すれば左・右どちらでも  
利き手で使用できます。

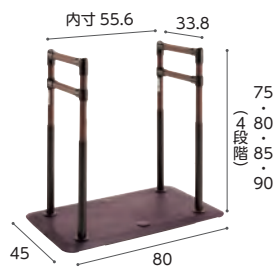

① 重さ  
約17.8  
kg

① 重さ  
約20.6  
kg

商品名	商品番号	商品コード
片手すり(BZK-01(N))	27-7387-1	01265-000248

商品名	商品番号	商品コード
両手すり(BZK-02(N))	27-7388-1	01265-000251

幅80×奥行45×高さ75・80・85・90cm 重さ:約17.8kg	月額レンタル料金
ご利用者負担額 (1割)	840円
(2割)	1,260円
(3割)	4,200円

幅80×奥行45×高さ75・80・85・90cm 重さ:約20.6kg	月額レンタル料金
ご利用者負担額 (1割)	1,000円
(2割)	1,500円
(3割)	5,000円

片手すりト型



① 重さ  
約19.3  
kg

② 重さ  
約19.5  
kg

③ 重さ  
約19.8  
kg

片手すり  
BZK-01S(N)

両手すり連続



① 重さ  
約44.2  
kg

② 重さ  
約44.6  
kg

③ 重さ  
約45.2  
kg

両手すり  
BZK-02W(N)

商品名	商品番号	商品コード
570~700(BZK-01S(N))	27-7389-1	01265-000250
幅80×高さ75・80・85・90cm 重さ:約19.3kg		
700~900(BZK-01S(N))	27-7390-1	01265-000250
幅80×高さ75・80・85・90cm 重さ:約19.5kg		
900~1200(BZK-01S(N))	27-7391-1	01265-000250
幅80×高さ75・80・85・90cm 重さ:約19.8kg		

商品名	商品番号	商品コード
570~700(BZK-02S(N))	27-7392-1	01265-000252
幅80×高さ75・80・85・90cm 重さ:約23.6kg		
700~900(BZK-02S(N))	27-7393-1	01265-000252
幅80×高さ75・80・85・90cm 重さ:約24kg		
900~1200(BZK-02S(N))	27-7394-1	01265-000252
幅80×高さ75・80・85・90cm 重さ:約24.6kg		

月額レンタル料金	
ご利用者負担額 (1割)	600円
(2割)	1,200円
(3割)	1,800円
月額レンタル料金	6,000円

月額レンタル料金	
ご利用者負担額 (1割)	800円
(2割)	1,600円
(3割)	2,400円
月額レンタル料金	8,000円

商品名	商品番号	商品コード
570~700(BZK-01W(N))	27-7395-1	01265-000249
幅80×高さ75・80・85・90cm 重さ:約37.1kg		
700~900(BZK-01W(N))	27-7396-1	01265-000249
幅80×高さ75・80・85・90cm 重さ:約37.3kg		
900~1200(BZK-01W(N))	27-7397-1	01265-000249
幅80×高さ75・80・85・90cm 重さ:約37.6kg		

商品名	商品番号	商品コード
570~700(BZK-02W(N))	27-7398-1	01265-000253
幅80×高さ75・80・85・90cm 重さ:約44.2kg		
700~900(BZK-02W(N))	27-7399-1	01265-000253
幅80×高さ75・80・85・90cm 重さ:約44.6kg		
900~1200(BZK-02W(N))	27-7400-1	01265-000253
幅80×高さ75・80・85・90cm 重さ:約45.2kg		

月額レンタル料金	
ご利用者負担額 (1割)	1,050円
(2割)	2,100円
(3割)	3,150円
月額レンタル料金	10,500円

月額レンタル料金	
ご利用者負担額 (1割)	1,250円
(2割)	2,500円
(3割)	3,750円
月額レンタル料金	12,500円



手すりをプレート中央に設置すれば左・右どちらでも利き手で  
使用できます。



① 重さ  
約16.2  
kg

② 重さ  
約16.4  
kg

③ 重さ  
約16.7  
kg

片手すり  
BZK-03S(N)

たよれールSOTOE スリム型

●設置・連結時の注意事項●

- ・スリム型は単体でのご使用はできません。
- ・スリム型のみでの連結設置はしないでください。
- ・必ず標準型を1台含んで連結を行ってください。
- ・2連結の場合、スリム型手すりとわたれールEKに角度をつけないでください。(片手すり・両手すり共通)
- ・3連結以上の片手すりの場合、端部のスリム型手すりとわたれールEKに角度をつけないでください。

① 重さ  
約20.1  
kg

② 重さ  
約20.5  
kg

③ 重さ  
約21.1  
kg

両手すり  
BZK-04S(N)

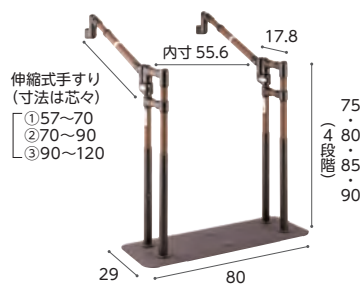

商品名	商品番号	商品コード
570~700(BZK-03S(N))	27-7512-1	01265-000260
幅80×高さ75・80・85・90cm 重さ:約16.2kg		
700~900(BZK-03S(N))	27-7513-1	01265-000260
幅80×高さ75・80・85・90cm 重さ:約16.4kg		
900~1200(BZK-03S(N))	27-7514-1	01265-000260
幅80×高さ75・80・85・90cm 重さ:約16.7kg		

商品名	商品番号	商品コード
570~700(BZK-04S(N))	27-7515-1	01265-000262
幅80×高さ75・80・85・90cm 重さ:約20.1kg		
700~900(BZK-04S(N))	27-7516-1	01265-000262
幅80×高さ75・80・85・90cm 重さ:約20.5kg		
900~1200(BZK-04S(N))	27-7517-1	01265-000262
幅80×高さ75・80・85・90cm 重さ:約21.1kg		

月額レンタル料金	
ご利用者負担額 (1割)	600円
(2割)	1,200円
(3割)	1,800円
月額レンタル料金	6,000円

月額レンタル料金	
ご利用者負担額 (1割)	800円
(2割)	1,600円
(3割)	2,400円
月額レンタル料金	8,000円

ベッド・  
ベッド  
付属品

# 手すり

床ずれ  
防止用具

## あがりかまち用たちあっぷ 矢崎化工

玄関に置くだけで補助手すりが構築でき、あがりかま치의昇降をサポートします。

体位  
変換器

認知症  
老人徘徊  
感知機器

手すり

歩行  
補助杖

歩行器

車椅子・  
車椅子  
付属品

スロープ

移動用  
リフト・  
つり具

介護保険  
購入  
対象品

販売品

情報



### 手すりはディンプルタイプ

直径32mmのディンプル(くぼみ)形状の為にしっかり握ることができます。



### 手すり高さ調整可能

80~85cmまで無段階調整ができます。ご利用者の状況に合わせてご利用ください。

### 滑り止めマット標準装備

土足で乗っても滑りづらいマットを標準装備しています。ベースへの取り付けもマグネット式でメンテナンスも簡単にできます。



### がたつき防止アジャスター

設置時の床面のがたつきを解消するためベース前面にアジャスターがついています。



## あがりかまち用たちあっぷ ステップ台無し

玄関 歩行

矢崎化工

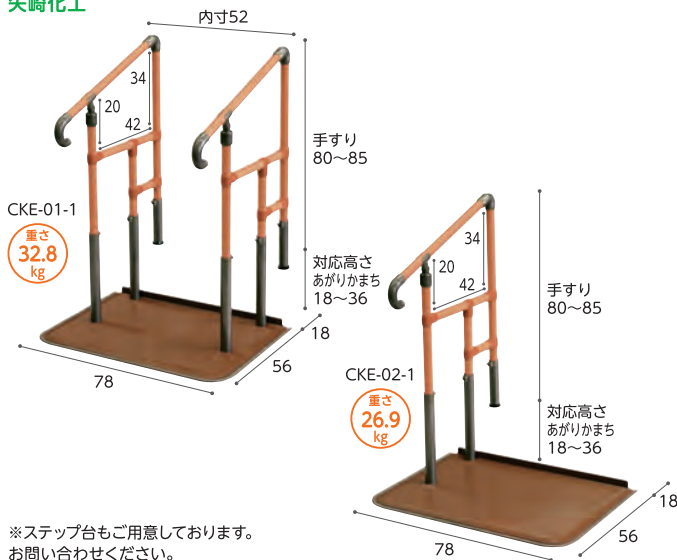

⚠ 予測できない行動をとられる利用者(認知症など)や、自力で危険な状態から回避できない利用者につきましては、使用をお控えください。

商品名	商品番号	商品コード
両手すり CKE-01-1	27-6538-1	00055-000109
ご利用者負担額 (1割)	524円	(2割) 1,048円
		(3割) 1,572円
月額レンタル料金 5,240円		

商品名	商品番号	商品コード
片手すり CKE-02-1	27-6539-1	00055-000110
ご利用者負担額 (1割)	471円	(2割) 942円
		(3割) 1,413円
月額レンタル料金 4,710円		

## あがりかまち用たちあっぷ

玄関 歩行

矢崎化工



⚠ 予測できない行動をとられる利用者(認知症など)や、自力で危険な状態から回避できない利用者につきましては、使用をお控えください。

商品名	商品番号	商品コード
両手すり CKE-03	27-6497-1	00055-000107
ご利用者負担額 (1割)	470円	(2割) 940円
		(3割) 1,410円
月額レンタル料金 4,700円		

商品名	商品番号	商品コード
片手すり CKE-04	27-6536-1	00055-000108
ご利用者負担額 (1割)	400円	(2割) 800円
		(3割) 1,200円
月額レンタル料金 4,000円		

税込価格で表記しています。( **非課税** ※非課税と表記のない商品に限る) **単位:CM**

サービスコード/手すり 介護給付:171007 予防給付:671007

ベッド・  
ベッド  
付属品

床ずれ  
防止用具

体位  
変換器

認知症  
老人徘徊  
感知機器

手すり

歩行  
補助杖

歩行器

車椅子・  
車椅子  
付属品

スロープ

移動用  
リフト・  
つり具

介護保険  
購入  
対象品

販売品

情報

あがりかまち用たちあっぷ ステップ台付

矢崎化工



玄関 歩行



⚠️ 予測できない行動をとられる利用者(認知症など)や、自力で危険な状態から回避できない利用者につきましては、使用をお控えください。 ※地域によっては介護保険を適用できない場合もあります。

商品名	商品番号	商品コード
両手すり CKE-01 MB	27-6495-1	00055-000105

ステップ台高さ:12・14・16・18cm 重さ:39.7kg

ご利用者負担額 (1割)	(2割)	(3割)	月額レンタル料金
524円	1,048円	1,572円	5,240円

商品名	商品番号	商品コード
片手すり CKE-02 MB	27-6496-1	00055-000106

ステップ台高さ:12・14・16・18cm 重さ:33.8kg

ご利用者負担額 (1割)	(2割)	(3割)	月額レンタル料金
471円	942円	1,413円	4,710円

あがりかまち用たちあっぷミニ スライドベース付/スライドベース無

矢崎化工

あがりかまちは段差昇降をサポート。ベースが小さいので集合住宅の玄関にも対応いたします。

⚠️ 予測できない行動をとられる利用者(認知症など)や、自力で危険な状態から回避できない利用者につきましては、使用をお控えください。

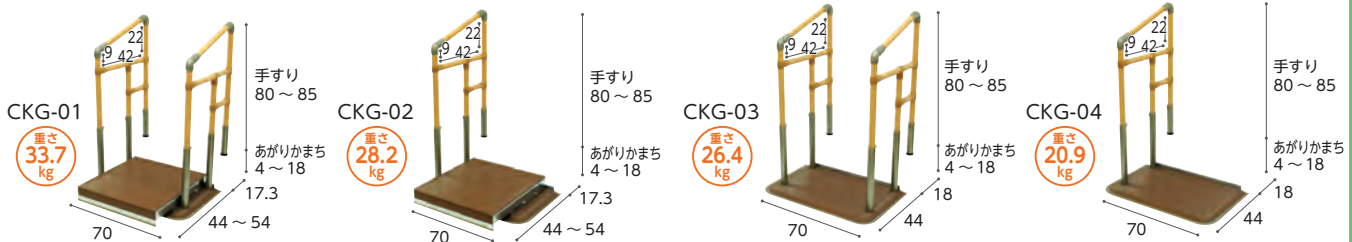

玄関 歩行

商品名	商品番号	商品コード
スライドベース付 両手すり CKG-01	27-6711-1	00055-000123

スライドベースの長さ:44~54cm 重さ:33.7kg

ご利用者負担額 (1割)	(2割)	(3割)	月額レンタル料金
524円	1,048円	1,572円	5,240円

商品名	商品番号	商品コード
スライドベース付 片手すり CKG-02	27-6712-1	00055-000124

スライドベースの長さ:44~54cm 重さ:28.2kg

ご利用者負担額 (1割)	(2割)	(3割)	月額レンタル料金
471円	942円	1,413円	4,710円

商品名	商品番号	商品コード
スライドベース無 両手すり CKG-03	27-6713-1	00055-000125

重さ:26.4kg

ご利用者負担額 (1割)	(2割)	(3割)	月額レンタル料金
500円	1,000円	1,500円	5,000円

商品名	商品番号	商品コード
スライドベース無 片手すり CKG-04	27-6714-1	00055-000126

重さ:20.9kg

ご利用者負担額 (1割)	(2割)	(3割)	月額レンタル料金
400円	800円	1,200円	4,000円

たちあっぷ540

矢崎化工

⚠️ 予測できない行動をとられる利用者(認知症など)や、自力で危険な状態から回避できない利用者につきましては、使用をお控えください。

※ステップ台付は地域によっては介護保険を適用できない場合があります。



商品名	商品番号	商品コード
両手すりCKH-01 MGR	27-6656-1	00055-000127

にぎり手直径:3.4cm 重さ:34.7kg

ご利用者負担額 (1割)	(2割)	(3割)	月額レンタル料金
930円	1,860円	2,790円	9,300円

商品名	商品番号	商品コード
ステップ台1段付(両手すり)	27-6662-1	00055-Z00010

にぎり手直径:3.4cm ステップ台高さ:(L)9・11・13・15cm 重さ:40.7kg

ご利用者負担額 (1割)	(2割)	(3割)	月額レンタル料金
940円	1,880円	2,820円	9,400円

商品名	商品番号	商品コード
ステップ台2段付(両手すり)	27-6663-1	00055-Z00009

にぎり手直径:3.4cm ステップ台高さ:(L)9・11・13・15cm (H)21・25・29・33cm 重さ:50.3kg

ご利用者負担額 (1割)	(2割)	(3割)	月額レンタル料金
1,000円	2,000円	3,000円	10,000円

商品名	商品番号	商品コード
片手すりCKH-02 MGR	27-6657-1	00055-000128

にぎり手直径:3.4cm 重さ:28.6kg

ご利用者負担額 (1割)	(2割)	(3割)	月額レンタル料金
760円	1,520円	2,280円	7,600円

商品名	商品番号	商品コード
ステップ台1段付(片手すり)	27-6664-1	00055-Z00011

にぎり手直径:3.4cm ステップ台高さ:(L)9・11・13・15cm 重さ:34.6kg

ご利用者負担額 (1割)	(2割)	(3割)	月額レンタル料金
754円	1,508円	2,262円	7,540円

商品名	商品番号	商品コード
ステップ台2段付(片手すり)	27-6665-1	00055-Z00012

にぎり手直径:3.4cm ステップ台高さ:(L)9・11・13・15cm (H)21・25・29・33cm 重さ:44.2kg

ご利用者負担額 (1割)	(2割)	(3割)	月額レンタル料金
825円	1,650円	2,475円	8,250円

ベッド・  
ベッド  
付属品

# 手すり

床ずれ  
防止用具

体位  
変換器

認知症  
老人徘徊  
感知機器

手すり

歩行  
補助杖

歩行器

車椅子・  
車椅子  
付属品

スロープ

移動用  
リフト・  
つり具

介護保険  
購入  
対象品

販売品

情報

## たよレールdanマット付 (踏み台無)

マット六



ハイタイプ片手すりBZD-01WD(N)

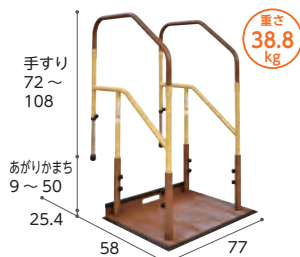

ハイタイプ両手すりBZD-03WD(N)

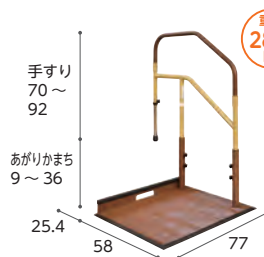

ロータイプ片手すりBZD-05WD(N)

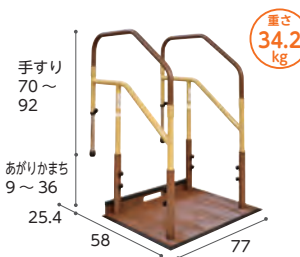

ロータイプ両手すりBZD-07WD(N)

商品名	商品番号	商品コード
ハイタイプ片手すりBZD-01WD(N)	27-6634-1	01265-000233

にぎり手直径: 3.4cm 重さ: 30.8kg

ご利用者負担額	(1割)	(2割)	(3割)	月額レンタル料金
500円	1,000円	1,500円	5,000円	

商品名	商品番号	商品コード
ハイタイプ両手すりBZD-03WD(N)	27-6636-1	01265-000235

にぎり手直径: 3.4cm 重さ: 38.8kg

ご利用者負担額	(1割)	(2割)	(3割)	月額レンタル料金
650円	1,300円	1,950円	6,500円	

玄関 歩行

## たよレールdanマット付 (踏み台付)

マット六

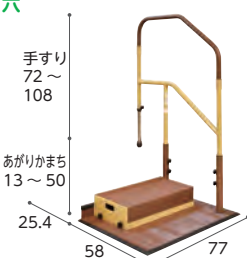

片手すり BZD-02WD(N)

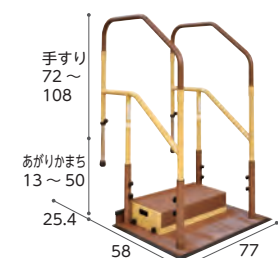

両手すり BZD-04WD(N)

商品名	商品番号	商品コード
片手すりBZD-02WD(N)	27-6635-1	01265-000234

にぎり手直径: 3.4cm 重さ: 39.8kg

ご利用者負担額	(1割)	(2割)	(3割)	月額レンタル料金
500円	1,000円	1,500円	5,000円	

商品名	商品番号	商品コード
両手すりBZD-04WD(N)	27-6637-1	01265-000237

にぎり手直径: 3.4cm 重さ: 47.8kg

ご利用者負担額	(1割)	(2割)	(3割)	月額レンタル料金
650円	1,300円	1,950円	6,500円	

踏み台を併用することでらくらく昇降。

手すりは直径 3.4cm で水平部を長くして昇降を安全にサポートしています。

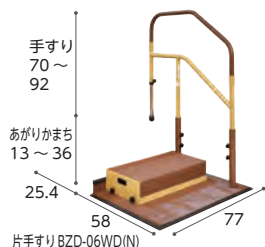

片手すり BZD-06WD(N)

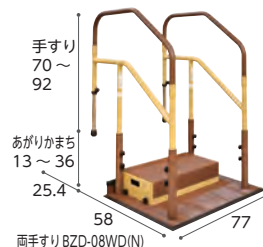

両手すり BZD-08WD(N)

商品名	商品番号	商品コード
片手すりBZD-06WD(N)	27-6639-1	01265-000239

にぎり手直径: 3.4cm 重さ: 37.5kg

ご利用者負担額	(1割)	(2割)	(3割)	月額レンタル料金
450円	900円	1,350円	4,500円	

商品名	商品番号	商品コード
両手すりBZD-08WD(N)	27-6641-1	01265-000241

にぎり手直径: 3.4cm 重さ: 43.2kg

ご利用者負担額	(1割)	(2割)	(3割)	月額レンタル料金
550円	1,100円	1,650円	5,500円	

玄関 歩行

## たよレールdanマット付ハイタイプ (2段階踏み台付)

マット六

上がりかまちの高さ  
25~50cmまで対応

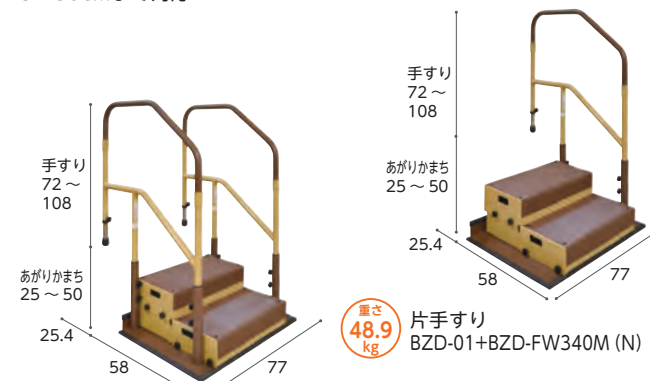

片手すり BZD-01+BZD-FW340M(N)

両手すり BZD-03+BZD-FW340M(N)



商品名	商品番号	商品コード
両手すりBZD-03+BZD-FW340M(N)	27-6816-1	01265-000236

にぎり手直径: 3.4cm 重さ: 56.9kg

ご利用者負担額	(1割)	(2割)	(3割)	月額レンタル料金
730円	1,460円	2,190円	7,300円	

商品名	商品番号	商品コード
片手すりBZD-01+BZD-FW340M(N)	27-6815-1	01265-000245

にぎり手直径: 3.4cm 重さ: 48.9kg

ご利用者負担額	(1割)	(2割)	(3割)	月額レンタル料金
650円	1,300円	1,950円	6,500円	

玄関 歩行

税込価格で表記しています。(非課税 ※非課税 と表記のない商品に限る) 単位:CM

サービスコード/手すり 介護給付:171007 予防給付:671007

ベッド・  
ベッド  
付属品

床ずれ  
防止用具

体位  
変換器

認知症  
老人徘徊  
感知機器

手すり

歩行  
補助杖

歩行器

車椅子・  
車椅子  
付属品

スロープ

移動用  
リフト・  
つり具

介護保険  
購入  
対象品

販売品

情報

## すりてあ ST-1/ST-2

屋内 歩行  
立位保持

タマツ

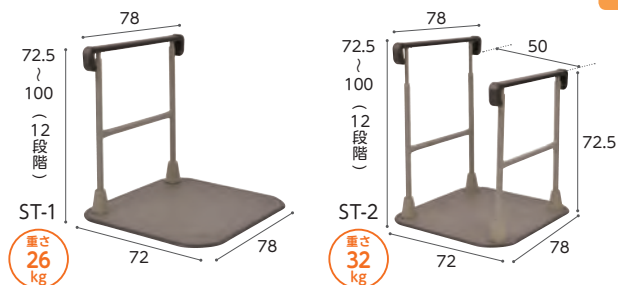

握る部位は平型水平で、手のひらに力を乗せやすい構造です。高さ調節:2.5cm ぎざみ

商品名	商品番号	商品コード
片手すり踏み台なし ST-1	27-6754-1	00837-000011
ご利用者負担額 (1割)	330 円	(2割) 660 円 (3割) 990 円
月額レンタル料金		3,300 円
商品名	商品番号	商品コード
両手すり踏み台なし ST-2	27-6755-1	00837-000012
ご利用者負担額 (1割)	450 円	(2割) 900 円 (3割) 1,350 円
月額レンタル料金		4,500 円

## すりてあキュートZ STC-1/STC-2

屋内 立ち座り  
立位保持

タマツ



立ち座り、移動の支えとして、お使いいただけます。

商品名	商品番号	商品コード
片手すり STC-1	27-6820-1	00837-000016
ご利用者負担額 (1割)	300 円	(2割) 600 円 (3割) 900 円
月額レンタル料金		3,000 円
商品名	商品番号	商品コード
両手すり STC-2	27-6821-1	00837-000017
ご利用者負担額 (1割)	400 円	(2割) 800 円 (3割) 1,200 円
月額レンタル料金		4,000 円

## ステップバー框

玄関 段差解消

タマツ



商品名	商品番号	商品コード
03 (踏み台付)	27-6825-1	00837-000015
本体重さ: 26kg (踏み台重さ: 10kg 含む)		
ご利用者負担額 (1割)	410 円	(2割) 820 円 (3割) 1,230 円
月額レンタル料金		4,100 円
商品名	商品番号	商品コード
02 (踏み台無し・専用安定板付)	27-6673-1	00837-000010
本体重さ: 26kg (安定板重さ: 10kg 含む)		
ご利用者負担額 (1割)	410 円	(2割) 820 円 (3割) 1,230 円
月額レンタル料金		4,100 円

## ルーツ アウトドア ロングタイプ MNTPOLG

屋外 屋内 歩行  
座位保持 立ち座り

モルテン

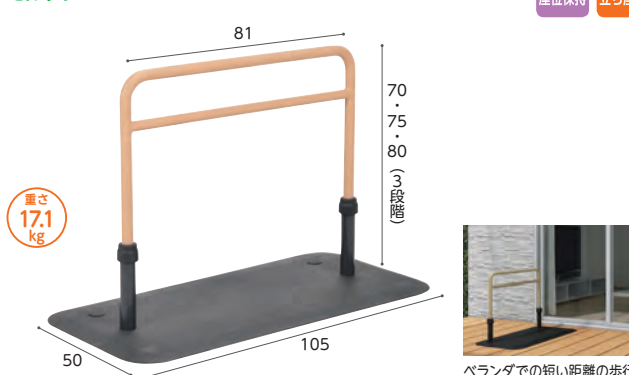

屋外にも置ける抜群の耐久性で、水に濡れても滑りにくい特殊表面加工。ベランダ、玄関周りでの歩行をサポート

商品名	商品番号	商品コード
アウトドア ロング	27-6805-1	00054-000218
ご利用者負担額 (1割)	320 円	(2割) 640 円 (3割) 960 円
月額レンタル料金		3,200 円

## たよレールhigh

タマツ

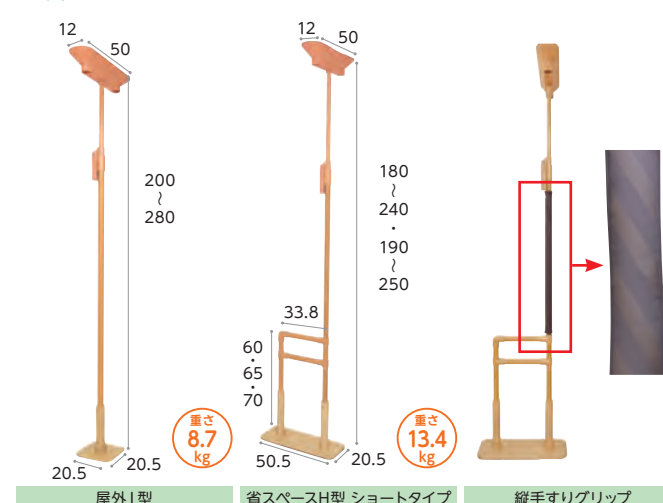

商品名	商品番号	商品コード
屋外型 BZH-101-A	27-6737-1	01265-000080
使用できる天井の高さ: 2 ~ 2.8m 手すり直径: 3.2 cm		
ご利用者負担額 (1割)	350 円	(2割) 700 円 (3割) 1,050 円
月額レンタル料金		3,500 円
商品名	商品番号	商品コード
省スペースH型 ショートタイプ 70ーリング・クッションフロア仕様	27-6739-1	01265-000088
使用できる天井の高さ: 1.8 ~ 2.5m 手すり直径: 3.2 cm		
ご利用者負担額 (1割)	400 円	(2割) 800 円 (3割) 1,200 円
月額レンタル料金		4,000 円
商品名	商品番号	商品コード
縦手すりグリップ BZH0-02	27-6738-1	01265-000184
表面: ナイロン (滑り止め材付)		
ご利用者負担額 (1割)	50 円	(2割) 100 円 (3割) 150 円
月額レンタル料金		500 円

ベッド・  
ベッド  
付属品

# 手すり

床ずれ  
防止用具

## たちあっぷ

⚠️ 予測できない行動をとられる利用者(認知症など)や、自力で危険な状態から回避できない利用者につきましては、使用をお控えください。

屋内 座位保持 歩行 立ち座り 立位保持  
※CKA-04のみ ※CKA-13のみ

矢崎化工

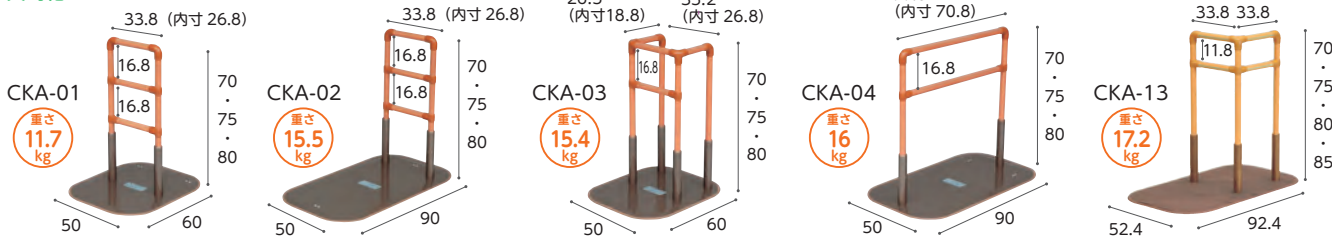

体位  
変換器

認知症  
老人徘徊  
感知機器

商品名	重さ(kg)	商品番号	商品コード	ご利用者負担額(1割)	ご利用者負担額(2割)	ご利用者負担額(3割)	月額レンタル料金
CKA-01	11.7	27-6329-1	00055-000071	240円	480円	720円	2,400円
CKA-02	15.5	27-6330-1	00055-000072	250円	500円	750円	2,500円
CKA-03	15.4	27-6331-1	00055-000073	314円	628円	942円	3,140円
CKA-04	16	27-6332-1	00055-000074	314円	628円	942円	3,140円
CKA-13	17.2	27-6681-1	00055-000113	314円	628円	942円	3,140円

手すり

歩行  
補助杖

## ルーツ (絞りグリップ/専用保護マット)

モルテン

●絞りグリップ  
にぎり手直径(楕円):  
トップグリップ4×3.1cm  
ミドルグリップ3.1×2.8cm



歩行者

商品名	重さ(kg)	商品番号	商品コード	ご利用者負担額(1割)	ご利用者負担額(2割)	ご利用者負担額(3割)	月額レンタル料金
センタータイプ	12.9	27-6524-1	00054-000117	200円	400円	600円	2,000円
サイドタイプ	21.6	27-6523-1	00054-000116	220円	440円	660円	2,200円
コーナータイプ	23.6	27-6559-1	00054-000132	270円	540円	810円	2,700円
ロングタイプ	18.7	27-6560-1	00054-000133	250円	500円	750円	2,500円

車椅子・  
車椅子  
付属品

スロープ

商品名	重さ(kg)	商品番号	商品コード	ご利用者負担額(1割)	ご利用者負担額(2割)	ご利用者負担額(3割)	月額レンタル料金
MNTPLBRO25 (サイドタイプ用)	0.3	27-6575-1	00054-000371	0円	0円	0円	0円
MNTPCRBRO15 (コーナー・ロングタイプ用)	0.3	27-6576-1	00054-000373	0円	0円	0円	0円
MNTPSBRO15 (センタータイプ用)	0.2	27-6577-1	00054-000372	0円	0円	0円	0円

移動用  
リフト・  
つり具

介護保険  
購入  
対象品

## たよレール

マツバ

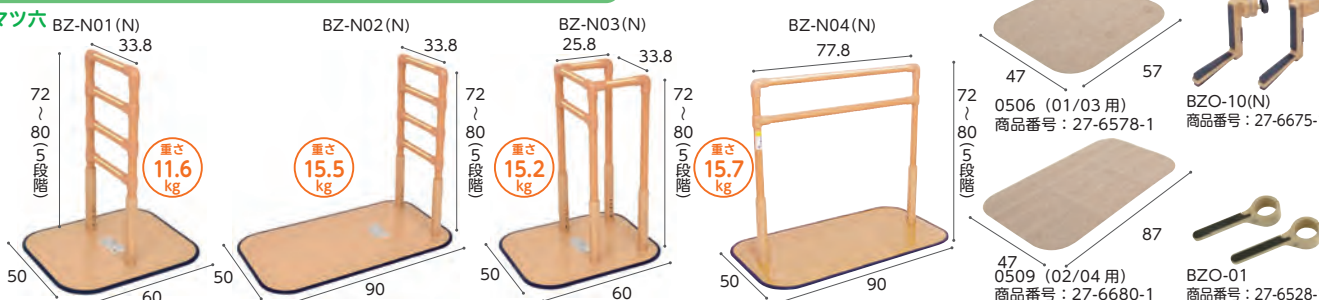

販売品

情報

商品名	商品番号	商品コード	握り手直径: 3.2cm 重さ: 11.6kg
BZ-N01(N)	27-6525-1	01265-000054	
ご利用者負担額(1割)	220円	(2割) 440円 (3割) 660円	月額レンタル料金 2,200円
商品名	商品番号	商品コード	握り手直径: 3.2cm 重さ: 15.5kg
BZ-N02(N)	27-6526-1	01265-000055	
ご利用者負担額(1割)	240円	(2割) 480円 (3割) 720円	月額レンタル料金 2,400円
商品名	商品番号	商品コード	握り手直径: 3.2cm 重さ: 15.2kg
BZ-N03(N)	27-6527-1	01265-000056	
ご利用者負担額(1割)	290円	(2割) 580円 (3割) 870円	月額レンタル料金 2,900円
商品名	商品番号	商品コード	にぎり手直径: 3.2cm 重さ: 15.7kg
BZ-N04(N)	27-6666-1	01265-000087	
ご利用者負担額(1割)	270円	(2割) 540円 (3割) 810円	月額レンタル料金 2,700円

税込価格で表記しています。(非課税 ※非課税と表記のない商品に限る) 単位:CM

サービスコード/手すり 介護給付:171007 予防給付:671007

ベッド・  
ベッド  
付属品

床ずれ  
防止用具

体位  
変換器

認知症  
老人徘徊  
感知機器

手すり

歩行  
補助杖

歩行者

車椅子・  
車椅子  
付属品

スロープ

移動用  
リフト・  
つり具

介護保険  
購入  
対象品

販売品

情報

### 安寿洋式トイレ用フレーム S-はねあげR-2

アロン化成

従来商品よりひじ掛けが2.5cm長くなり、より使いやすくなりました。足もとがすっきりし、立ち上がり時に邪魔になりにくい本体フレームです。



商品名	商品番号	商品コード
木製ひじ掛けタイプ	27-6625-1	00221-000450
サイズ:幅66×奥行55cm ひじ掛け高さ:55~70cm ひじ掛け長さ:40cm		
ご利用者負担額 (1割)	314円	月額レンタル料金
(2割)	628円	3,140円
(3割)	942円	
商品名	商品番号	商品コード
プラスチック製ひじ掛けタイプ	27-6626-1	00221-000451
サイズ:幅66×奥行55cm ひじ掛け高さ:55~70cm ひじ掛け長さ:40.5cm		
ご利用者負担額 (1割)	314円	月額レンタル料金
(2割)	628円	3,140円
(3割)	942円	

### 洋式トイレ用スライド手すり(ステンレス)

パナソニックエイジフリー

重さ 8.5kg



脚部が出ていないので、トイレにスムーズに近づくことができます。後方にスライドさせたひじ掛けが残るので安心安全に移乗できます。ひじ掛けが後方にスライドするので、移乗動作を妨げません。

商品名	商品番号	商品コード
洋式トイレ用スライド手すり(ステンレス)	27-6633-1	00980-000191
サイズ:幅65×奥行45cm ひじ掛け高さ:58~74cm (9段階) ひじ掛け長さ:33cm		
ご利用者負担額 (1割)	314円	月額レンタル料金
(2割)	628円	3,140円
(3割)	942円	

### 洋式トイレ用ベストサポート手すり ひじ掛けはねあげ

シコク

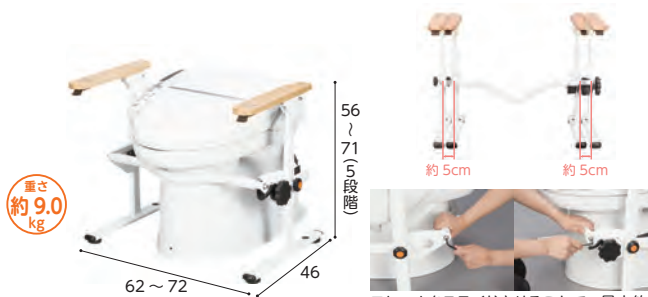

便器の幅に合わせてフレームを調整できるため、あらゆる大きさの便器に対応可能。簡単に設置でき、使用者に優しい手すりです。

商品名	商品番号	商品コード
ひじ掛けはねあげ	27-6796-1	01235-000008
ひじ掛け長さ:40cm		
ご利用者負担額 (1割)	314円	月額レンタル料金
(2割)	628円	3,140円
(3割)	942円	

### アットグリップトイレサポート

アロン化成

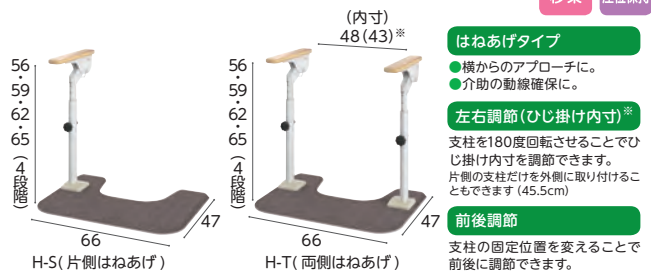

商品名	商品番号	商品コード
トイレサポート H-S	27-7681-1	00221-000577
幅66×奥行47×高さ56・59・62・65cm 重さ:約11.8kg		
ご利用者負担額 (1割)	250円	月額レンタル料金
(2割)	500円	2,500円
(3割)	750円	
商品名	商品番号	商品コード
トイレサポート H-T	27-7682-1	00221-000578
幅66×奥行47×高さ56・59・62・65cm 重さ:約14.6kg		
ご利用者負担額 (1割)	314円	月額レンタル料金
(2割)	628円	3,140円
(3割)	942円	

### ルーツ スモールタイプ

モルテン



狭いスペースでの立つ・座るの動作をサポート

商品名	商品番号	商品コード
スモールタイプ(片手すり仕様)	27-6801-1	00054-000216
ご利用者負担額 (1割)	274円	月額レンタル料金
(2割)	548円	2,740円
(3割)	822円	
商品名	商品番号	商品コード
スモールタイプ(両手すり仕様)	27-6832-1	00054-000217
ご利用者負担額 (1割)	320円	月額レンタル料金
(2割)	640円	3,200円
(3割)	960円	

### 安寿 ポータブルトイレ用フレームささえ

アロン化成

重さ 8.0kg



※設置可能トイレ/幅51.5cm以下、奥行54cm以下

ひじ掛けは冷たくなく、すべりにくいソフトな感触です。ゆったりとした扁平形状なので、握りやすく、しっかりささえます。

商品名	商品番号	商品コード
安寿 ポータブルトイレ用フレームささえ	27-0302-1	00221-000054
ご利用者負担額 (1割)	228円	月額レンタル料金
(2割)	456円	2,280円
(3割)	684円	

ベッド・  
ベッド  
付属品



# 歩行補助杖

床ずれ  
防止用具

## 杖の役割

### 1 免荷

杖に体重を預けることで、足にかかる負担を減らすことができます。

体位  
変換器

### 2 バランスの補助

両足+杖を使用することで、からだを支える面積が増え、バランスがとりやすくなります。

支持面積

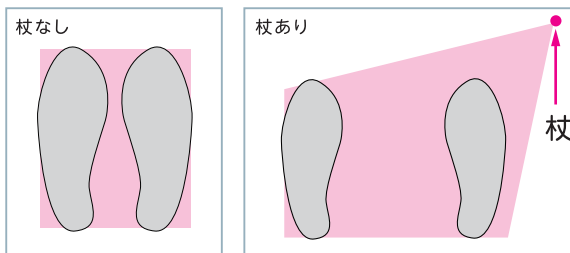

認知症  
老人徘徊  
感知機器

### 3 歩行のリズム

歩行が不安定になると「イチ」「ニ」「イチ」「ニ」という二拍子のリズムで歩くことが難しくなります。そこで杖を使って、「イチ」「ニ」「サン」の三拍子のリズムでゆっくりと歩くことで、安定した歩行をサポートします。

#### 二拍子のリズム

イチ♪ ニ♪  
患側の足 健側の足

#### 三拍子のリズム

イチ♪ ニ♪ サン♪  
杖 患側の足 健側の足

手すり

歩行  
補助杖

## 杖の合わせ方

歩行器

### 腕

を垂直におろしたときの手首（とう骨もしくは尺骨茎状突起）の高さにグリップがくる長さ

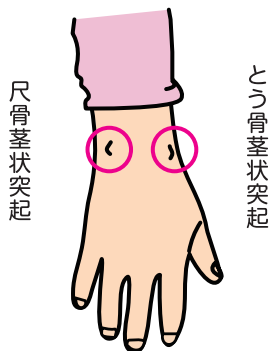

### 腕

を垂直に下して立位をとっているときの大転子（だいてんし）までの長さ

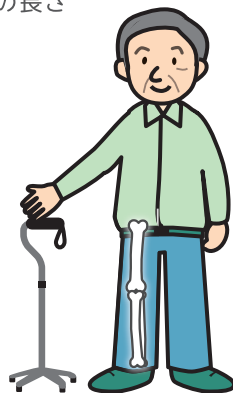

### 足

の小指の外側 15cm、前方 15cm のところに突いたとき、ひじがかかるく曲がる(30°程度)長さ

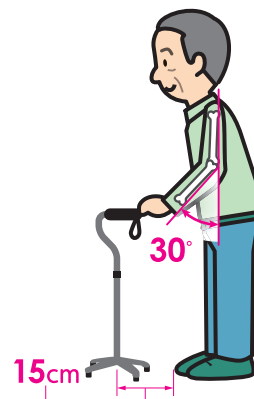

車椅子・  
車椅子  
付属品

スロープ

移動用  
リフト・  
つり具

介護保険  
購入  
対象品

## 歩行補助杖の種類

C字型※1

T字型※1

オフセットL型※1

ロフトスタンド杖※2

多脚杖

サイドウォーカー

販売品

情報

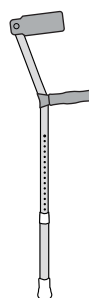
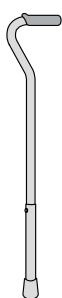
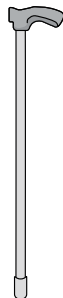
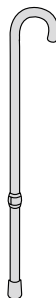

※1 介護保険貸与対象外 ※2 取扱いなし



税込価格で表記しています。( **非課税** ※非課税 と表記のない商品に限る) **単位:CM**

サービスコード/歩行補助杖 介護給付: 171010 予防給付: 671010

ベッド・  
ベッド  
付属品

床ずれ  
防止用具

体位  
変換器

認知症  
老人徘徊  
感知機器

手すり

歩行  
補助杖

歩行器

車椅子・  
車椅子  
付属品

スロープ

移動用  
リフト・  
つり具

介護保険  
購入  
対象品

販売品

情報

### テトラ・ケインα

田辺プレス

非課税

重さ  
S:500g

重さ  
M:530g



右・左の切替えができて、  
にぎりやすいオリジナルグリップ。  
左右両用

商品名	商品番号	商品コード
テトラ・ケインα(青墨)S	24-5688-0	01105-000033
ご利用者負担額 (1割)	100円	月額レンタル料金
	(2割) 200円	300円
	(3割) 300円	1,000円
商品名	商品番号	商品コード
テトラ・ケインα(青墨)M	24-5689-0	01105-000034
材質:(杖) マグネシウム合金(石突キャップ・グリップ) エラストマー		
ご利用者負担額 (1割)	100円	月額レンタル料金
	(2割) 200円	300円
	(3割) 300円	1,000円

### テトラ・ケイン

田辺プレス

在庫限定品

非課税

重さ  
S:440g

重さ  
M:460g



右・左の切替えができて、  
にぎりやすいオリジナルグリップ。  
左右両用

商品名	商品番号	商品コード
テトラ・ケイン(青墨)S	24-5449-0	01105-000001
ご利用者負担額 (1割)	100円	月額レンタル料金
	(2割) 200円	300円
	(3割) 300円	1,000円
商品名	商品番号	商品コード
テトラ・ケイン(青墨)M	24-5450-0	01105-000028
材質:(杖) マグネシウム合金(石突キャップ・グリップ) エラストマー		
ご利用者負担額 (1割)	100円	月額レンタル料金
	(2割) 200円	300円
	(3割) 300円	1,000円

### テイコブアルミ製4点杖

幸和製作所

非課税

重さ  
590g



アルミ製で軽量です。幅広くグリップ高さを調整可能なため、  
様々な身長の方に対応できます。左右両用。

商品名	商品番号	商品コード
ブラック	24-5470-0	00030-000097
ご利用者負担額 (1割)	100円	月額レンタル料金
	(2割) 200円	300円
	(3割) 300円	1,000円

### オールカーボンクオッドケイン四点式

島製作所

非課税

重さ  
400g



グリップがT字の為、一本杖を使用してきた方も、違和感が少なくお使い頂けます。  
60.5cmまでグリップ位置が下がり、身長が低い方にもおススメです。左右両用。

商品名	商品番号	商品コード
70C-C1(格子BR)	24-5467-0	00576-000031
ご利用者負担額 (1割)	100円	月額レンタル料金
	(2割) 200円	300円
	(3割) 300円	1,000円

### 四点杖 CMS-40S

松永製作所

非課税

重さ  
980g



身長の高い方にも使いやすい長めのサイズ。左右両用。

商品名	商品番号	商品コード
CMS-40S	24-5303-0	00066-000222
ご利用者負担額 (1割)	100円	月額レンタル料金
	(2割) 200円	300円
	(3割) 300円	1,000円

### 四脚杖 TY142S

日進医療器

非課税

重さ  
800g



小柄な方も使いやすい軽量、コンパクトタイプ。左右両用。

商品名	商品番号	商品コード
TY142S	24-0201-0	00175-000270
材質:(杖) マグネシウム合金(石突キャップ・グリップ) イラストマー		
ご利用者負担額 (1割)	100円	月額レンタル料金
	(2割) 200円	300円
	(3割) 300円	1,000円

ベッド・  
ベッド  
付属品



# 歩行補助杖

床ずれ  
防止用具

体位  
変換器

認知症  
老人徘徊  
感知機器

手すり

歩行  
補助杖

歩行器

車椅子・  
車椅子  
付属品

スロープ

移動用  
リフト・  
つり具

介護保険  
購入  
対象品

販売品

情報

## ケアリング多点杖

非課税 重さ  
約450g

ケアリング



軽量で、持ちやすい細首タイプです。杖先に安定感のある特殊ゴムを採用しています。

商品名	商品番号	商品コード
C033(ピンク)	24-5537-0	01765-000004
C032(グレー)	24-5536-0	01765-000004

ご利用者負担額 (1割)	100円	(2割)	200円	(3割)	300円	月額レンタル料金	1,000円
--------------	------	------	------	------	------	----------	--------

## ケアリング多点杖S

非課税 重さ  
約450g

ケアリング

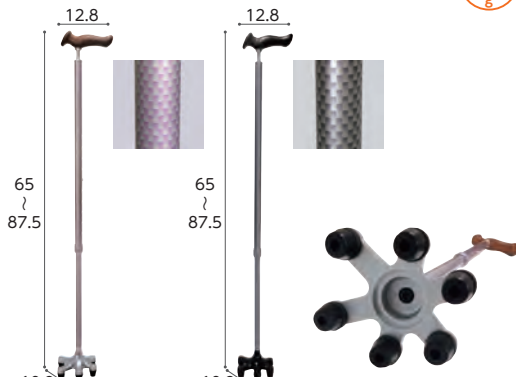

軽量で、持ちやすい細首タイプです。杖先に安定感のある特殊ゴムを採用しています。

商品名	商品番号	商品コード
C033(ピンク)	24-5594-0	01765-000004
C032(グレー)	24-5593-0	01765-000004

ご利用者負担額 (1割)	100円	(2割)	200円	(3割)	300円	月額レンタル料金	1,000円
--------------	------	------	------	------	------	----------	--------

## 四点前後可動・固定式2ウェイステッキ

非課税 重さ  
470g

ユーバ産業



可動・固定切り替えレバー

9.6  
ダークグレー

可動・固定2ウェイ機能

斜めに杖をついても前後に可動するので、地面に密着しながらより安定した歩行ができます。切り替えレバーで固定にすれば四点杖として使用可能。

商品名	商品番号	商品コード
TW-0128(ダークグレー)	24-5625-0	01096-000055
TW-0128(すずらん)	24-5629-0	01096-000055

ご利用者負担額 (1割)	100円	(2割)	200円	(3割)	300円	月額レンタル料金	1,000円
--------------	------	------	------	------	------	----------	--------

## リリーフ

非課税 重さ  
415g S  
445g M

モルテン

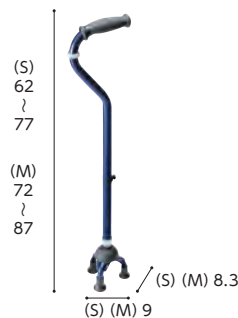

足がぶつからず歩きやすい、自立するコンパクトベースの3点杖

商品名	商品番号	商品コード
Bタイプ(S)	24-5642-0	00054-000410

ご利用者負担額 (1割)	100円	(2割)	200円	(3割)	300円	月額レンタル料金	1,000円
--------------	------	------	------	------	------	----------	--------

商品名	商品番号	商品コード
Bタイプ(M)	24-5643-0	00054-000411

ご利用者負担額 (1割)	100円	(2割)	200円	(3割)	300円	月額レンタル料金	1,000円
--------------	------	------	------	------	------	----------	--------

## カーボン四点可動式スモールタイプ

非課税 重さ  
440g

島製作所



カーボン柄グレー

支柱が前後に可動し路面に接地しやすい為、屋外や坂道などでも使用可能です。左右両用。

商品名	商品番号	商品コード
74MC-3(カーボン柄グレー)	24-5510-0	00576-000033

ご利用者負担額 (1割)	100円	(2割)	200円	(3割)	300円	月額レンタル料金	1,000円
--------------	------	------	------	------	------	----------	--------

## サイドウォーカー MRB-02031

非課税 重さ  
1750g

ミキ



サイドウォーカーの使い方  
(左側にまひのある場合)

- ・ご使用前にご利用者に合わせて脚部の長さを調節します。
- ・サイドウォーカーは右手で持ちます。
- ①サイドウォーカーを前に出す
- ②左足を出す
- ③右足を出す
- この動きを繰り返して進みます。

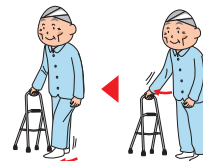

立ち上がりの支持や歩行バランスを保ち、体をしっかりサポート。歩行訓練にも。

商品名	商品番号	商品コード
MRB-02031	24-5304-0	00122-000118

折りたたみ時：全幅41.5～44×奥行7×全高78～90.5cm

ご利用者負担額 (1割)	150円	(2割)	300円	(3割)	450円	月額レンタル料金	1,500円
--------------	------	------	------	------	------	----------	--------

税込価格で表記しています。(非課税 ※非課税 と表記のない商品に限る) 単位:CM

サービスコード/歩行器 介護給付:171009 予防給付:671009

ベッド・  
ベッド  
付属品

床ずれ  
防止用具

体位  
変換器

認知症  
老人徘徊  
感知機器

手すり

歩行  
補助杖

歩行器

車椅子・  
車椅子  
付属品

スロープ

移動用  
リフト・  
つり具

介護保険  
購入  
対象品

販売品

情報

## 歩行器の使い方

固定型

- ①グリップをつかみます。
- ②歩行器を持ち上げます。
- ③歩行器を前方に降ろします。
- ④足を前に進めます。

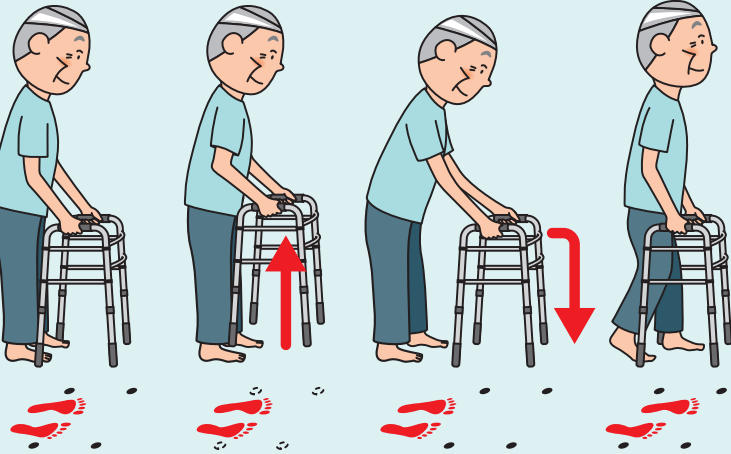

## 交互式

- ①グリップを握ります。
  - ②左アームを前に出します。
  - ③右足を前に出します。
  - ④左足を前に出します。
  - ⑤右アームを前に出します。
  - ⑥左足を前に出します。
  - ⑦右足を前に出します。
- ②～⑦を繰り返します。



キャスター付き

- ①歩行器を前に出します。
- ②真上から体重をかけるとストッパーが作動します。
- ③体を前方に移動します。

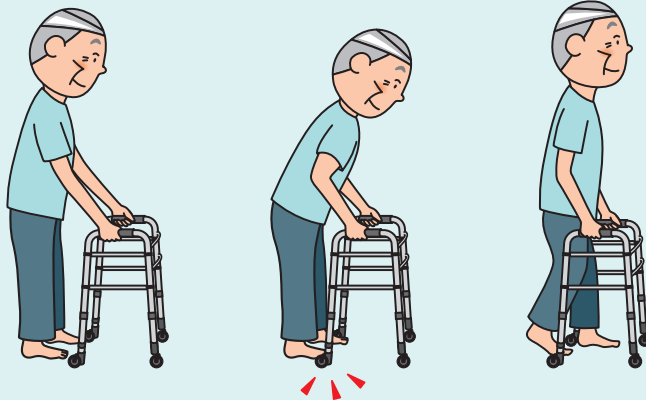

## 歩行車

### 馬蹄型歩行器

歩行器を握るのではなく、腕や脇をかけて体を支えながら歩くことができます



### 四輪歩行器

グリップが握りやすく、休憩しながら歩くことができます

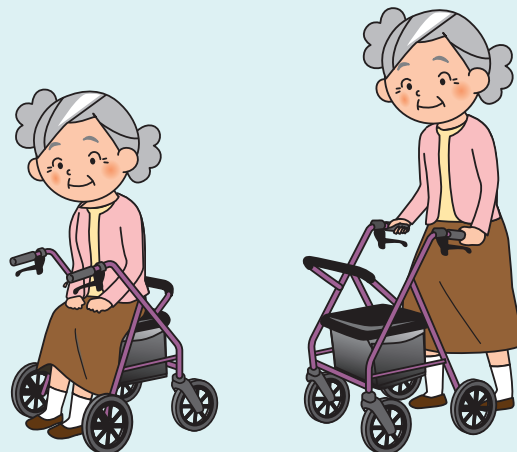



## 歩行器

床ずれ  
防止用具

商品コード	メーカー名	商品名称	使用場所	使用時最大サイズ				座面高さ	グリップ内寸	キャスター	重量
				幅	奥行	高さ	下段グリップ高さ				
				cm	cm	cm	cm	cm	インチ	kg	
23-0520-0	アクションジャパン	キャスター付きコンパクト歩行器C-2021-CR	屋内	54	51	79~92	-	-	39	3	3.3
23-0521-0	アクションジャパン	スイングキャスター付きコンパクト歩行器	屋内	60	54	79~92	-	-	39	3	3.8
23-0511-0	アクションジャパン	交互歩行器C-2023	屋内	54	46	73~86	-	-	45	-	2.7
23-5574-0	アクションジャパン	立ち上がり歩行器(C-2021-W)	屋内	58	49	78~91	-	-	44	-	2.8
23-5534-0	星光医療器製作所	アルコ-1G-T型(抵抗器付)	屋内	51.5	57	87.5~107.5	-	-	30	4	13.6
23-5782-0	日進医療器	室内用歩行車 トレウォークスリム	屋内	55	59	85~105	-	-	34~36	6	12.1
23-0150-0	松永製作所	ホップステップSM-40(ブレーキ付)	屋内	55~65	72.5	86~120	-	-	33~43	4	14.4
23-0613-0	星光医療器製作所	アルコ-DXデラックス	屋内	61	65	86.5~122.5	-	-	43	4	11.8
23-5516-0	イーストアイ	セーフティーアームウォーカー(SAWR)	屋内外兼用	57	45	66.5~76.5	34~44	-	44	-	2.8
23-5761-0	イーストアイ	セーフティーアームウォーカーハイタイプ(SAWHR)	屋内外兼用	58.5	46	75.5~85.5	37~47	-	44	-	3
23-5506-0	イーストアイ	セーフティーアームウォーカーミニ	屋内外兼用	54	43	59~69	32~42	-	40	-	2.7
23-5742-0	イーストアイ	セーフティーアームウォーカー-S S(SAWSSR)	屋内	47	39	59~69	32~42	-	33	-	2.5
23-5552-0	イーストアイ	セーフティーアームウォーカー-Cタイプ(SAWCR)	屋内	57	51	71.5~81.5	39~49	-	44	3	3.1
23-5925-0	イーストアイ	セーフティーアームウォーカーハイCタイプ(SAWCHR)	屋内	58.5	51	80.5~90.5	42~52	-	44	3	3.3
23-5507-0	イーストアイ	セーフティーアームウォーカーミニCタイプ	屋内	55	48	64~74	36.5~46.5	-	40	3	2.9
23-5743-0	イーストアイ	セーフティーアームウォーカー-S S Cタイプ(SAWCSSR)	屋内	47	44	64~74	36.5~46.5	-	33	3	2.7
23-5542-0	イーストアイ	セーフティーアームウォーカー-Mタイプ(SAWMR)	屋内	62	54	73.5~83.5	41~51	-	44	3	3.5
23-5832-0	イーストアイ	セーフティーアームウォーカーハイMタイプ(SAWMHR)	屋内	64	54	82.5~92.5	44~54	-	44	3	3.7
23-5508-0	イーストアイ	セーフティーアームウォーカーミニMタイプ	屋内	60	52	66~76	39~49	-	40	3	3.3
23-5744-0	イーストアイ	セーフティーアームウォーカー-S S Mタイプ(SAWMSSR)	屋内	52	48	66~76	39~49	-	33	3	3.1
23-5551-0	イーストアイ	セーフティーアームウォーカー-Gタイプ(SAWGR)	屋内外兼用	68	59	79.5~89.5	47~57	-	44	4	4.8
23-5930-0	イーストアイ	セーフティーアームウォーカーハイGタイプ(SAWGHR)	屋内外兼用	69.5	59	88.5~98.5	50~60	-	44	4	5
23-5505-0	イーストアイ	セーフティーアームウォーカーミニGタイプ(シルバー)	屋内外兼用	65.5	57	72~82	44.5~54.5	-	40	4	4.5
23-5907-0	イーストアイ	セーフティーアームUタイプウォーカー 大型アームレストタイプ(SAUJ)	屋内	63~65	63~65	91~110	50~60	-	ハンドル幅 54 アームレスト内幅40	前輪 7 後輪 5	7.4
23-5909-0	イーストアイ	セーフティーアームUタイプウォーカー 大型アームレストタイプ(SAUJ) (センターパッド仕様)	屋内	63~65	63~65	91~110	50~60	-	ハンドル幅 54 アームレスト内幅40	前輪 7 後輪 5	8.4
23-6077-0	アロン化成	ショッピングターン	屋内外兼用	53	73	72.5~90	-	47	37.5	8	6.1
23-6001-1	幸和製作所	テイクプリトルスリム(WAW04)ネイビー	屋外	47	58	64~91	-	48	33	6	4.5
23-6062-0	アロン化成	トライリンク	屋外	56	61.5	76~86	-	51.5	38	8	7.1
23-5836-1	幸和製作所	テイクプリトルハイ(H505H)チェックブラウン	屋外	52	62.5	74~92	-	50	36	6	5.3
23-5738-1	幸和製作所	テイクプリトル(H505)チェックブルー	屋外	52	64	65~83	-	50	36	前輪 7 後輪 6	5
23-5739-1	幸和製作所	テイクプリトル(H505)ブラック	屋外	52	64	65~83	-	50	36	前輪 7 後輪 6	5
52-0159-1	島製作所	シンフォニー-S P C L ブラウン	屋内外兼用	50	56	78.5~88	-	41	43	6	5.9
23-5967-1	アロン化成	リトルターン ロータイプ	屋内外兼用	48	65	67~74.5	-	47	34	8	6.4
23-5966-1	アロン化成	リトルターン ハイタイプ	屋内外兼用	48	65	74~86	-	47	34	8	6.5
23-5514-1	竹虎	ハッピー2 ブルー	屋内外兼用	55.5	62	78~87	-	50	39	7	7.7
23-5748-1	竹虎	ハッピーミニ(ハッピー)	屋内外兼用	50	57.5	70~79	-	43	33	7	6.5
23-5747-1	竹虎	ハッピーミニ(ハッピー)	屋内外兼用	50	57.5	70~79	-	43	33	7	6.5
23-5519-1	竹虎	エボリューションウォーカーPS	屋内外兼用	61	67.5	74~83	-	43	42	8	7.7
23-5529-0	ラックヘルスケア	ウォーカー-S スローダウンブレーキ付	屋外	55	63.5	67.5~80	-	48	37	8	7.2
23-5530-0	ラックヘルスケア	ウォーカー-M スローダウンブレーキ付	屋外	61.5	65.5	76~89	-	53	43	8	7.4
23-5996-0	ナブテスコ	コンパルリハモ(リッチクリーム)	屋内外兼用	54.5	65	77~105	-	47.5	39	8	10.9
23-5885-0	ナブテスコ	コンパル(シャンパンゴールド)	屋内外兼用	54	70.5	78~100	-	48	39.5	8	8.9

税込価格で表記しています。( **非課税** ※非課税 と表記のない商品に限る) **単位:CM**

サービスコード/歩行器 介護給付: 171009 予防給付: 671009

ベッド・  
ベッド  
付属品

床ずれ  
防止用具

体位  
変換器

認知症  
老人徘徊  
感知機器

手すり

歩行  
補助杖

歩行器

車椅子・  
車椅子  
付属品

スロープ

移動用  
リフト・  
つり具

介護保険  
購入  
対象品

販売品

情報

## エール

日本ケアサプライ

安全・便利な機能をそえたグリーンケアオリジナル歩行器

グリーン  
ケア  
折り  
たたみ  
重さ  
6.8  
kg  
屋内  
屋外  
エール S



## エールの 3つの 特徴

- ① かるやか
- ② あんしん
- ③ べんり



商品名	商品番号	商品コード
エール S (ボルドー)	23-6174-1	00614-000019
折りたたみ時: 幅 52.3 × 奥行 41.2 × 高さ 88.7 カスター: 約 8 インチ		
重さ: 6.8kg 袋サイズ: 幅 30 × 奥行 20 × 高さ 16cm		
ご利用者 負担額 (1割)	314 円 (2割) 628 円 (3割) 942 円	月額レンタル料金 3,140 円

商品名	商品番号	商品コード
エール M (シャルドネ)	23-6175-1	00614-000020
折りたたみ時: 幅 58.3 × 奥行 40.6 × 高さ 97.7 カスター: 約 8 インチ		
重さ: 7.3kg 袋サイズ: 幅 30 × 奥行 20 × 高さ 16cm		
ご利用者 負担額 (1割)	314 円 (2割) 628 円 (3割) 942 円	月額レンタル料金 3,140 円

## ハッピーミニ

竹虎



軽量・コンパクトタイプの歩行器です。

商品名	商品番号	商品コード
ハッピーミニ(パープルメタリック)	23-5748-1	00110-000103
ハッピーミニ(ミルクティーベージュ)	23-5747-1	00110-000103
折りたたみ時: 幅 50 × 奥行 39.5 × 高さ 85 ~ 93cm カスター: 約 7 インチ		
カゴサイズ: 幅 33 × 奥行 19 × 高さ 10cm		
ご利用者 負担額 (1割)	208 円 (2割) 416 円 (3割) 624 円	月額レンタル料金 2,080 円

## ハッピーII

竹虎



シンプルかつ安全性が高い、スタンダードタイプの歩行器です。

商品名	商品番号	商品コード
ハッピーII(ブルー)	23-5514-1	00110-000095
折りたたみ時: 幅 55.5 × 奥行 43.5 × 高さ 93 ~ 102cm カスター: 約 7 インチ		
カゴサイズ: 幅 36 × 奥行 22 × 高さ 13cm		
ご利用者 負担額 (1割)	314 円 (2割) 628 円 (3割) 942 円	月額レンタル料金 3,140 円

ベッド・  
ベッド  
付属品

# 歩行器

床ずれ  
防止用具

体位  
変換器

認知症  
老人徘徊  
感知機器

手すり

歩行  
補助杖

歩行器

車椅子・  
車椅子  
付属品

スロープ

移動用  
リフト・  
つり具

介護保険  
購入  
対象品

販売品

情報

## ミケーレ WAG01

幸和製作所



折り  
たたみ  
重さ  
5.9  
kg

屋内 屋外

軽量コンパクト設計。座面に合皮を使用したクラシカルなデザインの歩行器です。段差越えを楽にできるティッピング機能付き。

商品名	商品番号	商品コード
ミケーレ(ネイビー)	23-6235-1	00030-000175

折りたたみ時：幅 23.5×奥行 64.5×高さ 79cm キャスター：前輪 約 7.8 インチ 後輪 約 5.1 インチ  
袋サイズ：幅 33×奥行 14×高さ 22cm

ご利用者負担額 (1割)	(2割)	(3割)	月額レンタル料金
314円	628円	942円	3,140円

## ミシェル WAW22

幸和製作所



折り  
たたみ  
重さ  
5.6  
kg

屋内 屋外

女性のためのローレーター型歩行車。

商品名	商品番号	商品コード
ミシェル(パープル)	23-6470-1	00030-000194

折りたたみ時：幅 24×奥行 61.5×高さ 70cm キャスター：前輪 8 インチ 後輪 5.2 インチ  
袋サイズ：幅 25.5×奥行 10×高さ 18cm

ご利用者負担額 (1割)	(2割)	(3割)	月額レンタル料金
314円	628円	942円	3,140円

## テイコブリトル F(WAW03)/RF(WAW02)

幸和製作所

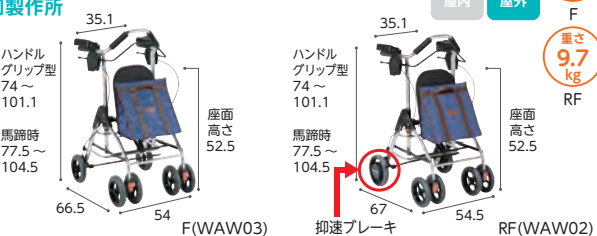

折り  
たたみ  
重さ  
7.7  
kg

屋内 屋外

F RF

商品名	商品番号	商品コード
テイコブリトルF	23-5988-1	00030-000159

折りたたみ時：幅 54×奥行 43.5×高さ 86.5cm キャスター：直径約 7インチ  
袋サイズ：幅 33×奥行 16×高さ 34cm

ご利用者負担額 (1割)	(2割)	(3割)	月額レンタル料金
420円	840円	1,260円	4,200円

商品名	商品番号	商品コード
テイコブリトルRF	23-5989-1	00030-000158

折りたたみ時：幅 54.5×奥行 45×高さ 86cm キャスター：前輪直径約 7インチ、後輪直径約 8インチ  
袋サイズ：幅 32×奥行 16×高さ 34cm

ご利用者負担額 (1割)	(2割)	(3割)	月額レンタル料金
500円	1,000円	1,500円	5,000円

## テイコブリトル HS05

幸和製作所



折り  
たたみ  
重さ  
5.0  
kg

屋内 屋外

ハンドル高さが65cmから調整可能。身長が低い方も使いやすい歩行器です。

商品名	商品番号	商品コード
テイコブリトル(チェックブルー)	23-5738-1	00030-000099
テイコブリトル(ブラック)	23-5739-1	00030-000099

折りたたみ時：幅 52×奥行 40×高さ 73cm キャスター：前輪約 7インチ、後輪約 6インチ  
袋サイズ：幅 32×奥行 12×高さ 26cm

ご利用者負担額 (1割)	(2割)	(3割)	月額レンタル料金
314円	628円	942円	3,140円

## テイコブリトルスリム WAW04

幸和製作所



折り  
たたみ  
重さ  
4.5  
kg

屋内 屋外

小回りが利き、軽さが魅力のスリム設計。※歩行時は座面を上げてご使用ください。

商品名	商品番号	商品コード
テイコブリトルスリム(ブラウン)	23-6000-1	00030-000163
テイコブリトルスリム(ネイビー)	23-6001-1	00030-000163

折りたたみ時：幅 47×奥行 35×高さ 72cm 袋サイズ：幅 30×奥行 12×高さ 34cm キャスター：6インチ

ご利用者負担額 (1割)	(2割)	(3割)	月額レンタル料金
314円	628円	942円	3,140円

## テイコブリトルハイ HS05H/テイコブリトルハイII WAW15

幸和製作所



折り  
たたみ  
重さ  
5.3  
kg

屋内 屋外

軽量でコンパクト。幅広い高さ調節のできる歩行車です。※歩行時は座面を上げてご使用ください。

商品名	商品番号	商品コード
テイコブリトルハイ(チェックブラウン)	23-5836-1	00030-000143

ご利用者負担額 (1割) 314円 (2割) 628円 (3割) 942円 月額レンタル料金 3,140円

商品名	商品番号	商品コード
テイコブリトルハイII(チェックブラック)	23-6145-1	00030-000173

折りたたみ時：幅 52×奥行 37×高さ 81.5cm キャスター：約 6インチ 袋サイズ：幅 32×奥行 16×高さ 33cm

ご利用者負担額 (1割)	(2割)	(3割)	月額レンタル料金
314円	628円	942円	3,140円

税込価格で表記しています。( **非課税** ※非課税 と表記のない商品に限る) **単位:CM**

サービスコード/歩行器 介護給付:171009 予防給付:671009

ベッド・  
ベッド  
付属品

床ずれ  
防止用具

体位  
変換器

認知症  
老人徘徊  
感知機器

手すり

歩行  
補助杖

歩行器

車椅子・  
車椅子  
付属品

スロープ

移動用  
リフト・  
つり具

介護保険  
購入  
対象品

販売品

情報

### テイコブリトルボンベ WAW06

幸和製作所



酸素療法したまま外出ができる歩行車

●ボンベがすっぽり入ります。

商品名	商品番号	商品コード
テイコブリトルボンベ	23-6028-1	00030-000165
折りたたみ時:幅52×奥行42.5×高さ81.5cm 袋サイズ:幅26×奥行14.5×高さ50cm 重さ:5.6kg キャスター:直径15cm		
ご利用者負担額 (1割)	400円	月額レンタル料金
(2割)	800円	3,000円
(3割)	1,200円	4,000円

### テイコブリトルホーム WAW05

幸和製作所



商品名	商品番号	商品コード
テイコブリトルホーム	23-6063-1	00030-000166
折りたたみ時:幅47×奥行41×高さ71.5cm キャスター:約6インチ カゴサイズ:幅30×奥行20×高さ19cm		
ご利用者負担額 (1割)	330円	月額レンタル料金
(2割)	660円	3,300円
(3割)	990円	

### テイコブリトルワゴンミニ WAW21

幸和製作所



コンパクトなカゴのせ機能付き歩行車。

商品名	商品番号	商品コード
テイコブリトルワゴンミニ(ネイビー)	23-6471-1	00030-000190
折りたたみ時:幅45×奥行41.5×高さ72cm キャスター:5.2インチ 袋サイズ:幅26×奥行21×高さ22.5cm		
ご利用者負担額 (1割)	330円	月額レンタル料金
(2割)	660円	3,300円
(3割)	990円	

### シンフォニーSPスリム

島製作所



横幅が小さいスリムな歩行器。狭い場所も小回りがきき、操作しやすい。

商品名	商品番号	商品コード
シンフォニーSPスリム(花柄紺)	23-6344-1	00576-000039
シンフォニーSPスリム(オレンジ/BR)	23-6345-1	00576-000039
折りたたみ時:幅48×奥行33×高さ69cm 袋サイズ:幅27×奥行15×高さ28cm(外寸) キャスター:約6インチ		
ご利用者負担額 (1割)	260円	月額レンタル料金
(2割)	520円	2,600円
(3割)	780円	

### シンフォニーバスケット クラシックガーデンNB

島製作所



前にも後ろにも座れる快適歩行車

商品名	商品番号	商品コード
シンフォニーバスケットクラシックガーデンNB	23-6509-1	00576-000046
折りたたみ時:幅51×奥行41×高さ87cm キャスター:約5.7インチ 袋サイズ:幅29.5×奥行28.5×高さ25.5cm		
ご利用者負担額 (1割)	314円	月額レンタル料金
(2割)	628円	3,140円
(3割)	942円	

### シンフォニーSP

島製作所



片方のブレーキで両側のブレーキを制御出来ます。

商品名	商品番号	商品コード
シンフォニーSP(CLブラウン)	52-0159-1	00576-000014
シンフォニーSP(格子紺)	52-0414-1	00576-000014
折りたたみ時:幅50×奥行28.5×高さ86.5cm 袋サイズ:幅30.5×奥行14.5×高さ26cm キャスター:約5.7インチ		
ご利用者負担額 (1割)	260円	月額レンタル料金
(2割)	520円	2,600円
(3割)	780円	

ベッド・  
ベッド  
付属品

# 歩行器

床ずれ  
防止用具

体位  
変換器

認知症  
老人徘徊  
感知機器

手すり

歩行  
補助杖

歩行器

車椅子・  
車椅子  
付属品

スロープ

移動用  
リフト・  
つり具

介護保険  
購入  
対象品

販売品

情報

## リトルターン

アロン化成



商品名	商品番号	商品コード
ロータイプ	23-5967-1	00221-000457

折りたたみ時:幅26×奥行65×高さ67~74.5cm 袋サイズ:幅30×奥行16.5×高さ28cm キャスター:8インチ

ご利用者負担額 (1割)	314円	(2割)	628円	月額レンタル料金	3,140円
ご利用者負担額 (3割)	942円				

商品名	商品番号	商品コード
ハイタイプ	23-5966-1	00221-000456

折りたたみ時:幅26×奥行65×高さ74~86cm 袋サイズ:幅30×奥行16.5×高さ28cm キャスター:8インチ

ご利用者負担額 (1割)	314円	(2割)	628円	月額レンタル料金	3,140円
ご利用者負担額 (3割)	942円				

商品名	商品番号	商品コード
トール103タイプ	23-6468-1	00221-000549

折りたたみ時:幅26×奥行65×高さ88.5~103.5cm 袋サイズ:幅33.5×奥行16×高さ28cm キャスター:7.8インチ

ご利用者負担額 (1割)	314円	(2割)	628円	月額レンタル料金	3,140円
ご利用者負担額 (3割)	942円				

## ショッピングターン

アロン化成 ※「かご」はセットではありません。



商品名	商品番号	商品コード
ショッピングターン	23-6077-0	00221-000507

折りたたみ時:幅28×奥行73×高さ72.5cm キャスター:約8インチ

袋サイズ:幅34×奥行18.5×高さ26cm

ご利用者負担額 (1割)	300円	(2割)	600円	月額レンタル料金	3,000円
ご利用者負担額 (3割)	900円				

## トライリンク

アロン化成



大きく使えて、小さくしまえる。

商品名	商品番号	商品コード
トライリンク	23-6062-0	00221-000467

折りたたみ時:幅22×奥行61.5×高さ76~86cm キャスター:約8インチ

袋サイズ(約):幅33×奥行15×高さ25cm

ご利用者負担額 (1割)	314円	(2割)	628円	月額レンタル料金	3,140円
ご利用者負担額 (3割)	942円				

## U WalkerII ユーウォーカー2

タカノ



速度制御付の歩行車。ハンドル高さは98cm(8段階)まで上がり、身長の高い方にも安心してお使いいただけます。

商品名	商品番号	商品コード
ユーウォーカー2(オレンジ)	23-6595-0	00297-000118

折りたたみ時:幅57×奥行39×高さ86cm キャスター:直径20cm

ご利用者負担額 (1割)	400円	(2割)	800円	月額レンタル料金	4,000円
ご利用者負担額 (3割)	1,200円				

## コンパル

ナブテスコ

在庫限定品



転倒につながる急加速時に抑速ブレーキが作動し、速度が上がりすぎるのを抑えます。ブレーキ力を3段階で設定できます。

商品名	商品番号	商品コード
コンパル(シャンゴールド)	23-5885-0	00025-000022

折りたたみ時:幅26×奥行70.5×高さ78~100cm キャスター:約8インチ

ご利用者負担額 (1割)	400円	(2割)	800円	月額レンタル料金	4,000円
ご利用者負担額 (3割)	1,200円				

## リハモ

ナブテスコ

在庫限定品



上肢・体幹が不安定で前腕支持が必要な方に最適です。

商品名	商品番号	商品コード
リハモ(リッチクリーム)	23-6052-0	00025-000025

折りたたみ時:幅54×奥行40×高さ85cm キャスター:8インチ

ご利用者負担額 (1割)	450円	(2割)	900円	月額レンタル料金	4,500円
ご利用者負担額 (3割)	1,350円				



税込価格で表記しています。( **非課税** ※非課税 と表記のない商品に限る) **単位:CM**

サービスコード/歩行器 介護給付:171009 予防給付:671009

ベッド・  
ベッド  
付属品

床ずれ  
防止用具

体位  
変換器

認知症  
老人徘徊  
感知機器

手すり

歩行  
補助杖

歩行器

車椅子・  
車椅子  
付属品

スロープ

移動用  
リフト・  
つり具

介護保険  
購入  
対象品

販売品

情報

### 歩行車friend/歩行車friendII

ウェルパートナーズ

非課税 折りたたみ 重さ 8.5~9.5 kg

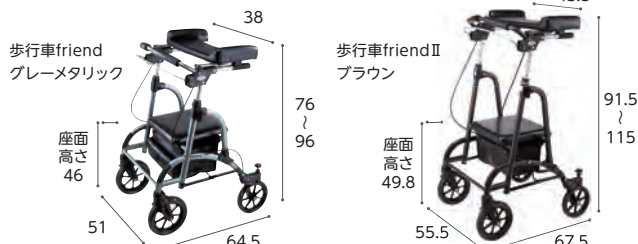

商品名	商品番号	商品コード
歩行車friend (グレーメタリック)	23-6075-0	01009-000025

折りたたみ時:幅51×奥行47×高さ78~98cm キャスター:前輪8インチ・後輪7インチ

ご利用者負担額 (1割)	(2割)	(3割)	月額レンタル料金
400円	800円	1,200円	4,000円

商品名	商品番号	商品コード
歩行車friendII (ブラウン)	23-6189-0	01009-000028

折りたたみ時:幅55.5×奥行50×高さ96.5~120cm キャスター:前輪8インチ・後輪7インチ

ご利用者負担額 (1割)	(2割)	(3割)	月額レンタル料金
400円	800円	1,200円	4,000円

### ラビット歩行補助車

ウェルパートナーズ

非課税 折りたたみ 重さ 9.8~10 kg



前腕支持台がついた歩行器。ハンドルが握れない方、上肢・体幹のバランスが不安定な方におすすです。

商品名	商品番号	商品コード
WA-2	23-5704-0	01009-000002

折りたたみ時:幅51×奥行47×高さ95cm 重さ:9.8kg キャスター:直径約7インチ

商品名	商品番号	商品コード
WA-5	23-5749-0	01009-000004

折りたたみ時:幅54×奥行47×高さ95cm 重さ:10kg キャスター:直径約7インチ

ご利用者負担額 (1割)	(2割)	(3割)	月額レンタル料金
400円	800円	1,200円	4,000円

### シトレア WAW23

幸和製作所

非課税 折りたたみ 重さ 7.9 kg



軽量・コンパクトな前腕支持歩行車。

商品名	商品番号	商品コード
シトレア(クリームイエロー)	23-6593-1	00030-000226

折りたたみ時:幅48×奥行40×高さ83.5cm キャスター:前輪約8インチ、後輪約6インチ

袋サイズ:幅27.5×奥行27×高さ18.5cm

ご利用者負担額 (1割)	(2割)	(3割)	月額レンタル料金
400円	800円	1,200円	4,000円

### レッツゴー ウッドパターン/レッツゴーミニ シルバー

竹虎

非課税 折りたたみ

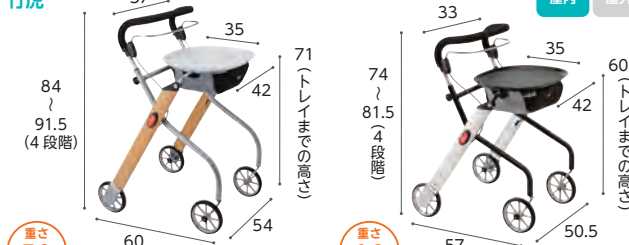

レッツゴー (ウッドパターン) レッツゴーミニ (シルバー)

商品名	商品番号	商品コード
レッツゴー (ウッドパターン)	23-5690-1	00110-000098

折りたたみ時:幅54×奥行22×高さ90~99cm キャスター:約6インチ

ご利用者負担額 (1割)	(2割)	(3割)	月額レンタル料金
314円	628円	942円	3,140円

商品名	商品番号	商品コード
レッツゴーミニ (シルバー)	23-5993-1	00110-000106

折りたたみ時:幅50.5×奥行24×高さ81~89cm キャスター:約6インチ

ご利用者負担額 (1割)	(2割)	(3割)	月額レンタル料金
314円	628円	942円	3,140円

### セーフティームロータキャリー大型タイヤタイプ RSCA

イーストアイ

非課税 折りたたみ 重さ 12 kg



特大かごには 25kgまでの荷物をのせることができます。

商品名	商品番号	商品コード
ロータキャリー大型タイヤタイプ	23-6430-1	00465-000108

折りたたみ時:幅51×奥行46×高さ84cm 重さ:12kg キャスター:10インチ

カゴサイズ:幅38×奥行50×高さ21cm

ご利用者負担額 (1割)	(2割)	(3割)	月額レンタル料金
314円	628円	942円	3,140円

### ヘルシーワンライト

ウイズワン

非課税 折りたたみ 重さ 3.55 kg



軽量でコンパクト。ハンドルの切り替えは2段式(直進、左右30度)。

商品名	商品番号	商品コード
ヘルシーワンライト(ターコイズブルー)	23-5932-1	00063-000031

折りたたみ時:幅21×奥行30×高さ83cm キャスター:直径14.5cm

袋サイズ:(前袋)幅29×奥行2×高さ29cm、(後袋)幅28.5×奥行9×高さ28cm

ご利用者負担額 (1割)	(2割)	(3割)	月額レンタル料金
314円	628円	942円	3,140円

ベッド・  
ベッド  
付属品

# 歩行器

床ずれ  
防止用具

体位  
変換器

認知症  
老人徘徊  
感知機器

手すり

歩行  
補助杖

歩行器

車椅子・  
車椅子  
付属品

スロープ

移動用  
リフト・  
つり具

介護保険  
購入  
対象品

販売品

情報

## セーフティーアームウォーカー

イーストアイ

基本の固定型。持ち上げる動作を繰り返すことで手のリハビリにもなります。

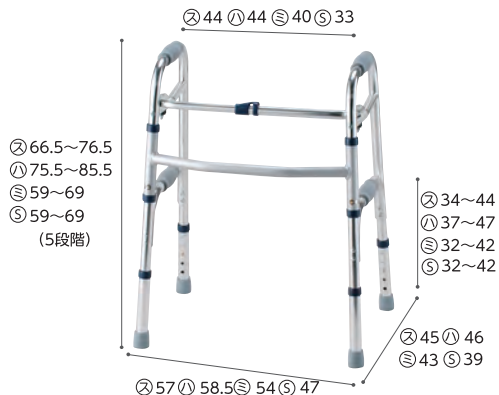

単位：cm

※セーフティーアームウォーカーは、②：スタンダードタイプ、④：ハイタイプ、⑤：ミニタイプ、⑤：SSタイプの4サイズより選択できます。

屋内 屋外

屋内 屋外

屋内 屋外

屋内 屋外

非課税 折りたたみ

重さ 2.8kg (スタンダード)  
重さ 3.0kg (ハイ)  
重さ 2.7kg (ミニ)  
重さ 2.5kg (SS)

商品名	商品番号	商品コード
スタンダードタイプ	23-5516-0	00465-000036
折りたたみ時：幅56×奥行11×高さ68cm 重さ：2.8kg		
ご利用者負担額 (1割)	200円 (2割) 400円 (3割) 600円	月額レンタル料金 2,000円
商品名	商品番号	商品コード
ハイタイプ	23-5761-0	00465-000099
折りたたみ時：幅58×奥行11×高さ77cm 重さ：3.0kg		
ご利用者負担額 (1割)	200円 (2割) 400円 (3割) 600円	月額レンタル料金 2,000円
商品名	商品番号	商品コード
ミニタイプ	23-5506-0	00465-000037
折りたたみ時：幅54×奥行10×高さ60.5cm 重さ：2.7kg		
ご利用者負担額 (1割)	200円 (2割) 400円 (3割) 600円	月額レンタル料金 2,000円
商品名	商品番号	商品コード
SSタイプ	23-5742-0	00465-000043
折りたたみ時：幅45.5×奥行10.5×高さ60cm 重さ：2.5kg ※室内専用です。		
ご利用者負担額 (1割)	200円 (2割) 400円 (3割) 600円	月額レンタル料金 2,000円

## セーフティーアームウォーカー Cタイプ

イーストアイ

前輪は1方向に固定。少しずつゆっくりと歩行・方向転換をサポートします。

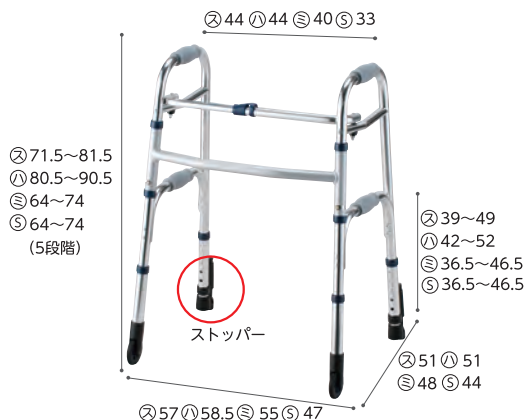

単位：cm

※セーフティーアームウォーカーCタイプは、②：スタンダードタイプ、④：ハイタイプ、⑤：ミニタイプ、⑤：SSタイプの4サイズより選択できます。



非課税 折りたたみ

重さ 3.1kg (スタンダード)  
重さ 3.3kg (ハイ)  
重さ 2.9kg (ミニ)  
重さ 2.7kg (SS)

商品名	商品番号	商品コード
スタンダードタイプ	23-5552-0	00465-000025
折りたたみ時：幅60×奥行11×高さ73.5cm 重さ：3.1kg キャスター：3インチ		
ご利用者負担額 (1割)	200円 (2割) 400円 (3割) 600円	月額レンタル料金 2,000円
商品名	商品番号	商品コード
ハイタイプ	23-5925-0	00465-000047
折りたたみ時：幅61×奥行11×高さ82.5cm 重さ：3.3kg キャスター：3インチ		
ご利用者負担額 (1割)	200円 (2割) 400円 (3割) 600円	月額レンタル料金 2,000円
商品名	商品番号	商品コード
ミニタイプ	23-5507-0	00465-000040
折りたたみ時：幅57×奥行10×高さ66cm 重さ：2.9kg キャスター：3インチ		
ご利用者負担額 (1割)	200円 (2割) 400円 (3割) 600円	月額レンタル料金 2,000円
商品名	商品番号	商品コード
SSタイプ	23-5743-0	00465-000044
折りたたみ時：幅49×奥行10.5×高さ65.5cm 重さ：2.7kg キャスター：3インチ		
ご利用者負担額 (1割)	200円 (2割) 400円 (3割) 600円	月額レンタル料金 2,000円

## セーフティーアームウォーカー Mタイプ

イーストアイ

前輪スイングキャスターは小回りがきき、スムーズな歩行をサポートします。

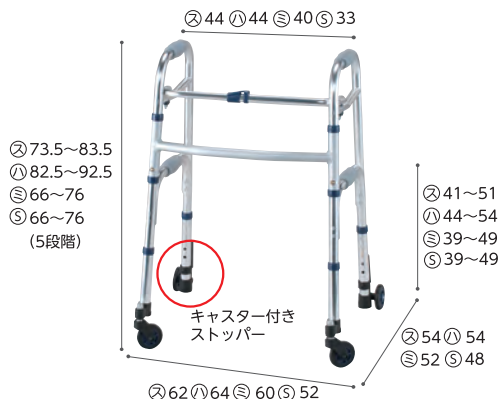

単位：cm

※セーフティーアームウォーカーMタイプは、②：スタンダードタイプ、④：ハイタイプ、⑤：ミニタイプ、⑤：SSタイプの4サイズより選択できます。

非課税 折りたたみ

重さ 3.5kg (スタンダード)  
重さ 3.7kg (ハイ)  
重さ 3.3kg (ミニ)  
重さ 3.1kg (SS)

商品名	商品番号	商品コード
スタンダードタイプ	23-5542-0	00465-000039
折りたたみ時：幅63×奥行11×高さ76.5cm 重さ：3.5kg キャスター：3インチ		
ご利用者負担額 (1割)	250円 (2割) 500円 (3割) 750円	月額レンタル料金 2,500円
商品名	商品番号	商品コード
ハイタイプ	23-5832-0	00465-000048
折りたたみ時：幅64.5×奥行12×高さ85cm 重さ：3.7kg キャスター：3インチ		
ご利用者負担額 (1割)	250円 (2割) 500円 (3割) 750円	月額レンタル料金 2,500円
商品名	商品番号	商品コード
ミニタイプ	23-5508-0	00465-000041
折りたたみ時：幅61×奥行10×高さ68cm 重さ：3.3kg キャスター：3インチ		
ご利用者負担額 (1割)	250円 (2割) 500円 (3割) 750円	月額レンタル料金 2,500円
商品名	商品番号	商品コード
SSタイプ	23-5744-0	00465-000045
折りたたみ時：幅52×奥行12.5×高さ68cm 重さ：3.1kg キャスター：3インチ		
ご利用者負担額 (1割)	250円 (2割) 500円 (3割) 750円	月額レンタル料金 2,500円

税込価格で表記しています。( **非課税** ※非課税 と表記のない商品に限る) **単位:CM**

サービスコード/歩行器 介護給付:171009 予防給付:671009

ベッド・  
ベッド  
付属品

床ずれ  
防止用具

体位  
変換器

認知症  
老人徘徊  
感知機器

手すり

歩行  
補助杖

歩行器

車椅子・  
車椅子  
付属品

スロープ

移動用  
リフト・  
つり具

介護保険  
購入  
対象品

販売品

情報

## セーフティーアームウォーカー Gタイプ

イーストアイ

溝にはまりにくい幅広キャスター。6輪タイヤで安定した歩行をサポートします。

**非課税** **折りたたみ** **重量**  
 屋内 屋外 **4.8kg** **5.0kg** **4.5kg**  
 スタンダード ハイ ミニ

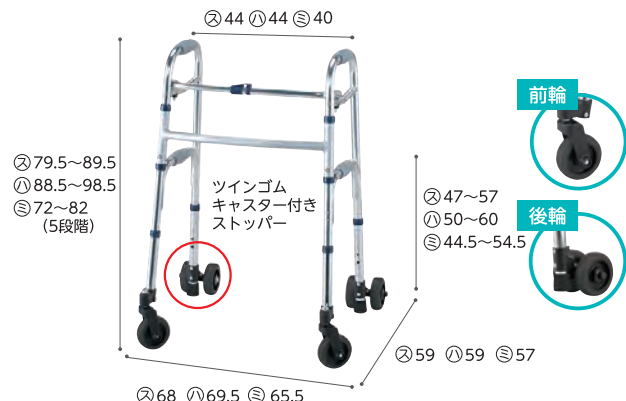

単位: cm ※セーフティーアームウォーカーGタイプは、Ⓧ:スタンダードタイプ、  
Ⓨ:ハイタイプ、Ⓩ:ミニタイプの3サイズより選択できます。

商品名	商品番号	商品コード
<b>スタンダードタイプ</b>	23-5551-0	00465-000038
折りたたみ時:幅64×奥行13.5×高さ82.5cm 重量:4.8kg キャスター:4インチ		
ご利用者負担額 (1割)	<b>250</b> 円	月額レンタル料金 <b>2,500</b> 円
(2割)	<b>500</b> 円	
(3割)	<b>750</b> 円	
商品名	商品番号	商品コード
<b>ハイタイプ</b>	23-5930-0	00465-000046
折りたたみ時:幅66×奥行13.5×高さ91.5cm 重量:5kg キャスター:4インチ		
ご利用者負担額 (1割)	<b>250</b> 円	月額レンタル料金 <b>2,500</b> 円
(2割)	<b>500</b> 円	
(3割)	<b>750</b> 円	
商品名	商品番号	商品コード
<b>ミニタイプ</b>	23-5505-0	00465-000027
折りたたみ時:幅62×奥行13.5×高さ75cm 重量:4.5kg キャスター:4インチ		
ご利用者負担額 (1割)	<b>250</b> 円	月額レンタル料金 <b>2,500</b> 円
(2割)	<b>500</b> 円	
(3割)	<b>750</b> 円	

## セーフティーアームUタイプウォーカー

イーストアイ



**非課税** **折りたたみ** **重量**  
 屋内 屋外 **7.4kg**

前腕保持歩行器。軽く、薄型に折りたたみ可。ハンドルブレーキ付き。

商品名	商品番号	商品コード
<b>大型アームレストタイプ</b>	23-5907-0	00465-000056
折りたたみ時:幅68×奥行20×高さ96cm 重量:7.4kg 前輪7インチ、後輪5インチ		
ご利用者負担額 (1割)	<b>300</b> 円	月額レンタル料金 <b>3,000</b> 円
(2割)	<b>600</b> 円	
(3割)	<b>900</b> 円	



センターパッド仕様  
使用例



センターパッド  
取り付け時

**折りたたみ** **重量**  
 屋内 屋外 **8.4kg**

センターパッドをつけると上肢保持歩行器として使用できません。

商品名	商品番号	商品コード
<b>大型アームレストタイプ(センターパッド仕様)</b>	23-5909-0	00465-000105
重量:8.4kg 前輪7インチ、後輪5インチ		
ご利用者負担額 (1割)	<b>300</b> 円	月額レンタル料金 <b>3,000</b> 円
(2割)	<b>600</b> 円	
(3割)	<b>900</b> 円	

※折りたたむ場合はセンターパッドを取り外してください。  
 ※センターパッドを取り付けられた場合、本体は課税対象商品となります。

## 室内用歩行車 トレウォークスリム

日進医療器

高さ調整がワンタッチレバー式で手間いらず。ストッパーハンドルつきの、手軽に扱える歩行車です。



**非課税** **折りたたみ** **重量**  
 屋内 屋外 **12.1kg**

※握りハンドルを除く  
(トレウォーク用握りハンドル)



トレウォークスリムに装着することで、歩行がより安定します。

商品名	商品番号	商品コード
<b>トレウォークスリム</b>	23-5782-0	00175-000283
キャスター:前輪約6インチ、後輪約4インチ		
ご利用者負担額 (1割)	<b>380</b> 円	月額レンタル料金 <b>3,800</b> 円
(2割)	<b>760</b> 円	
(3割)	<b>1,140</b> 円	
商品名	商品番号	商品コード
<b>トレウォーク用握りハンドル</b>	23-6239-1	00175-Z00013
幅24×奥行12×高さ24cm		
ご利用者負担額 (1割)	<b>0</b> 円	月額レンタル料金 <b>0</b> 円
(2割)	<b>0</b> 円	
(3割)	<b>0</b> 円	

## ホップステップ SM-40(ブレーキ付)

松永製作所

**非課税** **折りたたみ** **重量**  
 屋内 屋外 **14.4kg**



小回りのきく、6輪歩行器。一歩前に出るための安心で頼れるアイテム。

商品名	商品番号	商品コード
<b>SM-40</b>	23-0150-0	00066-000150
折りたたみ時:幅25.7×奥行72.1×高さ107.1~141.1cm キャスター:4インチ		
ご利用者負担額 (1割)	<b>300</b> 円	月額レンタル料金 <b>3,000</b> 円
(2割)	<b>600</b> 円	
(3割)	<b>900</b> 円	

ベッド・  
ベッド  
付属品

# 歩行器

床ずれ  
防止用具

体位  
変換器

認知症  
老人徘徊  
感知機器

手すり

歩行  
補助杖

歩行器

車椅子・  
車椅子  
付属品

スロープ

移動用  
リフト・  
つり具

介護保険  
購入  
対象品

販売品

情報

## アルコーCH型

星光医療器製作所

非課税 折りたたみ 重さ 9.5 kg  
屋内 屋外



小柄な方や円背の方におすすです。キャスターチェンジ機能付きです。(安定性に優れた固定状態⇄小回りがきく自在状態) (前輪:自在、後輪:自在/固定切り替え)

商品名	商品番号	商品コード
アルコーCH型	23-5699-0	00125-000035

キャスター:直径約4インチ

ご利用者負担額 (1割)	300円	(2割) 600円	(3割) 900円	月額レンタル料金	3,000円
--------------	------	-----------	-----------	----------	--------

## アルコー1S型

星光医療器製作所

非課税 折りたたみ 重さ 12.4 kg  
屋内 屋外



簡単に折りたたむための馬蹄型コンパクト歩行車。

商品名	商品番号	商品コード
アルコー1S型	23-5527-0	00125-000011

折りたたみ時:全幅22×奥行57×全高104cm キャスター:直径11cm

ご利用者負担額 (1割)	300円	(2割) 600円	(3割) 900円	月額レンタル料金	3,000円
--------------	------	-----------	-----------	----------	--------

## アルコー1G-T型

星光医療器製作所

非課税 折りたたみ 重さ 13.6 kg  
屋内 屋外



狭い場所でも移動しやすいコンパクトタイプ。抵抗器付により歩行速度が調整可能です。

商品名	商品番号	商品コード
アルコー1G-T型	23-5534-0	00125-000021

折りたたみ時:幅22×奥行57×高さ87.5~107.5cm キャスター:約4インチ

ご利用者負担額 (1割)	300円	(2割) 600円	(3割) 900円	月額レンタル料金	3,000円
--------------	------	-----------	-----------	----------	--------

## アルコーSK型mini

星光医療器製作所

非課税 折りたたみ 重さ 11.8 kg  
屋内 屋外



在宅等狭い環境でも使用しやすいサイズです。

商品名	商品番号	商品コード
アルコーSK型mini	23-6379-0	00125-000087

キャスター:約4インチ

ご利用者負担額 (1割)	400円	(2割) 800円	(3割) 1,200円	月額レンタル料金	4,000円
--------------	------	-----------	-------------	----------	--------

## アルコーSK型

星光医療器製作所

非課税 折りたたみ 重さ 12 kg  
屋内 屋外



ワンタッチ操作で高さ調整が行えます。歩行速度の調整が行える抵抗器付です。

商品名	商品番号	商品コード
アルコーSK型	23-5806-0	00125-000040

キャスター:直径約4インチ

ご利用者負担額 (1割)	400円	(2割) 800円	(3割) 1,200円	月額レンタル料金	4,000円
--------------	------	-----------	-------------	----------	--------

## アルコーSK型α

星光医療器製作所

非課税 折りたたみ 重さ 15 kg  
屋内 屋外



通常の歩行車の利用方法で、15mm以下の段差を簡単に乗り越える事ができます。

屋内の敷居や、居間、廊下などにある段差が楽に乗り越えられる歩行車です。

商品名	商品番号	商品コード
アルコーSK型α	23-6282-0	00125-000071

キャスター:前輪約5インチ 後輪約4インチ

ご利用者負担額 (1割)	400円	(2割) 800円	(3割) 1,200円	月額レンタル料金	4,000円
--------------	------	-----------	-------------	----------	--------

税込価格で表記しています。( **非課税** ※非課税 と表記のない商品に限る) **単位:CM**

サービスコード/車椅子 介護給付:171001 予防給付:671001/車椅子付属品 介護給付:171002 予防給付:671002

ベッド・  
ベッド  
付属品

床ずれ  
防止用具

体位  
変換器

認知症  
老人徘徊  
感知機器

手すり

歩行  
補助杖

歩行器

車椅子・  
車椅子  
付属品

スロープ

移動用  
リフト・  
つり具

介護保険  
購入  
対象品

販売品

情報

## 車椅子の機能と名称

## 重さの色分け

**軽** 重さ **0.00 kg** **13kg** 未満

**普通** 重さ **0.00 kg** **13kg~18kg** 以上 未満

**重** 重さ **0.00 kg** **18kg** 以上

## 車椅子の機能

### 車椅子(自走)

- 自分で操作する
- 後輪が大きい
- ハンドリムがある



### 車椅子(介助)

- 介助者が操作してくれる
- 後輪が小さい
- コンパクト



### ティルト式車椅子

- 座シートと背シートの角度はそのままに後方に倒れる車椅子
- 頭部までサポート
- 安定した座位姿勢を保つ



### リクライニング式車椅子

- 背シートが後方に倒れる車椅子
- 頭部までサポート
- ストレッチャーとして使用



### ティルト・リクライニング式車椅子

- 両方の機能を備えています



# 車椅子・車椅子付属品

## チェックポイント

### 目的



- 車椅子でどこにいきたい？
- 屋内で使う？屋外で使う？
- どのくらいの時間使用する？

### 状態像



- 身体との適合は？
- 心理的な適合は？
- 予算などの社会的適合は？

### 環境適合

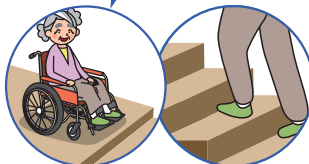

- 部屋の広さ、行動範囲は？
- 通路の幅は十分ですか？
- 段差や階段はありますか？

## 動かし方で選ぶ

### ご自分の両腕で動かせる方におすすめ (自走)



ケアフィットプラス(自走)



カルッタ CRT-1(自走)



ネクストコア 11B(自走)

### ご自分の片手、片足で動かせる方におすすめ (自走)



ケアフィットウイング(自走)



ネクストコア・アジャスト(自走)



キックロール(自走)

### 介助で移動される方におすすめ (介助)



ケアフィットウイング(介助)



ケアフィットプラス(介助)



カルティマ 8(介助)

### 狭い室内で使用される方におすすめ



スキットシリーズ(介助)



スキット 6 輪タイプ(自走)

### 電動サポートが必要な方におすすめ



WHILL



アシストホイールライト

税込価格で表記しています。( **非課税** ※非課税 と表記のない商品に限る) **単位:CM**

サービスコード/車椅子 介護給付:171001 予防給付:671001 /車椅子付属品 介護給付:171002 予防給付:671002

ベッド・  
ベッド  
付属品

床ずれ  
防止用具

体位  
変換器

認知症  
老人徘徊  
感知機器

手すり

歩行  
補助杖

歩行器

車椅子・  
車椅子  
付属品

スロープ

移動用  
リフト・  
つり具

介護保険  
購入  
対象品

販売品

情報

## 座ったときの姿勢で選ぶ

### 円背の方におすすめ



ケアフィットウイング



ケアフィットプラス



オアシスポジティブ

### 座位姿勢のバランス維持にサポートが必要な方におすすめ



ケアフィットウイング



イージーフィット



グレイスコア・アジャスト

### 体幹だけではなく頭のサポートまで必要で様々な休息姿勢をとりたい方におすすめ



TRC-2



くるーん



マイチルト・ミニ3D

## ベッドへの移乗方法で選ぶ

### 立って移乗ができる方におすすめ

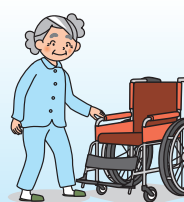

ケアフィットプラス(自走)



BAL-1(自走)



ふわりす(自走)

### 座ったままなら移乗できる方におすすめ

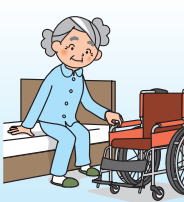

ケアフィットウイング



イージーフィット



ネクストコア・マルチ

### ご自分で姿勢を変えられない方におすすめ



TRC-3DX



ネットィem



マイチルト・ミニ3D

ベッド・  
ベッド  
付属品



# 車椅子・車椅子付属品

床ずれ  
防止用具

## エアフィット・スタンダード(自走)

ミキ



- 介助用ブレーキレバー
- ひじ当て
- ひじ当て高さ調節
- スイングアウト
- 背張り調節
- グリップ高さ調節
- ノーパンクタイヤ
- ジョックスキャスター
- クッション

非課税

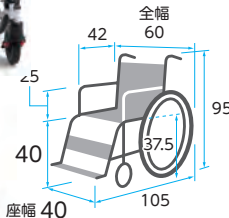

重さ 17.2 kg

シルバー (W9)

※前座高・後座高・ひじ高は誰にでも座るだけで、良好な座位姿勢を迅速に整えられます。クッションの厚み含まず

商品名	商品番号	商品コード
エアフィット AFS-22	21-7490-0	00122-000655

前輪:6インチ 後輪:22インチ 折りたたみ:全幅32.5×全高67×全長73cm クッション厚さ:8cm

ご利用者負担額 (1割)	500 円	(2割)	1,000 円	月額レンタル料金	5,000 円
		(3割)	1,500 円		

体位  
変換器

認知症  
老人徘徊  
感知機器

手すり

歩行  
補助杖

歩行者

車椅子・  
車椅子  
付属品

スロープ

移動用  
リフト・  
つり具

介護保険  
購入  
対象品

販売品

情報

## エアフィット・スタンダード(介助)

ミキ



- 介助用ブレーキレバー
- ひじ当て
- ひじ当て高さ調節
- スイングアウト
- 背張り調節
- グリップ高さ調節
- ノーパンクタイヤ
- ジョックスキャスター
- クッション

非課税

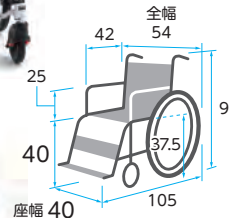

重さ 15.7 kg

シルバー (W9)

※前座高・後座高・ひじ高は誰にでも座るだけで、良好な座位姿勢を迅速に整えられます。クッションの厚み含まず

商品名	商品番号	商品コード
エアフィット AFS-16	21-7491-0	00122-000656

前輪:6インチ 後輪:16インチ 折りたたみ:全幅28.5×全高67×全長68cm クッション厚さ:8cm

ご利用者負担額 (1割)	500 円	(2割)	1,000 円	月額レンタル料金	5,000 円
		(3割)	1,500 円		

## エアフィット・プレミアム(自走)

ミキ



- 介助用ブレーキレバー
- ひじ当て
- ひじ当て高さ調節
- スイングアウト
- 背張り調節
- グリップ高さ調節
- ノーパンクタイヤ
- ジョックスキャスター
- クッション

非課税

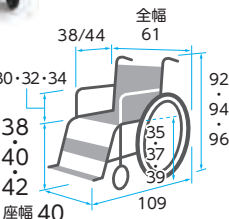

重さ 19.7 kg

キャメル (W10)

※前座高・後座高・ひじ高は誰にでも座るだけで、良好な座位姿勢を迅速に整えられます。クッションの厚み含まず

商品名	商品番号	商品コード
エアフィット AFP-22	21-7488-0	00122-000653

前輪:6インチ 後輪:22インチ 折りたたみ:全幅37×全高67・69・71×全長77cm クッション厚さ:8cm

ご利用者負担額 (1割)	700 円	(2割)	1,400 円	月額レンタル料金	7,000 円
		(3割)	2,100 円		

## エアフィット・プレミアム(介助)

ミキ



- 介助用ブレーキレバー
- ひじ当て
- ひじ当て高さ調節
- スイングアウト
- 背張り調節
- グリップ高さ調節
- ノーパンクタイヤ
- ジョックスキャスター
- クッション

非課税

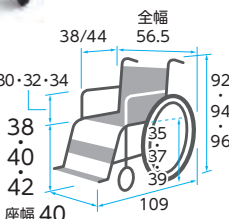

重さ 18.4 kg

キャメル (W10)

※前座高・後座高・ひじ高は誰にでも座るだけで、良好な座位姿勢を迅速に整えられます。クッションの厚み含まず

商品名	商品番号	商品コード
エアフィット AFP-16	21-7489-0	00122-000654

前輪:6インチ 後輪:16インチ 折りたたみ:全幅31×全高67・69・71×全長77cm クッション厚さ:8cm

ご利用者負担額 (1割)	700 円	(2割)	1,400 円	月額レンタル料金	7,000 円
		(3割)	2,100 円		

### 標準装備

3Dランパースポーツフレーム



転倒防止バー(双輪キャスタ付)



テンション調整式シート



ハイポリマータイヤ



ワンタッチキャスタ



### エアフィット・プレミアムの主な装備

座面高モジュール

シート奥行き調整

前後ブレーキ(伸縮延長レバー付き)

高さ調整アームサポート

ディープカットステップ

ワンタッチ式ステップ

ウェーブ型ハンドル

### 調整用バルブ操作方法

①バルブを開きます



③車椅子に座り、バルブを開きます。座面から調整します。



④バルブを閉じます



②バルブを閉じます



⑤背面の調整





税込価格で表記しています。(非課税 ※非課税 と表記のない商品に限る) 単位:CM

サービスコード/車椅子 介護給付:171001 予防給付:671001 /車椅子付属品 介護給付:171002 予防給付:671002

ベッド・  
ベッド  
付属品

床ずれ  
防止用具

体位  
変換器

認知症  
老人徘徊  
感知機器

手すり

歩行  
補助杖

歩行者

車椅子・  
車椅子  
付属品

スロープ

移動用  
リフト・  
つり具

介護保険  
購入  
対象品

販売品

情報

グレイスコア (自走) GRC-11B

松永製作所

非課税

- 介助用  
ブレーキレバー
- ひじ当て  
ウイング
- ひじ当て  
高さ調節
- スイング  
アウト
- 背張り  
調節
- グリップ  
高さ調節
- ノーバンク  
タイヤ
- ジョックス  
キャスター
- クッション

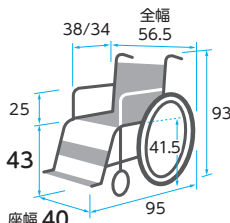

※前座高・後座高・ひじ高はクッションの厚み含まず

重さ  
13.8  
kg

商品名	商品番号	商品コード
GRC-11B (ブラック)	21-7242-0	00066-000399
前輪:5インチ 後輪:22インチ 折りたたみ:全幅32.5×全高69×全長95cm クッション厚さ:5cm		
ご利用者 負担額 (1割)	500円	(2割) 1,000円 (3割) 1,500円
月額レンタル料金		5,000円

グレイスコア (介助) GRC-21B

松永製作所

非課税

- 介助用  
ブレーキレバー
- ひじ当て  
ウイング
- ひじ当て  
高さ調節
- スイング  
アウト
- 背張り  
調節
- グリップ  
高さ調節
- ノーバンク  
タイヤ
- ジョックス  
キャスター
- クッション

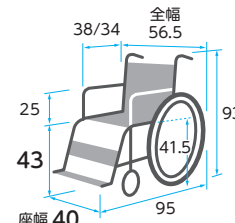

※前座高・後座高・ひじ高はクッションの厚み含まず

重さ  
12.4  
kg

商品名	商品番号	商品コード
GRC-21B(ブラック)	21-7243-0	00066-000400
前輪:5インチ 後輪:16インチ 折りたたみ:全幅32×全高69×全長95cm クッション厚さ:5cm		
ご利用者 負担額 (1割)	500円	(2割) 1,000円 (3割) 1,500円
月額レンタル料金		5,000円

グレイスコア マルチ (自走) GRC-31B

松永製作所

非課税

- 介助用  
ブレーキレバー
- ひじ当て  
ウイング
- ひじ当て  
高さ調節
- スイング  
アウト
- 背張り  
調節
- グリップ  
高さ調節
- ノーバンク  
タイヤ
- ジョックス  
キャスター
- クッション

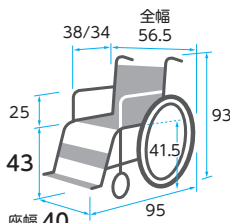

※前座高・後座高・ひじ高はクッションの厚み含まず

重さ  
15.5  
kg

商品名	商品番号	商品コード
GRC-31B (ブラック)	21-7244-0	00066-000401
前輪:5インチ 後輪:22インチ 折りたたみ:全幅32.5×全高69×全長95cm クッション厚さ:5cm		
ご利用者 負担額 (1割)	580円	(2割) 1,160円 (3割) 1,740円
月額レンタル料金		5,800円

グレイスコア マルチ (介助) GRC-41B

松永製作所

非課税

- 介助用  
ブレーキレバー
- ひじ当て  
ウイング
- ひじ当て  
高さ調節
- スイング  
アウト
- 背張り  
調節
- グリップ  
高さ調節
- ノーバンク  
タイヤ
- ジョックス  
キャスター
- クッション

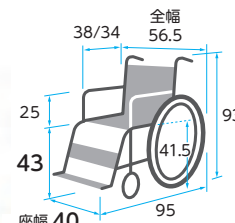

※前座高・後座高・ひじ高はクッションの厚み含まず

重さ  
14.1  
kg

商品名	商品番号	商品コード
GRC-41B (ブラック)	21-7245-0	00066-000402
前輪:5インチ 後輪:16インチ 折りたたみ:全幅32×全高69×全長95cm クッション厚さ:5cm		
ご利用者 負担額 (1割)	580円	(2割) 1,160円 (3割) 1,740円
月額レンタル料金		5,800円

グレイスコア アジャスト (自走) GRC-51B

松永製作所

非課税

- 介助用  
ブレーキレバー
- ひじ当て  
ウイング
- ひじ当て  
高さ調節
- スイング  
アウト
- 背張り  
調節
- グリップ  
高さ調節
- ノーバンク  
タイヤ
- ジョックス  
キャスター
- クッション

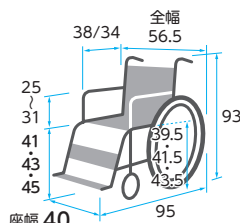

※前座高・後座高・ひじ高はクッションの厚み含まず

重さ  
17.1  
kg

商品名	商品番号	商品コード
GRC-51B	21-7434-0	00066-000409
前輪:5インチ 後輪:22インチ 折りたたみ:全幅32×全高93×全長95cm クッション厚さ:5cm		
ご利用者 負担額 (1割)	650円	(2割) 1,300円 (3割) 1,950円
月額レンタル料金		6,500円

グレイスコア アジャスト (介助) GRC-61B

松永製作所

非課税

- 介助用  
ブレーキレバー
- ひじ当て  
ウイング
- ひじ当て  
高さ調節
- スイング  
アウト
- 背張り  
調節
- グリップ  
高さ調節
- ノーバンク  
タイヤ
- ジョックス  
キャスター
- クッション

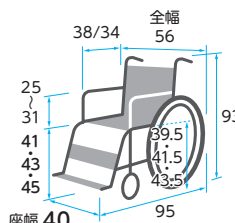

※前座高・後座高・ひじ高はクッションの厚み含まず

重さ  
15.8  
kg

商品名	商品番号	商品コード
GRC-61B	21-7435-0	00066-000408
前輪:5インチ 後輪:16インチ 折りたたみ:全幅31×全高93×全長95cm クッション厚さ:5cm		
ご利用者 負担額 (1割)	650円	(2割) 1,300円 (3割) 1,950円
月額レンタル料金		6,500円

ベッド・  
ベッド  
付属品



# 車椅子・車椅子付属品

床ずれ  
防止用具

体位  
変換器

認知症  
老人徘徊  
感知機器

手すり

歩行  
補助杖

歩行者

車椅子・  
車椅子  
付属品

スロープ

移動用  
リフト・  
つり具

介護保険  
購入  
対象品

販売品

情報

## ネクストコア (自走) NEXT-11B NEXT-11B HB

松永製作所

非課税

- 介助用 フレキブル
- スイングアウト
- ノーバンクタイヤ
- ひじ当て ウィング
- 背張り調整
- ジョックスキャスター
- ひじ当て 高さ調節
- グリップ 高さ調節
- クッション



ハイブリッドタイヤ (HBのみ)

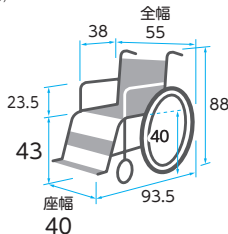

重さ 11.8 kg  
重さ 12.4 kg

NEXT-11B HB (ブルー)

NEXT-11B NEXT-11B HB

商品名	商品番号	商品コード
NEXT-11B(ブルー)	21-5953-0	00066-000315
NEXT-11B HB(ブルー)	21-7013-0	00066-000358

前輪:6インチ 後輪:22インチ 折りたたみ:全幅29×全高65.5×全長93.5cm

ご利用者負担額 (1割) **500**円 (2割) **1,000**円 (3割) **1,500**円 月額レンタル料金 **5,000**円

## ネクストコア (介助) NEXT-21B NEXT-21B HB

松永製作所

非課税

- 介助用 フレキブル
- スイングアウト
- ノーバンクタイヤ
- ひじ当て ウィング
- 背張り調整
- ジョックスキャスター
- ひじ当て 高さ調節
- グリップ 高さ調節
- クッション



ハイブリッドタイヤ (HBのみ)

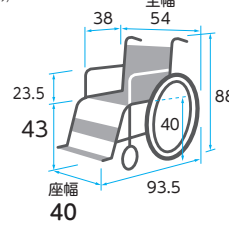

重さ 10.8 kg  
重さ 11.4 kg

NEXT-21B HB (ブルー)

NEXT-21B NEXT-21B HB

商品名	商品番号	商品コード
NEXT-21B(ブルー)	21-5954-0	00066-000316
NEXT-21B HB(ブルー)	21-7014-0	00066-000359

前輪:6インチ 後輪:16インチ 折りたたみ:全幅28×全高65.5×全長93.5cm

ご利用者負担額 (1割) **500**円 (2割) **1,000**円 (3割) **1,500**円 月額レンタル料金 **5,000**円

## ネクストコア・マルチ (自走) NEXT-31B NEXT-31B HB

松永製作所

非課税

- 介助用 フレキブル
- スイングアウト
- ノーバンクタイヤ
- ひじ当て ウィング
- 背張り調整
- ジョックスキャスター
- ひじ当て 高さ調節
- グリップ 高さ調節
- クッション



ハイブリッドタイヤ (HBのみ)

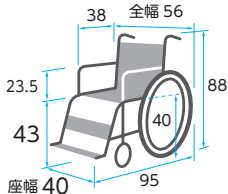

重さ 13.2 kg  
重さ 13.8 kg

NEXT-31B HB (ブルー)

NEXT-31B NEXT-31B HB

商品名	商品番号	商品コード
NEXT-31B(ブルー)	21-6041-0	00066-000318
NEXT-31B HB(ブルー)	21-7017-0	00066-000360

前輪:6インチ 後輪:22インチ 折りたたみ:全幅28×全高65.5×全長95cm クッション厚さ:前方3cm 後方2cm

ご利用者負担額 (1割) **500**円 (2割) **1,000**円 (3割) **1,500**円 月額レンタル料金 **5,000**円

## ネクストコア・マルチ (介助) NEXT-41B NEXT-41B HB

松永製作所

非課税

- 介助用 フレキブル
- スイングアウト
- ノーバンクタイヤ
- ひじ当て ウィング
- 背張り調整
- ジョックスキャスター
- ひじ当て 高さ調節
- グリップ 高さ調節
- クッション



ハイブリッドタイヤ (HBのみ)

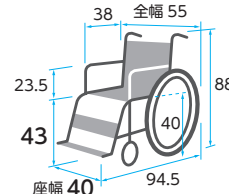

重さ 12.2 kg  
重さ 12.8 kg

NEXT-41B HB (ブルー)

NEXT-41B NEXT-41B HB

商品名	商品番号	商品コード
NEXT-41B(ブルー)	21-6042-0	00066-000319
NEXT-41B HB(ブルー)	21-7018-0	00066-000361

前輪:6インチ 後輪:16インチ 折りたたみ:全幅27×全高65.5×全長94.5cm クッション厚さ:前方3cm 後方2cm

ご利用者負担額 (1割) **500**円 (2割) **1,000**円 (3割) **1,500**円 月額レンタル料金 **5,000**円

## ネクストコア・アジャスト (自走) NEXT-51B NEXT-51B HB

松永製作所

非課税

- 介助用 フレキブル
- スイングアウト
- ノーバンクタイヤ
- ひじ当て ウィング
- 背張り調整
- ジョックスキャスター
- ひじ当て 高さ調節
- グリップ 高さ調節
- クッション



ハイブリッドタイヤ (HBのみ)

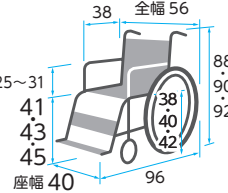

重さ 14.6 kg  
重さ 15.2 kg

NEXT-51B HB (ブルー)

NEXT-51B NEXT-51B HB

商品名	商品番号	商品コード
NEXT-51B(ブルー)	21-6039-0	00066-000320
NEXT-51B HB(ブルー)	21-7019-0	00066-000362

前輪:6インチ 後輪:22インチ 折りたたみ:全幅28×全高67.5×全長96cm クッション厚さ:前方3cm 後方2cm

ご利用者負担額 (1割) **600**円 (2割) **1,200**円 (3割) **1,800**円 月額レンタル料金 **6,000**円

## ネクストコア・アジャスト (介助) NEXT-61B NEXT-61B HB

松永製作所

非課税

- 介助用 フレキブル
- スイングアウト
- ノーバンクタイヤ
- ひじ当て ウィング
- 背張り調整
- ジョックスキャスター
- ひじ当て 高さ調節
- グリップ 高さ調節
- クッション



ハイブリッドタイヤ (HBのみ)

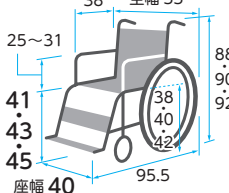

重さ 13.6 kg  
重さ 14.2 kg

NEXT-61B HB (ブルー)

NEXT-61B NEXT-61B HB

商品名	商品番号	商品コード
NEXT-61B(ブルー)	21-6040-0	00066-000321
NEXT-61B HB(ブルー)	21-7020-0	00066-000363

前輪:6インチ 後輪:16インチ 折りたたみ:全幅28×全高67.5×全長95.5cm クッション厚さ:前方3cm 後方2cm

ご利用者負担額 (1割) **600**円 (2割) **1,200**円 (3割) **1,800**円 月額レンタル料金 **6,000**円

税込価格で表記しています。(非課税 ※非課税と表記のない商品に限る) 単位:CM

サービスコード/車椅子 介護給付:171001 予防給付:671001/車椅子付属品 介護給付:171002 予防給付:671002

ベッド・  
ベッド  
付属品

床ずれ  
防止用具

体位  
変換器

認知症  
老人徘徊  
感知機器

手すり

歩行  
補助杖

歩行者

車椅子・  
車椅子  
付属品

スロープ

移動用  
リフト・  
つり具

介護保険  
購入  
対象品

販売品

情報

ネクストコア・ミニモ(自走) NEXT-50B 前座高35cm仕様

松永製作所

- 非課税
- 介助用 フレーキレバー
  - ひじ当て ウイング
  - ひじ当て 高さ調節
  - スイングアウト
  - 背張り調節
  - グリップ 高さ調節
  - ノーバンクタイヤ
  - ショックスキャスター
  - クッション

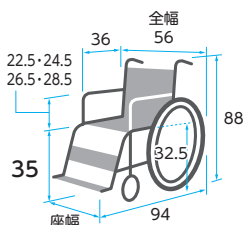

※前座高・後座高・ひじ高はクッションの厚み含まず

重さ 14.3 kg

商品名	商品番号	商品コード
NEXT-50B 前座高35cm(ブルー)	21-6362-0	00066-000328
前輪:5インチ 後輪:20インチ 折りたたみサイズ:全幅28×全高63.5×全長94cm クッション厚さ:前方3cm後方2cm		
ご利用者負担額 (1割)	600円	月額レンタル料金 6,000円
	(2割) 1,200円	
	(3割) 1,800円	

ネクストコア・ミニモ(自走) NEXT-50B HB

松永製作所

- 非課税
- 介助用 フレーキレバー
  - ひじ当て ウイング
  - ひじ当て 高さ調節
  - スイングアウト
  - 背張り調節
  - グリップ 高さ調節
  - ノーバンクタイヤ
  - ショックスキャスター
  - クッション

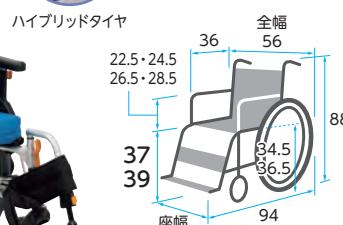

※前座高・後座高・ひじ高はクッションの厚み含まず

重さ 14.9 kg

商品名	商品番号	商品コード
NEXT-50B HB(ブルー)	21-7029-0	00066-000364
前輪:6インチ 後輪:20インチ 折りたたみサイズ:全幅28×全高63.5×全長94cm クッション厚さ:前方3cm後方2cm		
ご利用者負担額 (1割)	600円	月額レンタル料金 6,000円
	(2割) 1,200円	
	(3割) 1,800円	

ネクストコア・ミニモ(介助) NEXT-60B HB

松永製作所

- 非課税
- 介助用 フレーキレバー
  - ひじ当て ウイング
  - ひじ当て 高さ調節
  - スイングアウト
  - 背張り調節
  - グリップ 高さ調節
  - ノーバンクタイヤ
  - ショックスキャスター
  - クッション



ハイブリッドタイヤ

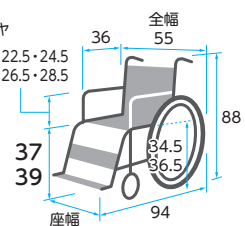

※前座高・後座高・ひじ高はクッションの厚み含まず

重さ 14.2 kg

商品名	商品番号	商品コード
NEXT-60B HB(ブルー)	21-7030-0	00066-000365
前輪:6インチ 後輪:16インチ 折りたたみサイズ:全幅27×全高63.5×全長94cm クッション厚さ:前方3cm後方2cm		
ご利用者負担額 (1割)	600円	月額レンタル料金 6,000円
	(2割) 1,200円	
	(3割) 1,800円	

ネクストコア・くるり 低床(自走) NEXT-70B

松永製作所

- 非課税
- 介助用 フレーキレバー
  - ひじ当て ウイング
  - ひじ当て 高さ調節
  - スイングアウト
  - 背張り調節
  - グリップ 高さ調節
  - ノーバンクタイヤ
  - ショックスキャスター
  - クッション

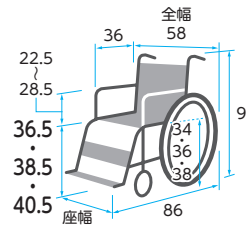

※前座高・後座高・ひじ高はクッションの厚み含まず

重さ 18.5 kg

商品名	商品番号	商品コード
NEXT-70B(ブルー)	21-6377-0	00066-000335
前輪:4インチ 後輪:20インチ 後方キャスター:4インチ 折りたたみサイズ:全幅34×全高65×全長86cm クッション厚さ:前方3cm後方2cm		
ご利用者負担額 (1割)	680円	月額レンタル料金 6,800円
	(2割) 1,360円	
	(3割) 2,040円	

ネクストコア・ワイドHB(自走) NEXT-52B HB

松永製作所

- 非課税
- 介助用 フレーキレバー
  - ひじ当て ウイング
  - ひじ当て 高さ調節
  - スイングアウト
  - 背張り調節
  - グリップ 高さ調節
  - ノーバンクタイヤ
  - ショックスキャスター
  - クッション



ハイブリッドタイヤ

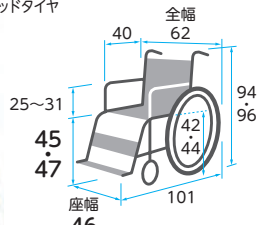

※前座高・後座高・ひじ高はクッションの厚み含まず

重さ 16.6 kg

商品名	商品番号	商品コード
NEXT-52B HB(ブルー)	21-7117-0	00066-000394
前輪:6インチ 後輪:24インチ 折りたたみサイズ:全幅34×全高73.5×全長101cm クッション厚さ:前方3cm後方2cm		
ご利用者負担額 (1割)	700円	月額レンタル料金 7,000円
	(2割) 1,400円	
	(3割) 2,100円	

ネクストコア・ワイドHB(介助) NEXT-62B HB

松永製作所

- 非課税
- 介助用 フレーキレバー
  - ひじ当て ウイング
  - ひじ当て 高さ調節
  - スイングアウト
  - 背張り調節
  - グリップ 高さ調節
  - ノーバンクタイヤ
  - ショックスキャスター
  - クッション



ハイブリッドタイヤ

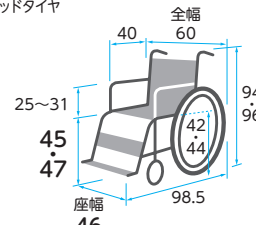

※前座高・後座高・ひじ高はクッションの厚み含まず

重さ 15.6 kg

商品名	商品番号	商品コード
NEXT-62B HB(ブルー)	21-7119-0	00066-000395
前輪:6インチ 後輪:16インチ 折りたたみサイズ:全幅33×全高73.5×全長101cm クッション厚さ:前方3cm後方2cm		
ご利用者負担額 (1割)	700円	月額レンタル料金 7,000円
	(2割) 1,400円	
	(3割) 2,100円	

ベッド・  
ベッド  
付属品



# 車椅子・車椅子付属品

床ずれ  
防止用具

## ケアフィットウイング (自走)

ミキ

体位  
変換器

認知症  
老人徘徊  
感知機器

手すり

重量  
16  
kg

歩行  
補助杖

## ケアフィットウイング (介助)

ミキ

歩行者

車椅子・  
車椅子  
付属品

スロープ

重量  
14.8  
kg

移動用  
リフト・  
つり具

介護保険  
購入  
対象品

販売品

情報

## ケアフィットプラス (自走)

ミキ



- グリーンケア 非課税
- 介助用フルキレバー
- ひじ当てウイング
- ひじ当て高さ調節
- スイングアウト
- 背張り調節
- グリップ高さ調節
- ノーバンクタイヤ
- ショックスキャスター
- クッション

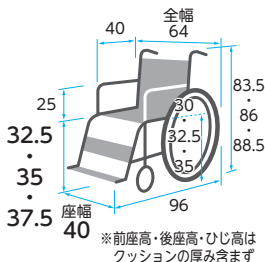

重量  
12.93  
kg

※重量はクッション含まず

商品名	商品番号	商品コード
ケアフィットプラス	21-6183-0	00122-000530
前輪: 6インチ 後輪: 20インチ 折りたたみ: 全幅31×全高60・62.5・65×全長91cm クッション厚さ: 6cm		
ご利用者負担額 (1割)	300円	月額レンタル料金 600円
	(2割)	900円
	(3割)	3,000円

アームサポートが跳ね上がり、フット・レッグサポートが外側へひらく、移乗に便利な車椅子

ワンフィットベルトと3Dフレームにより、小柄な方や円背の方にもやさしくフィットします。



ウイング スイングアウト



体にフィット

胸椎下部を支える胸椎サポートベルト、及び骨盤を支えるための腰椎サポートベルトを追加。心地よく体幹を安定的に保持します。

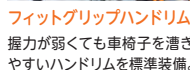

フィットグリップハンドリム

握力が弱くても車椅子を漕ぎやすいハンドリムを標準装備。

- グリーンケア 非課税
- 介助用フルキレバー
- ひじ当てウイング
- ひじ当て高さ調節
- スイングアウト
- 背張り調節
- グリップ高さ調節
- ノーバンクタイヤ
- ショックスキャスター
- クッション

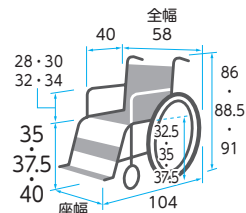

商品名	商品番号	商品コード
ケアフィットウイング	21-6821-0	00122-000584
前輪: 6インチ 後輪: 20インチ 折りたたみ: 全幅29×全高62・64.5・67×全長94cm クッション厚さ: 前方8cm後方6cm		
ご利用者負担額 (1割)	600円	月額レンタル料金 6,000円
	(2割)	1,200円
	(3割)	1,800円

アームサポートが跳ね上がり、フット・レッグサポートが外側へひらく、移乗に便利な車椅子

ワンフィットベルトと3Dフレームにより、小柄な方や円背の方にもやさしくフィットします。



体にフィット

胸椎下部を支える胸椎サポートベルト、及び骨盤を支えるための腰椎サポートベルトを追加。心地よく体幹を安定的に保持します。



ウイング スイングアウト

アームサポート

アームサポートの高さを状態に合わせて調整できます。

- グリーンケア 非課税
- 介助用フルキレバー
- ひじ当てウイング
- ひじ当て高さ調節
- スイングアウト
- 背張り調節
- グリップ高さ調節
- ノーバンクタイヤ
- ショックスキャスター
- クッション

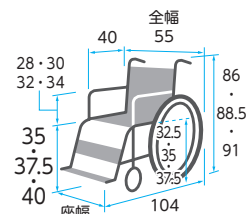

商品名	商品番号	商品コード
ケアフィットウイング	21-6822-0	00122-000585
前輪: 6インチ 後輪: 14インチ 折りたたみ: 全幅26×全高62・64.5・67×全長91.5cm クッション厚さ: 前方8cm後方6cm		
ご利用者負担額 (1割)	600円	月額レンタル料金 6,000円
	(2割)	1,200円
	(3割)	1,800円

## ケアフィットプラス (介助)

ミキ



- グリーンケア 非課税
- 介助用フルキレバー
- ひじ当てウイング
- ひじ当て高さ調節
- スイングアウト
- 背張り調節
- グリップ高さ調節
- ノーバンクタイヤ
- ショックスキャスター
- クッション

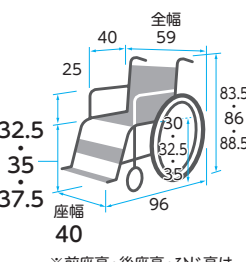

重量  
11.6  
kg

※重量はクッション含まず

商品名	商品番号	商品コード
ケアフィットプラス	21-6385-0	00122-000543
前輪: 6インチ 後輪: 16インチ 折りたたみ: 全幅27×全高60・62.5・65×全長85cm クッション厚さ: 6cm		
ご利用者負担額 (1割)	300円	月額レンタル料金 900円
	(2割)	600円
	(3割)	3,000円

税込価格で表記しています。(非課税 ※非課税と表記のない商品に限る) 単位:CM

サービスコード/車椅子 介護給付:171001 予防給付:671001/車椅子付属品 介護給付:171002 予防給付:671002

ベッド・  
ベッド  
付属品

床ずれ  
防止用具

体位  
変換器

認知症  
老人徘徊  
感知機器

手すり

歩行  
補助杖

歩行者

車椅子・  
車椅子  
付属品

スロープ

移動用  
リフト・  
つり具

介護保険  
購入  
対象品

販売品

情報

イージーフィット (自走) MEF-22/MEF-20

ミキ

「座幅調整」「座面高調整」が簡単で時間を大幅に節約。  
必要な工具は、5mmの六角レンチ1本のみ!



重さ 15.5 kg MEF-22  
重さ 15.2 kg MEF-20

アームサポートが跳ね上がり、フット・レッグサポートが外側へひらく、移乗に便利な車椅子

※体型や状況に合わせて選べる2サイズ、ひじ高調整機能付

非課税

- 介助用 フレキブル
- ひじ当て ウイング
- ひじ当て 高さ調節
- スイングアウト
- 背張り調節
- グリップ 高さ調節
- ノーバンクタイヤ
- ショックスキャスター
- クッション

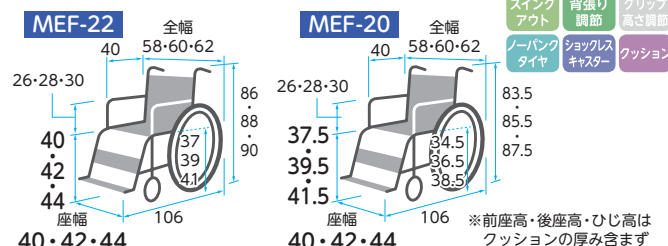

商品名	商品番号	商品コード
MEF-22	21-6774-0	00122-000582

前輪:6インチ 後輪:22インチ 折りたたみ:全幅34×全高64・66・68×全長77cm クッション厚さ:3cm

ご利用者負担額 (1割)	(2割)	(3割)	月額レンタル料金
650 円	1,300 円	1,950 円	6,500 円

商品名	商品番号	商品コード
MEF-20	21-6776-0	00122-000581

前輪:5インチ 後輪:20インチ 折りたたみ:全幅34×全高61.5・63.5・65.5×全長75cm クッション厚さ:3cm

ご利用者負担額 (1割)	(2割)	(3割)	月額レンタル料金
650 円	1,300 円	1,950 円	6,500 円

イージーフィット (介助) MEF-16/MEF-14

ミキ

アームサポートが跳ね上がり、フット・レッグサポートが外側へひらく、移乗に便利な車椅子

※体型や状況に合わせて選べる2サイズ、ひじ高調整機能付

非課税

「座幅調整」「座面高調整」が簡単で時間を大幅に節約。  
必要な工具は、5mmの六角レンチ1本のみ!

- 介助用 フレキブル
- ひじ当て ウイング
- ひじ当て 高さ調節
- スイングアウト
- 背張り調節
- グリップ 高さ調節
- ノーバンクタイヤ
- ショックスキャスター
- クッション

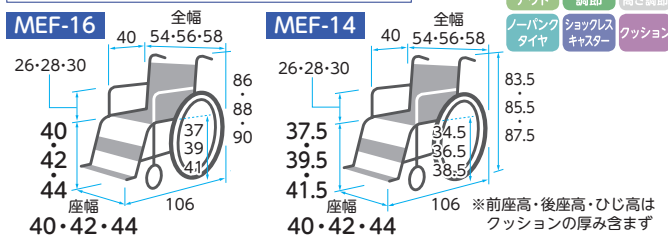

商品名	商品番号	商品コード
MEF-16	21-6775-0	00122-000580

前輪:6インチ 後輪:16インチ 折りたたみ:全幅29×全高64・66・68×全長72.5cm クッション厚さ:3cm

ご利用者負担額 (1割)	(2割)	(3割)	月額レンタル料金
650 円	1,300 円	1,950 円	6,500 円

商品名	商品番号	商品コード
MEF-14	21-6777-0	00122-000579

前輪:5インチ 後輪:14インチ 折りたたみ:全幅29×全高61.5・63.5・65.5×全長72.5cm クッション厚さ:3cm

ご利用者負担額 (1割)	(2割)	(3割)	月額レンタル料金
650 円	1,300 円	1,950 円	6,500 円

スキット1000 (自走) SKT-1000

ミキ

- 介助用 フレキブル
- ひじ当て ウイング
- ひじ当て 高さ調節
- スイングアウト
- 背張り調節
- グリップ 高さ調節
- ノーバンクタイヤ
- ショックスキャスター
- クッション

非課税



重さ 17.9 kg

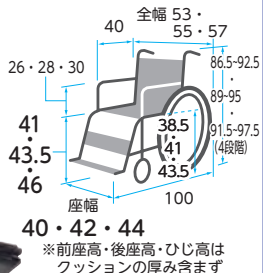

商品名	商品番号	商品コード
SKT-1000 (ブルー)	21-6208-0	00122-000524

前輪:6インチ 後輪:22インチ 折りたたみサイズ:全幅32×全高66.5・69・71.5×全長75cm クッション厚さ:6cm

ご利用者負担額 (1割)	(2割)	(3割)	月額レンタル料金
600 円	1,200 円	1,800 円	6,000 円

スキット2000 (介助) SKT-2000

ミキ

- 介助用 フレキブル
- ひじ当て ウイング
- ひじ当て 高さ調節
- スイングアウト
- 背張り調節
- グリップ 高さ調節
- ノーバンクタイヤ
- ショックスキャスター
- クッション

非課税



重さ 16.3 kg

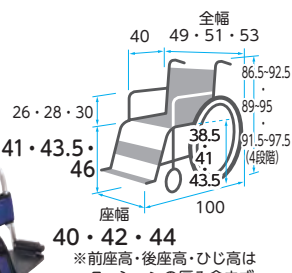

商品名	商品番号	商品コード
SKT-2000 (ブルー)	21-6210-0	00122-000525

前輪:6インチ 後輪:14インチ 折りたたみサイズ:全幅27×全高66.5・69・71.5×全長66cm クッション厚さ:6cm

ご利用者負担額 (1割)	(2割)	(3割)	月額レンタル料金
600 円	1,200 円	1,800 円	6,000 円

ベッド・  
ベッド  
付属品



# 車椅子・車椅子付属品

床ずれ  
防止用具

## イージスルー (自走) EST-2 ウイングスイングアウト

ミキ

移動時の「ヒヤリ」「ハット」する瞬間を  
予防・軽減する車椅子です。

非課税

体位  
変換器

認知症  
老人徘徊  
感知機器

手すり

重さ  
15.9  
kg



場面	段差の高さ	段差の長さ	溝の長さ	スロープの角度
走行可能範囲	角部分10cm以上 段差50cm以下	角部分10cm以上 段差長さ250cm以上 10cm以下	長さ250cm以下	1°以下



※すべての段差が溝を越えられるものではありません。走行可能範囲目安として  
介助者同伴でご使用ください。

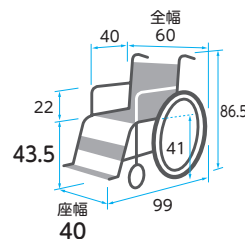

商品名	商品番号	商品コード
EST-2	21-7181-0	00122-000622

前輪：6インチ 後輪：22インチ 折りたたみ：全幅34×全高67×全長72.5cm

ご利用者負担額	(1割)	(2割)	(3割)	月額レンタル料金
500円	1,000円	1,500円	5,000円	

歩行  
補助杖

## スキット5 (屋内6輪車) SKT-5

ミキ

廊下など狭いところでも、小回りがきく6輪車椅子

非課税

歩行者

車椅子・  
車椅子  
付属品

スロープ

重さ  
15.2  
kg



●スイングアーム式  
リアキャスタ

後方についた可動式の  
キャスタが本体をしっかりと支えます。後方への転倒を防ぎます。

●オーバーフェンダー  
立体成型のオーバーフェンダーは走行中の汚れの巻き上げ防止だけでなく、車輪に手を挟むのも防ぎます。

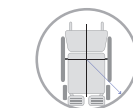

●回転半径 52cm

ホイールベースを短くした事により回転半径も小さくする事ができ、室内の狭い場所も簡単に移動できます。

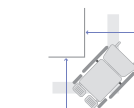

●コーナー幅 65cm以上

狭い廊下の角など曲がりにくかった所でも簡単に切返しができます。

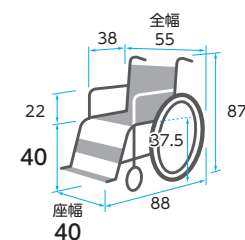

商品名	商品番号	商品コード
SKT-5	21-5678-0	00122-000444

キャスター：前・後4インチ タイヤ：20インチ 折りたたみ：全幅28.5×全高64×全長73.5cm

ご利用者負担額	(1割)	(2割)	(3割)	月額レンタル料金
700円	1,400円	2,100円	7,000円	

介護保険  
購入  
対象品

販売品

情報

## BAL-1 (自走)

ミキ

非課税

介助用 フレイクバー	ひじ当て ウイング	ひじ当て 高さ調節
スイング アウト	背張り 調節	グリップ 高さ調節
ノーパンク タイヤ	ショックス キャスター	クッション



ノーパンクタイヤ

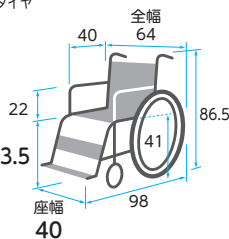

重さ  
12.9  
kg

商品名	商品番号	商品コード
BAL-1	21-5755-0	00122-000451

前輪：6インチ 後輪：22インチ 折りたたみ：全幅33.5×全高67×全長96.5cm

ご利用者負担額	(1割)	(2割)	(3割)	月額レンタル料金
300円	600円	900円	3,000円	

## BAL-2 (介助)

ミキ

非課税

介助用 フレイクバー	ひじ当て ウイング	ひじ当て 高さ調節
スイング アウト	背張り 調節	グリップ 高さ調節
ノーパンク タイヤ	ショックス キャスター	クッション



ノーパンクタイヤ

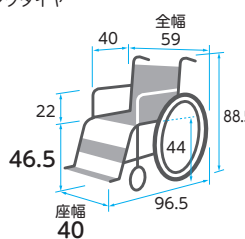

重さ  
11.5  
kg

商品名	商品番号	商品コード
BAL-2	21-5756-0	00122-000452

前輪：6インチ 後輪：16インチ 折りたたみ：全幅27×全高69×全長86.5cm

ご利用者負担額	(1割)	(2割)	(3割)	月額レンタル料金
300円	600円	900円	3,000円	

税込価格で表記しています。(非課税 ※非課税 と表記のない商品に限る) 単位:CM

サービスコード/車椅子 介護給付:171001 予防給付:671001/車椅子付属品 介護給付:171002 予防給付:671002

ベッド・  
ベッド  
付属品

床ずれ  
防止用具

体位  
変換器

認知症  
老人徘徊  
感知機器

手すり

歩行  
補助杖

歩行者

車椅子・  
車椅子  
付属品

スロープ

移動用  
リフト・  
つり具

介護保険  
購入  
対象品

販売品

情報

BAL-3 (自走)

ミキ

非課税

- 介助用  
ブレーキレバー
- ひじ当て  
ウイング
- ひじ当て  
高さ調節
- スイング  
アウト
- 背張り  
調節
- グリップ  
高さ調節
- ノーパンク  
タイヤ
- ショックレス  
キャスター
- クッション



ノーパンクタイヤ



重さ  
14.7  
kg

商品名	商品番号	商品コード
BAL-3	21-5863-0	00122-000453

前輪:6インチ 後輪:22インチ 折りたたみ:全幅34.5×全高67×全長73cm

ご利用者 負担額 (1割)	400円	(2割) 800円	月額レンタル料金	4,000円
		(3割) 1,200円		

BAL-4 (介助)

ミキ

非課税

- 介助用  
ブレーキレバー
- ひじ当て  
ウイング
- ひじ当て  
高さ調節
- スイング  
アウト
- 背張り  
調節
- グリップ  
高さ調節
- ノーパンク  
タイヤ
- ショックレス  
キャスター
- クッション



ノーパンクタイヤ



重さ  
13.2  
kg

商品名	商品番号	商品コード
BAL-4	21-5864-0	00122-000454

前輪:6インチ 後輪:16インチ 折りたたみ:全幅27.5×全高69.5×全長66.5cm

ご利用者 負担額 (1割)	400円	(2割) 800円	月額レンタル料金	4,000円
		(3割) 1,200円		

カルッタ (自走) CRT-1

ミキ

非課税

- 介助用  
ブレーキレバー
- ひじ当て  
ウイング
- ひじ当て  
高さ調節
- スイング  
アウト
- 背張り  
調節
- グリップ  
高さ調節
- ノーパンク  
タイヤ
- ショックレス  
キャスター
- クッション



重さ  
9.7  
kg

商品名	商品番号	商品コード
CRT-1(ネイビー)	21-6717-0	00122-000560

前輪:6インチ 後輪:22インチ 折りたたみサイズ:全幅32×全高70.5×全長93cm

ご利用者 負担額 (1割)	400円	(2割) 800円	月額レンタル料金	4,000円
		(3割) 1,200円		

カルッタ (介助) CRT-2

ミキ

非課税

- 介助用  
ブレーキレバー
- ひじ当て  
ウイング
- ひじ当て  
高さ調節
- スイング  
アウト
- 背張り  
調節
- グリップ  
高さ調節
- ノーパンク  
タイヤ
- ショックレス  
キャスター
- クッション



重さ  
9.1  
kg

商品名	商品番号	商品コード
CRT-2(ネイビー)	21-6718-0	00122-000562

前輪:6インチ 後輪:14インチ 折りたたみ:全幅25×全高70.5×全長85cm

ご利用者 負担額 (1割)	400円	(2割) 800円	月額レンタル料金	4,000円
		(3割) 1,200円		

カルッタ (自走) 多機能タイプ CRT-3

ミキ

非課税

- 介助用  
ブレーキレバー
- ひじ当て  
ウイング
- ひじ当て  
高さ調節
- スイング  
アウト
- 背張り  
調節
- グリップ  
高さ調節
- ノーパンク  
タイヤ
- ショックレス  
キャスター
- クッション



重さ  
11  
kg

商品名	商品番号	商品コード
CRT-3(ネイビー)	21-6719-0	00122-000564

前輪:6インチ 後輪:22インチ

折りたたみ:全幅32×全高70.5×全長69(フット・レッグサポートをつけたままの場合93) cm

ご利用者 負担額 (1割)	500円	(2割) 1,000円	月額レンタル料金	5,000円
		(3割) 1,500円		

カルッタ (介助) 多機能タイプ CRT-4

ミキ

非課税

- 介助用  
ブレーキレバー
- ひじ当て  
ウイング
- ひじ当て  
高さ調節
- スイング  
アウト
- 背張り  
調節
- グリップ  
高さ調節
- ノーパンク  
タイヤ
- ショックレス  
キャスター
- クッション



重さ  
10.5  
kg

商品名	商品番号	商品コード
CRT-4(ネイビー)	21-6720-0	00122-000566

前輪:6インチ 後輪:14インチ

折りたたみ:全幅25×全高70.5×全長64(フット・レッグサポートをつけたままの場合88) cm

ご利用者 負担額 (1割)	500円	(2割) 1,000円	月額レンタル料金	5,000円
		(3割) 1,500円		

ベッド・  
ベッド  
付属品



# 車椅子・車椅子付属品

床ずれ  
防止用具

## カルティマ (自走) CRT-5

ミキ

非課税

- 介助用 フレキブル
- ひじ当て ウィング
- ひじ当て 高さ調節
- スイングアウト
- 背張り調節
- グリップ 高さ調節
- ノーバンクタイヤ
- ショックレスキャスター
- クッション

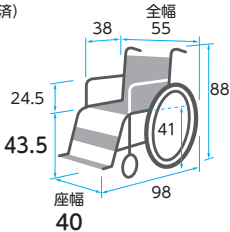

重さ 9.9 kg

商品名	商品番号	商品コード
CRT-5(ネイビー)	21-6721-0	00122-000568

前輪:6インチ 後輪:22インチ 折りたたみ:全幅32×全高70.5×全長93cm

ご利用者負担額 (1割)	450 円	(2割)	900 円	月額レンタル料金	4,500 円
		(3割)	1,350 円		

体位  
変換器

認知症  
老人徘徊  
感知機器

手すり

歩行  
補助杖

歩行者

車椅子・  
車椅子  
付属品

スロープ

移動用  
リフト・  
つり具

介護保険  
購入  
対象品

販売品

情報

## カルティマ (介助) CRT-6

ミキ

非課税

- 介助用 フレキブル
- ひじ当て ウィング
- ひじ当て 高さ調節
- スイングアウト
- 背張り調節
- グリップ 高さ調節
- ノーバンクタイヤ
- ショックレスキャスター
- クッション

左右いずれか駐車ブレーキをかける  
と両輪にブレーキがかかる「ワンハンドブレーキ仕様」

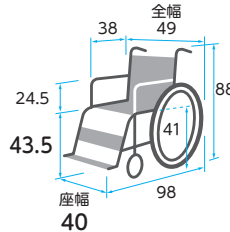

重さ 9.1 kg

商品名	商品番号	商品コード
CRT-6(ネイビー)	21-6722-0	00122-000570

前輪:6インチ 後輪:14インチ 折りたたみ:全幅25×全高70.5×全長85cm

ご利用者負担額 (1割)	450 円	(2割)	900 円	月額レンタル料金	4,500 円
		(3割)	1,350 円		

## カルティマ (自走) 多機能タイプ CRT-7

ミキ

非課税

- 介助用 フレキブル
- ひじ当て ウィング
- ひじ当て 高さ調節
- スイングアウト
- 背張り調節
- グリップ 高さ調節
- ノーバンクタイヤ
- ショックレスキャスター
- クッション

左右いずれか駐車ブレーキをかける  
と両輪にブレーキがかかる「ワンハンドブレーキ仕様」

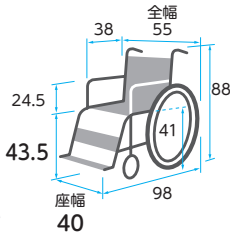

重さ 11.2 kg

商品名	商品番号	商品コード
CRT-7(ネイビー)	21-6723-0	00122-000572

前輪:6インチ 後輪:22インチ

折りたたみ:全幅32×全高70.5×全長69(フット・レッグサポートをつけたままの場合93) cm

ご利用者負担額 (1割)	550 円	(2割)	1,100 円	月額レンタル料金	5,500 円
		(3割)	1,650 円		

## カルティマ (介助) 多機能タイプ CRT-8

ミキ

非課税

- 介助用 フレキブル
- ひじ当て ウィング
- ひじ当て 高さ調節
- スイングアウト
- 背張り調節
- グリップ 高さ調節
- ノーバンクタイヤ
- ショックレスキャスター
- クッション

左右いずれか駐車ブレーキをかける  
と両輪にブレーキがかかる「ワンハンドブレーキ仕様」

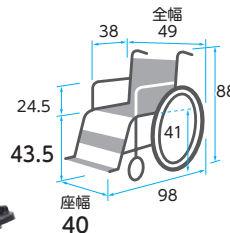

重さ 10.5 kg

商品名	商品番号	商品コード
CRT-8(ネイビー)	21-6724-0	00122-000574

前輪:6インチ 後輪:14インチ

折りたたみ:全幅25×全高70.5×全長64(フット・レッグサポートをつけたままの場合88) cm

ご利用者負担額 (1割)	550 円	(2割)	1,100 円	月額レンタル料金	5,500 円
		(3割)	1,650 円		

## ケアアジャスト (自走) MC-KM001

ミキ

非課税

- 介助用 フレキブル
- ひじ当て ウィング
- ひじ当て 高さ調節
- スイングアウト
- 背張り調節
- グリップ 高さ調節
- ノーバンクタイヤ
- ショックレスキャスター
- クッション
- シートベルト

在庫限定品

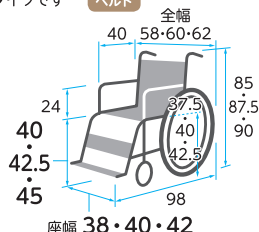

重さ 14.7 kg

※前座高・後座高・ひじ高はクッションの厚み含まず

商品名	商品番号	商品コード
MC-KM001	21-5247-0	00122-000304

前輪:6インチ 後輪:22インチ 折りたたみ:全幅32×全高65.5・68・70.5×全長73.5cm クッション厚さ:5cm

ご利用者負担額 (1割)	550 円	(2割)	1,100 円	月額レンタル料金	5,500 円
		(3割)	1,650 円		

## ケアアジャスト (介助) MC-KM002

ミキ

非課税

- 介助用 フレキブル
- ひじ当て ウィング
- ひじ当て 高さ調節
- スイングアウト
- 背張り調節
- グリップ 高さ調節
- ノーバンクタイヤ
- ショックレスキャスター
- クッション
- シートベルト

在庫限定品

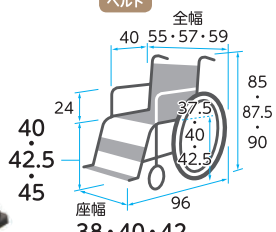

重さ 13.0 kg

※前座高・後座高・ひじ高はクッションの厚み含まず

商品名	商品番号	商品コード
MC-KM002	21-5246-0	00122-000305

前輪:6インチ 後輪:16インチ 折りたたみ:全幅30×全高65.5・68・70.5×全長65cm クッション厚さ:5cm

ご利用者負担額 (1割)	550 円	(2割)	1,100 円	月額レンタル料金	5,500 円
		(3割)	1,650 円		



税込価格で表記しています。(非課税 ※非課税と表記のない商品に限る) 単位:CM

サービスコード/車椅子 介護給付:171001 予防給付:671001/車椅子付属品 介護給付:171002 予防給付:671002

ベッド・  
ベッド  
付属品

床ずれ  
防止用具

体位  
変換器

認知症  
老人徘徊  
感知機器

手すり

歩行  
補助杖

歩行者

車椅子・  
車椅子  
付属品

スロープ

移動用  
リフト・  
つり具

介護保険  
購入  
対象品

販売品

情報

MM-フィット (自走) MM-Fit Hi22/Hi20/Lo20

非課税

ミキ

在庫限定品



重さ 17.4 kg Hi22  
重さ 16.9 kg Hi20  
重さ 16.9 kg Lo20



※体型や状況に合わせて選べる3サイズ、押し手高・ひじ高調整機能付 ※前座高・後座高・ひじ高はクッションの厚み含まず

商品名	商品番号	商品コード
MM-Fit (Hi22)	21-5300-0	00122-000346
前輪:6インチ 後輪:22インチ 折りたたみ:全幅33×全高67~74.5×全長74cm クッション厚さ:6cm		
商品名	商品番号	商品コード
MM-Fit (Hi20)	21-5301-0	00122-000347
前輪:6インチ 後輪:20インチ 折りたたみ:全幅33×全高64.5~74.5×全長71.5cm クッション厚さ:6cm		
商品名	商品番号	商品コード
MM-Fit (Lo20)	21-5303-0	00122-000349
前輪:6インチ 後輪:20インチ 折りたたみ:全幅33×全高62~72×全長74cm クッション厚さ:6cm		
ご利用者負担額 (1割)	700円	(2割) 1,400円 (3割) 2,100円
月額レンタル料金		7,000円

自動ブレーキ装置付車椅子 MW-SL5BT (40幅・E-2)

非課税

松永製作所



重さ 16.1 kg

重さ 16.1 kg

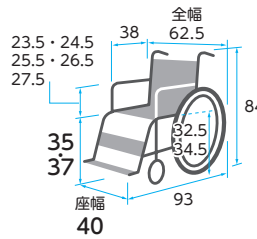

商品名	商品番号	商品コード
MW-SL5BT	21-5975-0	00066-000341
前輪:5インチ 後輪:20インチ 折りたたみサイズ:全幅41×全高67.5×全長93cm		
ご利用者負担額 (1割)	700円	(2割) 1,400円 (3割) 2,100円
月額レンタル料金		7,000円

とまっティ (自走) MBY-41B

非課税

ミキ

立ち上がると車椅子後方移動を制御する装置が動く「ノンバックブレーキ付」

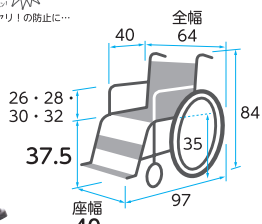

重さ 16.6 kg

※前座高・後座高・ひじ高はクッションの厚み含まず

商品名	商品番号	商品コード
MBY-41B(エメラルド)	21-6191-0	00122-000528
前輪:6インチ 後輪:22インチ 折りたたみ:全幅38×全高69×全長95cm クッション厚さ:4cm		
ご利用者負担額 (1割)	550円	(2割) 1,100円 (3割) 1,650円
月額レンタル料金		5,500円

とまっティ (自走) MBY-41RB

非課税

ミキ

立ち上がると車椅子後方移動を制御する装置が動く「ノンバックブレーキ付」

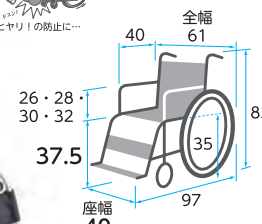

重さ 18.2 kg

※前座高・後座高・ひじ高はクッションの厚み含まず

商品名	商品番号	商品コード
MBY-41RB(エメラルド)	21-7048-0	00122-000559
前輪:6インチ 後輪:20インチ 折りたたみ:全幅35×全高63×全長74cm クッション厚さ:4cm		
ご利用者負担額 (1割)	600円	(2割) 1,200円 (3割) 1,800円
月額レンタル料金		6,000円

ラク-ネ2 (自走)

非課税

ミキ

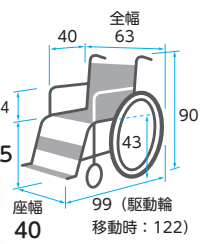

重さ 20.5 kg

商品名	商品番号	商品コード
ラク-ネ2	21-5940-0	00122-000477
前輪:6インチ 後輪:22インチ		
折りたたみサイズ:全幅38.5×全高78×全長75cm		
ご利用者負担額 (1割)	700円	(2割) 1,400円 (3割) 2,100円
月額レンタル料金		7,000円

ラク-ネ3 (介助)

非課税

ミキ

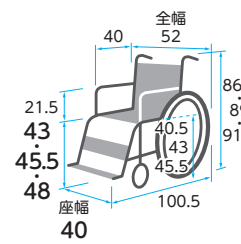

重さ 15 kg

商品名	商品番号	商品コード
ラク-ネ3	21-5941-0	00122-000486
前輪:6インチ 後輪:14インチ		
折りたたみサイズ:全幅25×全高67・69.5・72×全長65.2cm		
ご利用者負担額 (1割)	700円	(2割) 1,400円 (3割) 2,100円
月額レンタル料金		7,000円

ベッド・  
ベッド  
付属品



# 車椅子・車椅子付属品

床ずれ  
防止用具

## ウルトラモジュール (自走) NA-U7

日進医療器  
在庫限定品

- 非課税
- 介助用 フレキベール
  - ひじ当て ウイング
  - ひじ当て 高さ調節
  - スイングアウト
  - 背張り調節
  - グリップ 高さ調節
  - ノーバンクタイヤ
  - ショックスキャスター
  - クッション

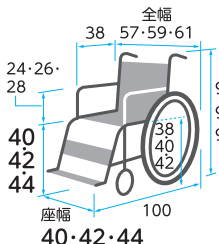

重さ 14.7 kg

カラー	商品番号	商品コード
NA-U7(インディゴ)	21-6404-0	00175-000336
前輪：6インチ 後輪：22インチ 折りたたみ：全幅30×全高65・67・69×全長99cm クッション厚さ：4cm		
ご利用者負担額 (1割)	700円	月額レンタル料金 7,000円
	(2割) 1,400円	
	(3割) 2,100円	

体位  
変換器

認知症  
老人徘徊  
感知機器

手すり

歩行  
補助杖

歩行者

車椅子・  
車椅子  
付属品

スロープ

移動用  
リフト・  
つり具

介護保険  
購入  
対象品

販売品

情報

## ウルトラモジュール (介助) NAH-U7

日進医療器  
在庫限定品

- 非課税
- 介助用 フレキベール
  - ひじ当て ウイング
  - ひじ当て 高さ調節
  - スイングアウト
  - 背張り調節
  - グリップ 高さ調節
  - ノーバンクタイヤ
  - ショックスキャスター
  - クッション

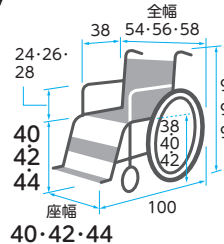

重さ 13.2 kg

商品名	商品番号	商品コード
NAH-U7(インディゴ)	21-6405-0	00175-000337
前輪：6インチ 後輪：14インチ 折りたたみ：全幅26×全高65・67・69×全長92cm クッション厚さ：4cm		
ご利用者負担額 (1割)	700円	月額レンタル料金 7,000円
	(2割) 1,400円	
	(3割) 2,100円	

## ふわりす (KF) シリーズ (自走) (エア軽量タイヤ仕様)

カワムラサイクル

- 非課税
- 介助用 フレキベール
  - ひじ当て ウイング
  - ひじ当て 高さ調節
  - スイングアウト
  - 背張り調節
  - グリップ 高さ調節
  - ノーバンクタイヤ
  - ショックスキャスター
  - クッション

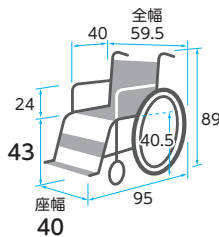

重さ 9.6 kg

商品名	商品番号	商品コード
KF22-40SB(すみれパープル)	21-6217-0	00160-000241
前輪：6インチ 後輪：22インチ 折りたたみ：全幅33×全高66×全長93cm		
ご利用者負担額 (1割)	500円	月額レンタル料金 5,000円
	(2割) 1,000円	
	(3割) 1,500円	

## ふわりす (KF) シリーズ (介助) (エア軽量タイヤ仕様)

カワムラサイクル

- 非課税
- 介助用 フレキベール
  - ひじ当て ウイング
  - ひじ当て 高さ調節
  - スイングアウト
  - 背張り調節
  - グリップ 高さ調節
  - ノーバンクタイヤ
  - ショックスキャスター
  - クッション
  - シートベルト

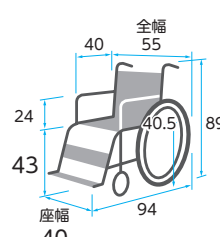

重さ 8.9 kg

商品名	商品番号	商品コード
KF16-40SB(すみれパープル)	21-6218-0	00160-000240
前輪：6インチ 後輪：16インチ 折りたたみ：全幅28×全高66×全長84cm		
ご利用者負担額 (1割)	500円	月額レンタル料金 5,000円
	(2割) 1,000円	
	(3割) 1,500円	

## ふわりす+(KFP)シリーズ(自走) (ソフトタイヤ仕様)

カワムラサイクル

- 非課税
- 介助用 フレキベール
  - ひじ当て ウイング
  - ひじ当て 高さ調節
  - スイングアウト
  - 背張り調節
  - グリップ 高さ調節
  - ノーバンクタイヤ
  - ショックスキャスター
  - クッション

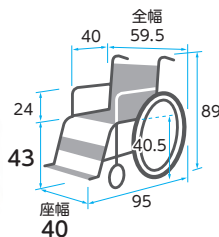

重さ 11.9 kg

商品名	商品番号	商品コード
KFP22-40SB(すみれパープル)	21-6513-0	00160-000249
前輪：6インチ 後輪：22インチ 折りたたみ：全幅33×全高66×全長71.5cm		
ご利用者負担額 (1割)	500円	月額レンタル料金 5,000円
	(2割) 1,000円	
	(3割) 1,500円	

## ふわりす+(KFP)シリーズ(介助) (ソフトタイヤ仕様)

カワムラサイクル

- 非課税
- 介助用 フレキベール
  - ひじ当て ウイング
  - ひじ当て 高さ調節
  - スイングアウト
  - 背張り調節
  - グリップ 高さ調節
  - ノーバンクタイヤ
  - ショックスキャスター
  - クッション
  - シートベルト

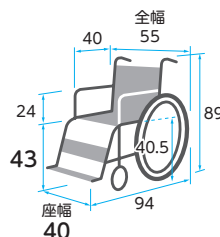

重さ 10.6 kg

商品名	商品番号	商品コード
KFP16-40SB(すみれパープル)	21-6515-0	00160-000248
前輪：6インチ 後輪：16インチ 折りたたみ：全幅28×全高66×全長62.5cm		
ご利用者負担額 (1割)	500円	月額レンタル料金 5,000円
	(2割) 1,000円	
	(3割) 1,500円	

税込価格で表記しています。( **非課税** ※非課税と表記のない商品に限る) **単位:CM**

サービスコード/車椅子 介護給付:171001 予防給付:671001/車椅子付属品 介護給付:171002 予防給付:671002

ベッド・  
ベッド  
付属品

床ずれ  
防止用具

体位  
変換器

認知症  
老人徘徊  
感知機器

手すり

歩行  
補助杖

歩行者

車椅子・  
車椅子  
付属品

スロープ

移動用  
リフト・  
つり具

介護保険  
購入  
対象品

販売品

情報

**マイチルト・グラン-3D S&E・リフトアップ付**

松永製作所

身長の高い方も大柄な方にもゆったりと座れる  
ティルト&リクライニング車椅子です。



重さ  
31.2  
kg

**リフトアップユニット**  
※MH-GRL、MH-GRL-SEのみ



リフトアップバー

リフトアップバーを下げると  
車輪が浮き上がります。



真横への移動、その場での  
旋回が可能になります。

**ワンタッチ高さ調節式  
BJヘッドサポート**



つまむ

ワンタッチでヘッドサポート  
の高さ調節が可能です。移乗  
後の頭部の位置の調整が大  
変便利です。

- 非課税**
- 介助用 フレーキバー
  - ひじ当て ウィング
  - ひじ当て 高さ調節
  - スイング アウト
  - 背張り 調節
  - グリップ 高さ調節
  - ノーバンク タイヤ
  - ショックレス キャスター
  - クッション
  - ティルト
  - リクライニング

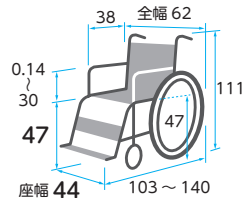

商品名	商品番号	商品コード
3D・リフトアップ付(ブルー)	21-7131-0	00066-000393
前輪:6インチ 後輪:16インチ ティルト角度:0°~30°		
リクライニング角度:95°~130° 耐荷重:100kg クッション厚さ:前方6.5cm後方4cm		
ご利用者 負担額 (1割)	2,000 円	月額レンタル料金
(2割)	3,000 円	10,000 円
(3割)		

**マイチルト・ミニ3D MH-SRL-SE F02**  
スイングアウト&エレベーター付・リフトアップ付

松永製作所

座と背シートの角度はそのまま後方に倒れるティルト機能に加え  
背シートの角度調整も可能なリクライニング機能付き



重さ  
29  
kg

**4つの“しっかり”でアプローチ**

- ①小柄な女性もしっかり奥まで座れる  
座シート奥行 35cmのショートサイズ
- ②膝が伸びない人もしっかりと足を乗せる  
直下構造のフットサポート
- ③円背の方の背中と背シートのすき間をしっかり埋める  
背上部フレーム前折れ「ポジティブ機構」
- ④小柄な方の頭部もしっかりささえる  
低い位置から傾く人まで自在に設定



**スネークヘッドサポート**  
既存のヘッドサポートよりも低いポ  
ジションから設定ができ、上下・前  
後・左右まで自在に設定可能です。



**リフトアップ機構**  
リフトアップキャスタを下げること  
で車輪が浮き、真横への移動や旋回が  
可能。ベッドへの移乗時や、狭い廊下  
での通行に便利です。

- 非課税**
- 介助用 フレーキバー
  - ひじ当て ウィング
  - ひじ当て 高さ調節
  - スイング アウト
  - 背張り 調節
  - グリップ 高さ調節
  - ノーバンク タイヤ
  - ショックレス キャスター
  - クッション
  - ティルト
  - リクライニング

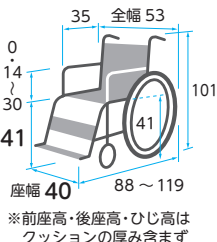

商品名	商品番号	商品コード
MH-SRL-SE F02(ブルー)	21-6858-0	00066-000352
前輪:5インチ 後輪:12インチ ティルト角度:0°~25°		
リクライニング角度:90°~110° 耐荷重:100kg クッション厚さ:前6.5cm、後4cm		
ご利用者 負担額 (1割)	2,000 円	月額レンタル料金
(2割)	3,000 円	10,000 円
(3割)		

**ぴったりフィットくるーん KPFK-12**

カワムラサイクル

座と背シートの角度はそのまま後方に倒れるティルト機能に  
加え、背シートの角度調整も可能なリクライニング機能付き



重さ  
21.5  
kg

**【ぴったりフィット機構】**

<国内特許取得済> バックサ  
ポートを“倒す・起こす”の動作  
を繰り返しても、お尻がズレに  
く、安定した座位が保てます。



**【スキーンズベルト】**

背中の張り調節部に伸縮する部  
分を設けました。  
この部分の「スキマ」の空き方  
を見ながらベルトの張りなおし  
をすることで、従来より簡単に  
調節することができます。

- 非課税**
- 介助用 フレーキバー
  - ひじ当て ウィング
  - ひじ当て 高さ調節
  - スイング アウト
  - 背張り 調節
  - グリップ 高さ調節
  - ノーバンク タイヤ
  - ショックレス キャスター
  - クッション
  - シートベルト
  - ティルト
  - リクライニング

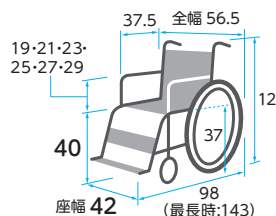

商品名	商品番号	商品コード
KPFK-12	21-6524-0	00160-000250
前輪:6インチ 後輪:12インチ 折りたたみ:全幅35×全高77×全長72cm クッション厚さ:7cm		
ご利用者 負担額 (1割)	900 円	月額レンタル料金
(2割)	1,800 円	9,000 円
(3割)	2,700 円	

ベッド・  
ベッド  
付属品



# 車椅子・車椅子付属品

床ずれ  
防止用具

体位  
変換器

認知症  
老人徘徊  
感知機器

手すり

歩行  
補助杖

歩行者

車椅子・  
車椅子  
付属品

スロープ

移動用  
リフト・  
つり具

介護保険  
購入  
対象品

販売品

情報

## 座位保持ティルトリクライニング ラクレスト 介助ブレーキ付き

ピジョン

非課税

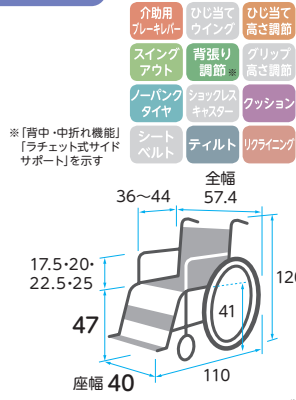

重さ  
29.0  
kg

※「背中・中折れ機能」  
「ラチェット式サイド  
サポート」を示す

※前座高・後座高・ひじ高はクッションの厚み含まず

商品名	商品番号	商品コード
ラクレスト 介助ブレーキ付き PR-2000B	21-7342-0	00495-000067
前輪:6インチ 後輪:14インチ ティルト角度:7~10°		
リクライニング角度:95~152° クッション厚さ:5cm 耐荷重:75kg		
ご利用者 負担額 (1割)	900円	月額レンタル料金 9,000円
	(2割) 1,800円	
	(3割) 2,700円	

## 座位保持自走型 ラクリオ 介助ブレーキ付き

ピジョン

非課税

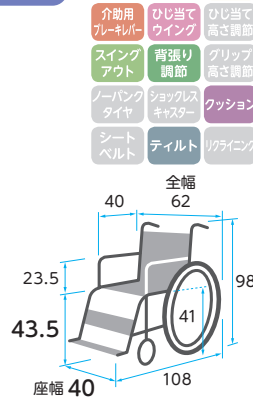

重さ  
21.0  
kg

商品名	商品番号	商品コード
ラクリオ 介助ブレーキ付き PR-1000B	21-7354-0	00495-000064
前輪:6インチ 後輪:22インチ 折りたたみ:全幅41×全高69×全長102cm		
ティルト角度:4~18° クッション厚さ:5cm 耐荷重:100kg		
ご利用者 負担額 (1割)	800円	月額レンタル料金 8,000円
	(2割) 1,600円	
	(3割) 2,400円	

## TRC-3DX/TRC-3DX用マルチエルゴエレベータィング

ミキ



座と背シートの角度はそのまま後方に倒れる  
ティルト機能に加え背シートの角度調整  
も可能なリクライニング機能付き

重さ  
24.5  
kg

商品名	商品番号	商品コード
TRC-3DX	21-6765-0	00122-000583
前輪:6インチ 後輪:14インチ ティルト角度:0°~20° リクライニング角度:90°~110°		
折りたたみ:全幅36×全高67.5×全長80.5cm 耐荷重:100kg		
ご利用者 負担額 (1割)	900円	月額レンタル料金 9,000円
	(2割) 1,800円	
	(3割) 2,700円	

## TRC-3DX用マルチエルゴエレベータィング

非課税



重さ  
4.4  
kg

※1台分

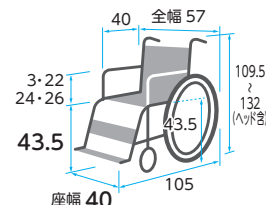

エレベータィング時の脚長差によるズレが  
起こりにくく、レッグサポートの位置と角  
度調整ができることで、最適なサポートが  
得られます。フットサポートは前後・左右・  
角度調整が可能。

※前座高・後座高・ひじ高は  
クッションの厚み含まず

商品名	商品番号	商品コード
TRC-3DX用マルチエルゴエレベータィング	29-8380-1	00122-000436
左右別々に脚部の角度を無段階 (12~71度) 調節、ステップ (足台) 角度調整 (±45度)		
ご利用者 負担額 (1割)	200円	月額レンタル料金 2,000円
	(2割) 400円	
	(3割) 600円	

## スキット7 (介助) SKT-7

ミキ



重さ  
19  
kg

座と背シートの角度はそのまま後方に倒れる  
ティルト機能付き

チルト仕様で全幅がわずか48cmとコンパクト。狭い  
場所でも座面角度を調整してゆったり楽に座れます。



チルト機能が体重を分散

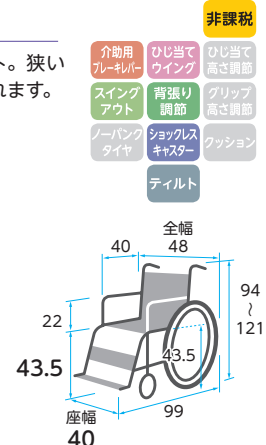

商品名	商品番号	商品コード
SKT-7	21-5722-0	00122-000433
前輪:6インチ 後輪:14インチ チルト角度:0°~約30°		
折りたたみサイズ:全幅32×全高70×全長72cm 耐荷重:100kg		
ご利用者 負担額 (1割)	700円	月額レンタル料金 7,000円
	(2割) 1,400円	
	(3割) 2,100円	

税込価格で表記しています。(非課税 ※非課税と表記のない商品に限る) 単位:CM

サービスコード/車椅子 介護給付:171001 予防給付:671001/車椅子付属品 介護給付:171002 予防給付:671002

ベッド・  
ベッド  
付属品

床ずれ  
防止用具

体位  
変換器

認知症  
老人徘徊  
感知機器

手すり

歩行  
補助杖

歩行者

車椅子・  
車椅子  
付属品

スロープ

移動用  
リフト・  
つり具

介護保険  
購入  
対象品

販売品

情報

オアシスポジティブ(自走) OS-11TRSP (スイングアウト&エレベーター付)

松永製作所

非課税

- 介助用 フレーキルパ
- ひじ当て ウィング
- ひじ当て 高さ調節
- スイングアウト
- 背張り調節
- グリップ 高さ調節
- ノーパンクタイヤ
- ショックスキャスター
- クッション
- ティルト
- リクライニング

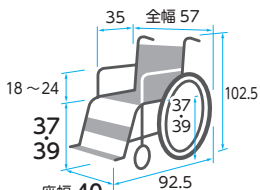

※前座高・後座高・ひじ高はクッションの厚み含まず

重さ 26.2 kg

商品名	商品番号	商品コード
OS-11TRSP S&E	21-5725-0	00066-Z00054
前輪:5インチ 後輪:18インチ ティルト角度:0°~25° リクライニング角度:90°~115° クッション厚さ:5cm		
折りたたみ:全幅35×全高91.5×全長92.5cm 耐荷重:75kg		
ご利用者負担額 (1割)	800円	月額レンタル料金 8,000円
	(2割) 1,600円	
	(3割) 2,400円	

オアシスポジティブ(介助) OS-12TRSP

松永製作所

非課税

- 介助用 フレーキルパ
- ひじ当て ウィング
- ひじ当て 高さ調節
- スイングアウト
- 背張り調節
- グリップ 高さ調節
- ノーパンクタイヤ
- ショックスキャスター
- クッション
- ティルト
- リクライニング

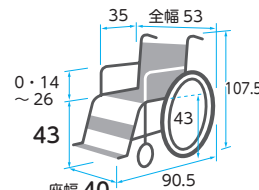

※前座高・後座高・ひじ高はクッションの厚み含まず

重さ 25.4 kg

商品名	商品番号	商品コード
OS-12TRSP S&E	21-5724-0	00066-Z00011
前輪:6インチ 後輪:12インチ ティルト角度:0°~25° リクライニング角度:90°~115° クッション厚さ:5cm		
折りたたみ:全幅32×全高95.5×全長90.5cm 耐荷重:75kg		
ご利用者負担額 (1割)	800円	月額レンタル料金 8,000円
	(2割) 1,600円	
	(3割) 2,400円	

ネクストローラー シルバーパッケージII(介助)

ミキ

非課税

- 介助用 フレーキルパ
- ひじ当て ウィング
- ひじ当て 高さ調節
- スイングアウト
- 背張り調節
- グリップ 高さ調節
- ノーパンクタイヤ
- ショックスキャスター
- クッション
- シートベルト
- ティルト
- リクライニング

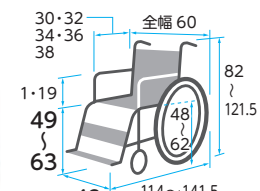

※前座高・後座高・ひじ高はクッションの厚み含まず

重さ 24 kg

商品名	商品番号	商品コード
ネクストローラーシルバーパッケージII42cm	21-6087-0	00122-000491
前輪:6インチ 後輪:16インチ		
リクライニング角度:100°~170° 耐荷重:100kg		
ご利用者負担額 (1割)	1,000円	月額レンタル料金 10,000円
	(2割) 2,000円	
	(3割) 3,000円	

グランドフリッチャー・ユニダッシュ シルバーパッケージ

ミキ

非課税

- 介助用 フレーキルパ
- ひじ当て ウィング
- ひじ当て 高さ調節
- スイングアウト
- 背張り調節
- グリップ 高さ調節
- ノーパンクタイヤ
- ショックスキャスター
- クッション
- ティルト
- リクライニング

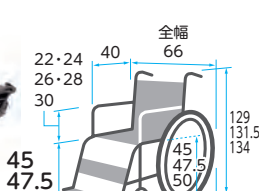

重さ 27.5 kg

商品名	商品番号	商品コード
GF・UniDash_sp	21-6944-0	00122-000557
前輪:6インチ 後輪:14インチ ティルト角度:0°~40° リクライニング角度:90°~170° 耐荷重:100kg		
ご利用者負担額 (1割)	1,300円	月額レンタル料金 13,000円
	(2割) 2,600円	
	(3割) 3,900円	

フルリクライニング車いす RJ-360

いورا

非課税

- 介助用 フレーキルパ
- ひじ当て ウィング
- ひじ当て 高さ調節
- スイングアウト
- 背張り調節
- グリップ 高さ調節
- ノーパンクタイヤ
- ショックスキャスター
- クッション
- ティルト
- リクライニング

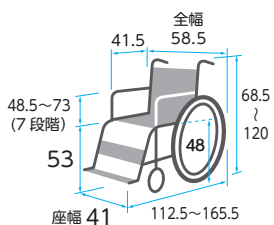

重さ 36.0 kg

商品名	商品番号	商品コード
RJ-360	21-5406-0	00084-000086
前輪:6インチ 後輪:16インチ ティルト角度:6.5°~19.5° リクライニング角度:105°~165° 耐荷重:100kg		
ご利用者負担額 (1割)	1,100円	月額レンタル料金 11,000円
	(2割) 2,200円	
	(3割) 3,300円	

エスコートフルリクライニング FR-11R

松永製作所

非課税

- 介助用 フレーキルパ
- ひじ当て ウィング
- ひじ当て 高さ調節
- スイングアウト
- 背張り調節
- グリップ 高さ調節
- ノーパンクタイヤ
- ショックスキャスター
- クッション
- リクライニング

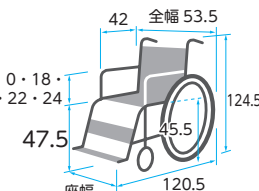

※前座高・後座高・ひじ高はクッションの厚み含まず

重さ 29.0 kg

商品名	商品番号	商品コード
FR-11R	21-5932-0	00066-000250
前輪:6インチ 後輪:12インチ リクライニング角度:100°~170° 耐荷重:75kg		
ご利用者負担額 (1割)	800円	月額レンタル料金 8,000円
	(2割) 1,600円	
	(3割) 2,400円	

ベッド・  
ベッド  
付属品



# 車椅子・車椅子付属品

床ずれ  
防止用具

## 延長用レバー MS-131

※取り付けに関しては付属品  
適合表をご参照ください。

ミキ



長 短

ブレーキレバーの長さを延長することができます。

商品名	商品番号	商品コード
延長用レバー (長)	29-5303-1	00122-000426

ブレーキレバーを10cm延長

ご利用者 負担額 (1割)	50 円	(2割) 100 円	月額レンタル料金
		(3割) 150 円	500 円

商品名	商品番号	商品コード
延長用レバー (短)	29-5304-1	00122-000425

ブレーキレバーを5cm延長

ご利用者 負担額 (1割)	50 円	(2割) 100 円	月額レンタル料金
		(3割) 150 円	500 円

体位  
変換器

認知症  
老人徘徊  
感知機器

手すり

歩行  
補助杖

歩行器

車椅子・  
車椅子  
付属品

スロープ

移動用  
リフト・  
つり具

介護保険  
購入  
対象品

販売品

情報

## 杖入れ／杖置き

● ミキ 杖入れ (1本用)

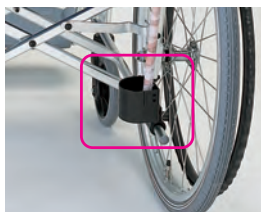

● カムラサイクル 杖置き



ミキ

商品名	商品番号	商品コード
杖入れ (1本用) MS-132	29-5999-1	00122-000252

ご利用者 負担額 (1割)	50 円	(2割) 100 円	月額レンタル料金
		(3割) 150 円	500 円

カムラサイクル

商品名	商品番号	商品コード
杖置き KY40276	29-8333-1	00160-000169

ご利用者 負担額 (1割)	50 円	(2割) 100 円	月額レンタル料金
		(3割) 150 円	500 円

## CRT用ボンベ架 MS-0027 (CRT-1LoB/1Lo/5Lo以外)

ミキ



酸素ボンベを携帯する際に使用。ベルトによって大きさの調整が可能です。

商品名	商品番号	商品コード
CRT用ボンベ架 MS-0027 (CRT-1LoB/1Lo/5Lo以外)	29-8392-1	00122-000601

ご利用者 負担額 (1割)	100 円	(2割) 200 円	月額レンタル料金
		(3割) 300 円	1,000 円

## ブレーキ延長棒

※取り付けに関しては付属品  
適合表をご参照ください。

日進医療器

商品名	商品番号	商品コード
+18cm	29-0213-1	00175-Z00024

ご利用者 負担額 (1割)	50 円	(2割) 100 円	月額レンタル料金
		(3割) 150 円	500 円

松永製作所

商品名	商品番号	商品コード
+5cm	29-5110-1	00066-000298

商品名	商品番号	商品コード
+10cm	29-5111-1	00066-000298

ご利用者 負担額 (1割)	50 円	(2割) 100 円	月額レンタル料金
		(3割) 150 円	500 円

カムラサイクル

商品名	商品番号	商品コード
+10cm	29-7584-1	00160-000170

ご利用者 負担額 (1割)	50 円	(2割) 100 円	月額レンタル料金
		(3割) 150 円	500 円

※取り付けに関しては付属品  
適合表をご参照ください。

● 松永製作所 杖入れ (大)



● 松永製作所 杖入れ (小)



松永製作所 (NEXT専用オプション)

商品名	商品番号	商品コード
杖入れ (大) X-WC92-010	29-8337-1	00066-000344

ご利用者 負担額 (1割)	50 円	(2割) 100 円	月額レンタル料金
		(3割) 150 円	500 円

松永製作所

商品名	商品番号	商品コード
杖入れ (小) PO-09C	29-0150-1	00066-000212

ご利用者 負担額 (1割)	50 円	(2割) 100 円	月額レンタル料金
		(3割) 150 円	500 円

## NEXT専用 酸素ボンベ架／転倒防止キャスト付

※取り付けに関しては付属品  
適合表をご参照ください。

松永製作所

酸素ボンベ架



転倒防止キャスト付



●後方への転倒のおそれがある場合は転倒防止の取り付けをおすすめします。

商品名	商品番号	商品コード
酸素ボンベ架 X-WC91-001	29-8338-1	00066-000345

ご利用者 負担額 (1割)	100 円	(2割) 200 円	月額レンタル料金
		(3割) 300 円	1,000 円

商品名	商品番号	商品コード
転倒防止キャスト付	29-8339-1	00066-000356

ご利用者 負担額 (1割)	100 円	(2割) 200 円	月額レンタル料金
		(3割) 300 円	1,000 円

税込価格で表記しています。( **非課税** ※非課税 と表記のない商品に限る) **単位:CM**

サービスコード/車椅子 介護給付:171001 予防給付:671001 /車椅子付属品 介護給付:171002 予防給付:671002

ベッド・  
ベッド  
付属品

床ずれ  
防止用具

体位  
変換器

認知症  
老人徘徊  
感知機器

手すり

歩行  
補助杖

歩行器

車椅子・  
車椅子  
付属品

スロープ

移動用  
リフト・  
つり具

介護保険  
購入  
対象品

販売品

情報

## マルチエルゴエレベータィング

ミキ



重さ  
4.12  
kg  
※1台分

マルチエルゴエレベータィング  
フットサポートとレッグサポートの細かい調整が可能です。



重さ  
3.9  
kg  
※1台分

エルゴエレベータィングII  
ステップに足を乗せたまま左右別々に脚部を上げ下げすることができます。

商品名	商品番号	商品コード
マルチエルゴエレベータィング	29-6338-1	00122-000436

左右別々に脚部の角度を無段階(12~71度)調節、ステップ(足台)角度調整(±45度)

ご利用者負担額	(1割)	(2割)	(3割)	月額レンタル料金
200円	400円	600円	2,000円	

商品名	商品番号	商品コード
エルゴエレベータィングII	29-6014-1	00122-000383

左右別々に脚部の角度を無段階(12~71度)調節、ステップ(足台)角度調整(90度~120度)

ご利用者負担額	(1割)	(2割)	(3割)	月額レンタル料金
200円	400円	600円	2,000円	

## TRC-3DX用マルチエルゴエレベータィング

ミキ

重さ  
4.4  
kg  
※1台分



エレベータィング時の脚長さによるズレが起りにくく、レッグサポートの位置と角度調整ができることで、最適なサポートが得られます。フットサポートは前後・左右・角度調整が可能。

商品名	商品番号	商品コード
TRC-3DX用マルチエルゴエレベータィング	29-8380-1	00122-000436

左右別々に脚部の角度を無段階(12~71度)調節、ステップ(足台)角度調整(±45度)

ご利用者負担額	(1割)	(2割)	(3割)	月額レンタル料金
200円	400円	600円	2,000円	

## エレベータィング PTH-EL-1

ビジョン



ふくらはぎパッド高さ調節

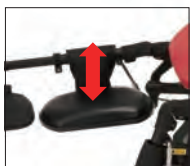

- スイングアウトエレベータィング仕様
- フットサポート角度調節機能付き(フラット方向に90度まで無段階)
- ふくらはぎパッド前後調節機能付き(2~3cmの調整幅あり)
- 足保護のための保護カバー付き

商品名	商品番号	商品コード
エレベータィング PTH-EL-1	29-9671-1	00495-000071

左右別々に脚部の角度を無段階(12~72度)調節、ステップ(足台)角度調整(±45度)

ご利用者負担額	(1割)	(2割)	(3割)	月額レンタル料金
100円	200円	300円	1,000円	

## MH-CR3D用スイングアウト&エレベータィングユニット

松永製作所



膝関節の可動域に制限のある方に合わせた設定が可能です。

商品名	商品番号	商品コード
MH-CR3D用スイングアウト&エレベータィング	29-6921-1	00066-000297

ご利用者負担額	(1割)	(2割)	(3割)	月額レンタル料金
100円	200円	300円	1,000円	

## テーブル(大) 横差し前後スライド式

ミキ

重さ  
2.5  
kg

※取り付けに関しては付属品適合表をご参照ください。



※使用イメージ



横差し金具・受け金具前後にスライドが可能です。

車椅子に座ったまま読書や軽作業ができます。テーブルが前後にスライドします。抗菌仕様。

商品名	商品番号	商品コード
テーブル(大) 横差し前後スライド式	29-0370-1	00122-000216

サイズ:幅60×奥行45×厚さ1.5cm 重さ:2.5kg

ご利用者負担額	(1割)	(2割)	(3割)	月額レンタル料金
54円	108円	162円	540円	

## ワンタッチシートベルト MS-111

ミキ



座位をしっかりと安定させます。

商品名	商品番号	商品コード
MS-111	29-5959-1	00122-000225

サイズ:幅5×長さ80~100cm

ご利用者負担額	(1割)	(2割)	(3割)	月額レンタル料金
60円	120円	180円	600円	



## 車椅子・車椅子付属品

車椅子付属品適合表

タイプ	商品コード	商品名称	付 属 品 適 合																				
			29-5303-1	29-5304-1	29-0213-1	29-5110-1	29-5111-1	29-7584-1	29-5999-1	29-8333-1	29-8337-1	29-0150-1	29-5918-1	29-6057-1	29-8338-1	29-8339-1	29-6338-1	29-8380-1	29-6014-1	29-0370-1	29-6760-1		
			延長用 レバー MS-131 (長)	延長用 レバー MS-131 (短)	プレーキ 延長棒 +18cm	プレーキ 延長棒 +5cm	プレーキ 延長棒 +10cm	プレーキ 延長棒 +10cm	杖入れ MS-132	杖置き KY40276	杖入れ (大) X-WC92-010	杖入れ (小) PO-09C	ボンベ架 MS-134	延長 ティップ ングバー MS-138	NEXT専用 腰系クハ架 X-WC91-001	NEXT専用 転倒防止 キャスト付	マルチ エルゴ エレベ ーティ ン	TRC-3DX用 マルチエル ゴエレベ ーティ ン	エルゴ エレベ ーティ ン II	テーブル MS-151	スマート ヘッド サポート MS-0009		
体位 変換器	21-6821-0	ケアフィットウイング (自走)												○ ※ 1,2	○					○ ※ 10		○	
	21-6183-0	ケアフィットプラス (自走)	○	○										○ ※ 1,3	○						○	○	
認知症 老人徘徊 感知機器	21-5953-0	ネクストコア (自走) NEXT-11B				○	○									○	○						
	21-6041-0	ネクストコア・マルチ (自走) NEXT-31B				○	○									○ ※ 6	○						
手すり	21-6039-0	ネクストコア・アジャスト (自走) NEXT-51B				○	○									○ ※ 6	○						
	21-7434-0	グレイスコアアジャスト (自走) GRC-51B				○	○									○	○						
歩行 補助杖	21-6774-0	イージーフィット (自走) MEF-22													○							○	
	21-6776-0	イージーフィット (自走) MEF-20																				○	
歩行器	21-5300-0	MM-フィット (自走) Hi22	○	○											○ ※ 1,2	○						○ ※ 4	○ ※ 5
	21-5301-0	MM-フィット (自走) Hi20	○	○											○ ※ 1,2	○						○ ※ 4	○ ※ 5
	21-5303-0	MM-フィット (自走) Lo20	○	○											○ ※ 1,2	○						○ ※ 4	○ ※ 5
車椅子・ 車椅子 付属品	21-5247-0	ケアアジャスト (自走) MC-KM001	○	○											○ ※ 2	○						○	
	21-6217-0	ふわりす (KF) シリーズ (自走) (エア軽量タイヤ仕様)						○		○													
	21-6513-0	ふわりす+ (自走) (ソフトタイヤ仕様)						○ ※ 9		○													
スロープ	21-5755-0	BAL-1 (自走)	○	○											○	○						○	○
	21-5863-0	BAL-3 (自走)	○	○											○ ※ 1,2	○					○ ※ 8	○ ※ 8	○
移動用 リフト・ つり具	21-6717-0	カルッタ (自走) CRT-1 (ハイポリマータイヤ)																					
	21-6721-0	カルティマ (自走) CRT-5 (ハイポリマータイヤ)																					
	21-6723-0	カルティマ (自走) CRT-7 (ハイポリマータイヤ)																				○ ※ 11	
介護保険 購入 対象品	21-6191-0	とまっティ (自走) MBY-41B	○	○											○	○						○	○
	21-7048-0	とまっティ (自走) MBY-41RB	○	○											○ ※ 1,2	○						○	○
販売品	21-5637-0	スキット4 (自走) SKT-4	○	○											○ ※ 1,2	○						○	○
	21-5355-0	キックル			○																		
情報	6 輪車	21-5678-0	スキット (自走) SKT-5																				○

- ※ 1 … 取付けには「延長ティッピングバー MS 138」の併用が必要となります。  
 ※ 2 … 取付け側のひじ当ては跳ね上げができなくなります。  
 ※ 3 … 取付け時にボンベ架付属の固定用ステーをサイドガードの直ぐ下に取付ける必要があります。  
 ※ 4 … ひじ当てを一番下まで下げて使用することができなくなります。  
 ※ 5 … 取付け時にスマートヘッドサポート付属の受金具 B の下側の穴を使用する必要があります。  
 ※ 6 … 後方への転倒のおそれがある場合は転倒防止の取り付けをおすすめします。  
 ※ 7 … 延長棒先端の握りゴムがネクストコアと同様の形状・色 (黄) となりますが、取付けは可能です。  
 ※ 8 … 2019 年 1 月以降の車体は、マルチエルゴエレベーターが適合となります。  
 ※ 9 … 脚部 SW 時に当たります。  
 ※ 10 … 座高が一番高い設定のみで取付けが可能です。  
 ※ 11 … ステップと床との隙間が 5cm 以上になるように調整してください。



税込価格で表記しています。(非課税 ※非課税 と表記のない商品に限る) 単位:CM

サービスコード/車椅子 介護給付:171001 予防給付:671001/車椅子付属品 介護給付:171002 予防給付:671002

ベッド・  
ベッド  
付属品

車椅子付属品適合表

タイプ	商品コード	商品名称	付 属 品 適 合																						
			29-5303-1	29-5304-1	29-0213-1	29-5110-1	29-5111-1	29-7584-1	29-5999-1	29-8333-1	29-8337-1	29-0150-1	29-5918-1	29-6057-1	29-8338-1	29-8339-1	29-6338-1	29-8380-1	29-6014-1	29-0370-1	29-6760-1				
			延長用 レバー MS-131 (長)	延長用 レバー MS-131 (短)	ブレーキ 延長棒 +18cm	ブレーキ 延長棒 +5cm	ブレーキ 延長棒 +10cm	ブレーキ 延長棒 +10cm	杖入れ MS-132	杖置き KY40276	杖入れ (大) X-WC92-010	杖入れ (小) PO-09C	ボンベ架 MS-134	延長 ティップ ングバー MS-136	NEXT専用 腰系ボンベ架 X-WC91-001	NEXT専用 転倒防止 キャスタ付	マルチ エルゴ エレベ ーティ ング	TRC-3DX用 マルチエル ゴエレベ ーティ ング	エルゴ エレベ ーティ ング II	テーブル MS-151	スマート ヘッド サポート MS-0009				
			ミキ	ミキ	日進 医療器	松永 製作所	松永 製作所	カフムラ サイクル	ミキ	カフムラ サイクル	松永 製作所	松永 製作所	ミキ	ミキ	松永 製作所	松永 製作所	ミキ	ミキ	ミキ	ミキ	ミキ				
介 助	21-6822-0	ケアフィットウイング (介助)							○					○						○	※10		○		
	21-6385-0	ケアフィットプラス (介助)	○	○					○					○									○		
	21-5954-0	ネクストコア (介助) NEXT-21B				○	○					○			○	○									
	21-6042-0	ネクストコア・マルチ (介助) NEXT-41B				○	○				○				○	○									
	21-6040-0	ネクストコア・アジャスト (介助) NEXT-61B				○	○				○				○	○									
	21-7435-0	グレイスコア・アジャスト (介助) GRC-61B				○	○		○						○	○									
	21-6775-0	イージーフィット (介助) MEF-16												○										○	
	21-6777-0	イージーフィット (介助) MEF-14																						○	
	21-5302-0	MM-フィット (介助) Hi16	○	○							○				○								○	○	
	21-5304-0	MM-フィット (介助) Lo16	○	○							○				○								○	○	
	21-5246-0	ケアアジャスト (介助)	○	○											○	○								○	
	21-6218-0	ふわりす (KF) シリーズ (介助) (エア軽量タイヤ仕様)							○		○														
	21-6515-0	ふわりす+ (介助) (ソフトタイヤ仕様)							○		○														
	21-5756-0	BAL-2 (介助)	○	○							○				○									○	
	21-5864-0	BAL-4 (介助)	○	○							○				○									○	
	21-6718-0	カルッタ (介助) CRT-2 (ハイポリマータイヤ)																							
	21-6722-0	カルティマ (介助) CRT-6 (ハイポリマータイヤ)																							
	21-6724-0	カルティマ (介助) CRT-8 (ハイポリマータイヤ)																						○	
	21-5296-0	スキット 1 (介助) SKT-1	○	○							○				○	○									○
	21-5279-0	スキット 2 (介助) SKT-2	○	○							○				○	○									○
テ ィ レ ィ ト ・ リ フ ト ・ リ ン グ ・ ソ フ ト ・ ソ フ ト	21-6858-0	マイチルト・ミニ 3D スイングアウトエレベーター リフトアップ付																							
	21-6765-0	TRC-3DX																						○	
	21-5724-0	オアシスポジティブ (介助) OS-12TRSP (スイングアウト&エレベーター付)				○	○																		
	21-6524-0	ぴったり フィットくるーん																							
	21-5578-0	TRC-2	○	○																				○	
21-6007-0	ネットィ em																								
21-5305-0	リクライニング型車いす (MW-14)				○	○																		○	
25-5945-0	アシストホイールライト																								

床ずれ  
防止用具体位  
変換器認知症  
老人徘徊  
感知機器

手すり

歩行  
補助杖

歩行器

車椅子・  
車椅子  
付属品

スロープ

移動用  
リフト・  
つり具介護保険  
購入  
対象品

販売品

情報

ベッド・  
ベッド  
付属品



# 車椅子・車椅子付属品

床ずれ  
防止用具

体位  
変換器

認知症  
老人徘徊  
感知機器

手すり

歩行  
補助杖

歩行者

車椅子・  
車椅子  
付属品

スロープ

移動用  
リフト・  
つり具

介護保険  
購入  
対象品

販売品

情報

## アシストホイール®を こんな場面で!



- 上り坂はラクラク電動アシスト
- 芝生、砂利道もラクラクスムーズ
- 下り坂は自動的にブレーキ
- 手動車椅子と同様の簡単操作

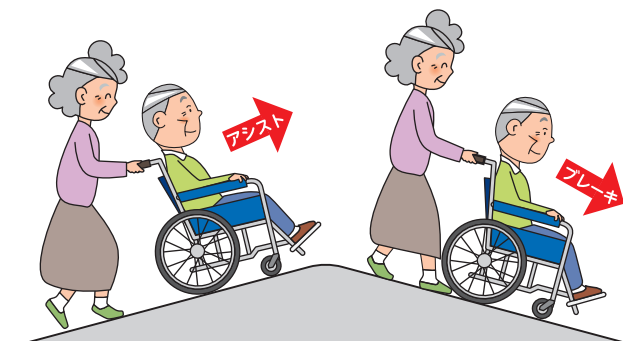

## アシストホイールライト

ナブテスコ



重さ  
18.4  
kg  
(バッテリー含む)

気軽に利用できる“電動アシスト車椅子”です

登り坂ではモーターがらくらくアシスト、下り坂では自動ブレーキで安心です。操作はシンプルで簡単です。電源を入れる以外にボタンやダイヤル設定は不要です。

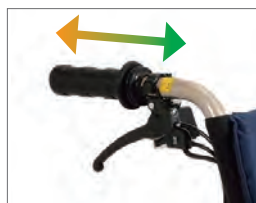

センサ内蔵グリップで介護者の負担を自動検知。電源を入れたら、あとは手動車椅子と同様に操作するだけです。

非課税

- 介助用ブレーキレバー
- ひじ当てウイング
- ひじ当て高さ調節
- スイングアウト
- 背張り調節
- グリップ高さ調節
- ノーバンクタイヤ
- ショックスキャスター
- クッション
- シートベルト

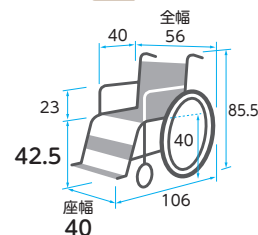

商品名	商品番号	商品コード
アシストホイールライト	25-5945-0	00025-000023
前輪: 6インチ 後輪: 16インチ 連続走行距離: 約7km 登板角度: 10° 耐荷重: 75kg		
折りたたみ: 全幅 33.5 × 全高 68 × 全長 106cm 満充電までの最大所要時間: 130分		
ご利用者負担額 (1割)	3,000円	月額レンタル料金
	(2割) 1,500円	(3割) 4,500円
		15,000円

## ハイパワー型アシストホイール100 (自走) NAW-22C-SD-HP-G-UT

ナブテスコ

非課税

※ご自分で操作する場合は必ずスイッチを切ってください。



重さ  
24.6  
kg  
(バッテリー含む)

※前座高・後座高・ひじ高はクッションの厚み含まず

商品名	商品番号	商品コード
NAW-22C-SD-HP-G-UT	25-5909-0	00025-000015
前輪: 6インチ 後輪: 22インチ クッション厚さ: 前方5cm後方3cm 連続走行距離: 約8km 登板角度: 14° 耐荷重: 100kg		
折りたたみ: 全幅 38 × 全高 68.5 × 全長 105cm 満充電までの最大所要時間: 2時間		
ご利用者負担額 (1割)	3,800円	月額レンタル料金
	(2割) 1,900円	(3割) 5,700円
		19,000円

## ハイパワー型アシストホイール100 (介助) NAW-16C-DT-HP-G-UT

ナブテスコ

非課税

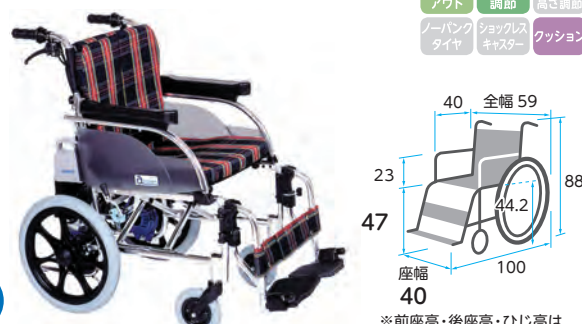

重さ  
24.2  
kg  
(バッテリー含む)

※前座高・後座高・ひじ高はクッションの厚み含まず

商品名	商品番号	商品コード
NAW-16C-DT-HP-G-UT	25-5904-0	00025-000012
前輪: 6インチ 後輪: 16インチ クッション厚さ: 前方5cm後方3cm 連続走行距離: 約8km 登板角度: 14° 耐荷重: 100kg		
折りたたみ: 全幅 33 × 全高 69 × 全長 75.5cm 満充電までの最大所要時間: 2時間		
ご利用者負担額 (1割)	3,800円	月額レンタル料金
	(2割) 1,900円	(3割) 5,700円
		19,000円

税込価格で表記しています。( **非課税** ※非課税 と表記のない商品に限る) **単位:CM**

サービスコード/車椅子 介護給付:171001 予防給付:671001/車椅子付属品 介護給付:171002 予防給付:671002

ベッド・  
ベッド  
付属品

## WHILL Model CK2

WHILL

誰でも簡単に運転できる操作性と、行く場所を選ばない小回り性能、パワフルな走行性で安心して出かけられます。

非課税

介助用 ブレーキレバー	ひじ当て ウイング	ひじ当て 高さ調節
スイング アウト	背張り 調節	グリップ 高さ調節
ノーバンク タイヤ	ショックレス キャスター	クッション



重さ  
約 52  
kg

(バッテリー含む)

### パワフルな走行性

特別に開発された前輪と高出力のモーターで、最大5cmの段差乗り換えが可能。



片流れ  
防止

左右のモーターを適切に制御することで、横に傾斜した道でもまっすぐ走ることができます。



後輪のサスペンションにより、でこぼこ道や段差乗り越えの衝撃を吸収。長時間走ってもストレスを感じません。

### 小回り性能



最小回転半径  
76  
cm

スーパーや病院など、電動カートでは入れない場所でも、小回り機能でらくらく移動



アームの跳ね上げで前から横からも簡単乗り降り。フットサポートの上に乗って転倒しません。

### コントローラー

片手で簡単に操作。1~4段階のスピード調整、電源オンオフも片手でできます。手を離すと坂道でも自動でブレーキがかかります。コントローラーは左右どちらにも付替え可能で利き手を選びません。

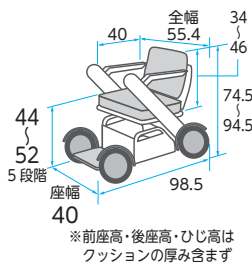

商品名	商品番号	商品コード
WHILL Model CK2	25-5992-0	01520-000028
前輪:10.1インチ 後輪:10.4インチ 連続走行距離:約18km 最高前進速度:6km/h 満充電までの最大所要時間:5時間 重さ(バッテリー含):約52kg		
ご利用者 負担額 (1割)	2,600 円	(2割) 5,200 円 (3割) 7,800 円
		月額レンタル料金 26,000 円

床ずれ  
防止用具

体位  
変換器

認知症  
老人徘徊  
感知機器

手すり

歩行  
補助杖

歩行者

車椅子・  
車椅子  
付属品

スロープ

移動用  
リフト・  
つり具

介護保険  
購入  
対象品

販売品

情報

## マイピア BT40S

アテックス

ヘッドライトは「昼間点灯機能」付き。音声案内機能、操作パネルのデジタル表示により、目と耳で大きな安心。

非課税

介助用 ブレーキレバー	ひじ当て ウイング	ひじ当て 高さ調節
スイング アウト	背張り 調節	グリップ 高さ調節
ノーバンク タイヤ	ショックレス キャスター	クッション



BT40S

重さ  
107  
kg

(バッテリー含む)

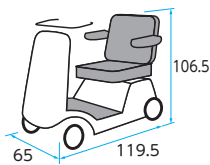

※製品の色や仕様は変更となる場合があります。

商品名	商品番号	商品コード
BT40S	25-5910-0	00228-000014
前輪:3.00-4 後輪:3.50-5 連続走行距離:約29km 最高前進速度:6km/h 満充電までの最大所要時間:12時間 重さ(バッテリー含):107kg		
ご利用者 負担額 (1割)	2,000 円	(2割) 4,000 円 (3割) 6,000 円
		月額レンタル料金 20,000 円

### マイピアオプション

フロントバスケット(S)セット リヤバッグセット 杖立て(S)セット



※全て単品の価格です

商品名	商品番号	商品コード
フロントバスケット(S)セット	29-5977-1	00228-000016
ご利用者 負担額 (1割)	50 円	(2割) 100 円 (3割) 150 円
		月額レンタル料金 500 円
商品名	商品番号	商品コード
リヤバッグセット	29-5978-1	00228-000015
ご利用者 負担額 (1割)	50 円	(2割) 100 円 (3割) 150 円
		月額レンタル料金 500 円
商品名	商品番号	商品コード
杖立て(S)セット	29-5979-1	00228-000017
ご利用者 負担額 (1割)	50 円	(2割) 100 円 (3割) 150 円
		月額レンタル料金 500 円

ベッド・  
ベッド  
付属品



# 車椅子・車椅子付属品

床ずれ  
防止用具

体位  
変換器

認知症  
老人徘徊  
感知機器

手すり

歩行  
補助杖

歩行器

車椅子・  
車椅子  
付属品

スロープ

移動用  
リフト・  
つり具

介護保険  
購入  
対象品

販売品

情報

## 車椅子クッション

足こぎしやすい ←

→ サポート機能が強い



### アウルREHA 3D

※写真は付属カバーを外した状態です。

加地

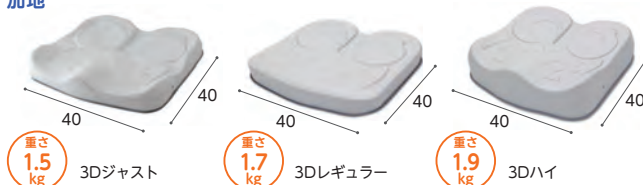

商品名	商品番号	商品コード
アウルREHA 3Dジャスト	29-7587-1	00540-000055

サイズ:幅40×奥行40×厚さ8cm

ご利用者負担額 (1割)	(2割)	(3割)	月額レンタル料金
200円	400円	600円	2,000円

商品名	商品番号	商品コード
アウルREHA 3Dレギュラー	29-6844-1	00540-000030

サイズ:幅40×奥行40×厚さ7.5 (着座面5.3) cm

商品名	商品番号	商品コード
アウルREHA 3Dハイ	29-6848-1	00540-000031

サイズ:幅40×奥行40×厚さ11 (着座面6.5) cm

材質/本体:ウレタン合成皮革 中材:エクスジェル、ウレタンフォーム カバー:ポリエステル・ウレタンフォーム・ウレタンフィルム

ご利用者負担額 (1割)	(2割)	(3割)	月額レンタル料金
200円	400円	600円	2,000円

### アウルREHA

加地

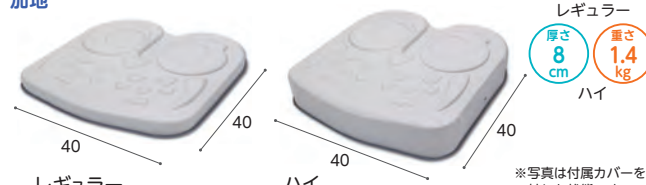

※写真は付属カバーを外した状態です。

最も圧力がかかる坐骨付近と尾骨を効果的に減圧します。ハイタイプは坐骨部の沈み込み量を確保した骨突出が顕著な方向への厚手タイプです。

商品名	商品番号	商品コード
アウルREHA レギュラー	29-6999-1	00540-000028

サイズ:幅40×奥行40×厚さ4cm

ご利用者負担額 (1割)	(2割)	(3割)	月額レンタル料金
200円	400円	600円	2,000円

商品名	商品番号	商品コード
アウルREHA ハイ	29-7000-1	00540-000029

サイズ:幅40×奥行40×厚さ8cm

材質/本体:エクスジェル、ウレタンフォーム、ウレタン合成皮革 カバー:ポリエステル・ウレタンフォーム・ウレタンフィルム

ご利用者負担額 (1割)	(2割)	(3割)	月額レンタル料金
200円	400円	600円	2,000円

### アウル40レザー/40プラスレザー/40プラスレザー-底面テーパ-

加地

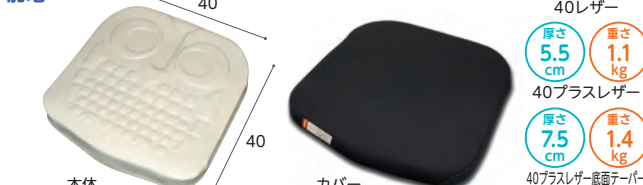

材質/本体:エクスジェル、ウレタンフォーム カバー:ポリエステル、ウレタンフォーム、ウレタンフィルム

商品名	商品番号	商品コード
アウル40レザー	29-5975-1	00540-000012

ご利用者負担額 (1割)	(2割)	(3割)	月額レンタル料金
200円	400円	600円	2,000円

商品名	商品番号	商品コード
アウル40プラスレザー	29-5974-1	00540-000013

ご利用者負担額 (1割)	(2割)	(3割)	月額レンタル料金
200円	400円	600円	2,000円

商品名	商品番号	商品コード
アウル40プラスレザー-底面テーパ-	29-5973-1	00540-000014

ご利用者負担額 (1割)	(2割)	(3割)	月額レンタル料金
200円	400円	600円	2,000円

### FC-コキュー君

アイ・ソネックス

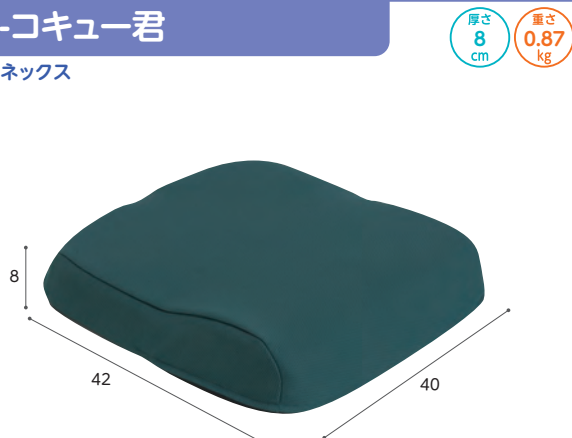

手間いらずの自動調圧バルブのエアアクション。接触圧の分散をはかります。

商品名	商品番号	商品コード
FC-コキュー君	29-5971-1	00149-000016

ご利用者負担額 (1割)	(2割)	(3割)	月額レンタル料金
200円	400円	600円	2,000円

税込価格で表記しています。( **非課税** ※非課税 と表記のない商品に限る) **単位:CM**

サービスコード/車椅子 介護給付:171001 予防給付:671001/車椅子付属品 介護給付:171002 予防給付:671002

ベッド・  
ベッド  
付属品

### ブレイラハイブリッド・ケアシート BRHS-400BL

グローバル産業

厚さ 5.0 cm 重さ 0.85 kg

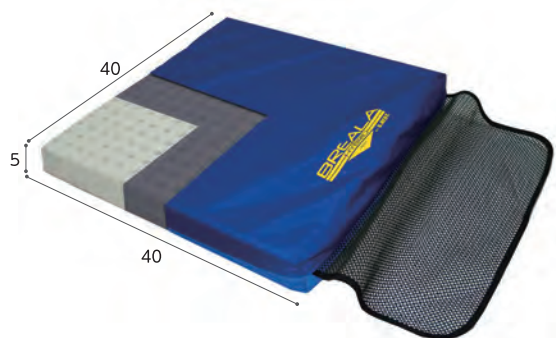

優れた除圧性能で床ずれを防止。透湿防水面と通気面の両面仕様で使い易い。

商品名	商品番号	商品コード
ブレイラハイブリッド・ケアシート	29-6226-1	01149-000014
ご利用者負担額 (1割)	130円	月額レンタル料金 1,300円
	(2割) 260円	
	(3割) 390円	

### デュオジェルクッション 40×40

ケープ

厚さ 7.5 cm 重さ 1.7 kg

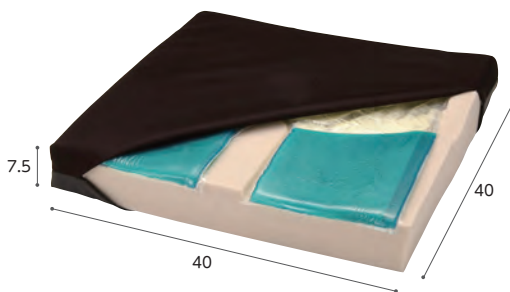

座位保持が困難で仙骨座りや骨盤後傾を起こしやすい場合も、2種類のジェルで安定した姿勢をサポートします。

商品名	商品番号	商品コード
デュオジェルクッション 40×40	29-5922-1	00206-000048
ご利用者負担額 (1割)	200円	月額レンタル料金 2,000円
	(2割) 400円	
	(3割) 600円	

床ずれ  
防止用具

体位  
変換器

認知症  
老人徘徊  
感知機器

手すり

### エルダークッション

アイ・ソネックス

厚さ 7.8 cm 重さ 0.93 kg

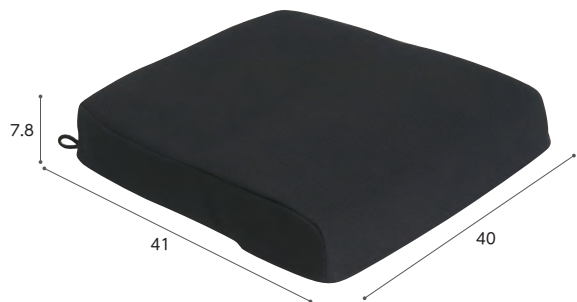

立体形状で、前すべりの防止や姿勢の安定がはかれます。

商品名	商品番号	商品コード
エルダークッション	29-5972-1	00149-000020
ご利用者負担額 (1割)	100円	月額レンタル料金 1,000円
	(2割) 200円	
	(3割) 300円	

### シーパス

モルテン

厚さ 5~7 cm 重さ 1.3 kg

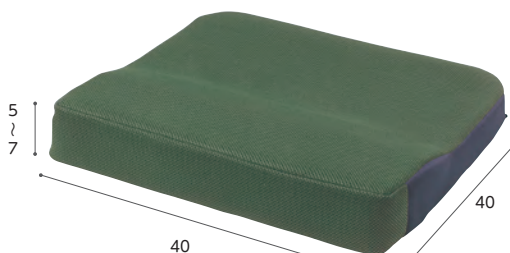

からだのずり落ちを 방지、お尻への圧迫を軽減します。通気性の高いカバーを採用。取りはずして洗濯も可能。

商品名	商品番号	商品コード
シーパス	29-0350-1	00054-000030
ご利用者負担額 (1割)	200円	月額レンタル料金 2,000円
	(2割) 400円	
	(3割) 600円	

歩行  
補助杖

歩行器

車椅子・  
車椅子  
付属品

スロープ

### エアークッション

ミキ



クッションの空気圧調整ができ、おしりの体圧分散により安定した状態で座位姿勢を保つことができます。

商品名	商品番号	商品コード
ALC-35-40	29-9165-1	00122-000627
サイズ: 幅40×奥行40×厚さ3.5cm		
ご利用者負担額 (1割)	150円	月額レンタル料金 1,500円
	(2割) 300円	
	(3割) 450円	
商品名	商品番号	商品コード
ALC-80-40	29-9166-1	00122-000628
サイズ: 幅40×奥行40×厚さ8.0cm		
材質/本体: ポリエステル、ポリウレタン、カバー: ナイロン		
ご利用者負担額 (1割)	150円	月額レンタル料金 1,500円
	(2割) 300円	
	(3割) 450円	

### パワークッション

モルテン

厚さ 8~12 cm 重さ 1.2 kg

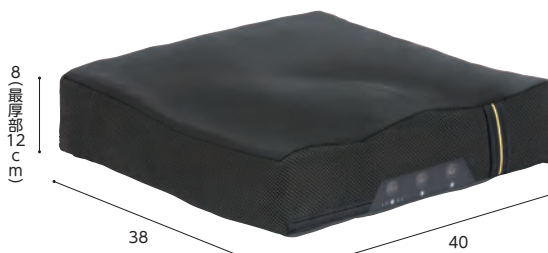

「空気圧調整」と「プッシュアップ」を自動で行うことで、長時間座位時のおしりの痛みや床ずれの不安を軽減します。

商品名	商品番号	商品コード
パワークッション	29-9279-1	00054-000439
材質/本体: ウレタンフォーム カバー: 上面 ポリエステル100% カバー裏面 ナイロン (すべり止め防止)		
ご利用者負担額 (1割)	500円	月額レンタル料金 5,000円
	(2割) 1,000円	
	(3割) 1,500円	

移動用  
リフト・  
つり具

介護保険  
購入  
対象品

販売品

情報

ベッド・  
ベッド  
付属品



# 車椅子・車椅子付属品

床ずれ  
防止用具

## ソロPSV 失禁カバー仕様 40×40

ユーキトレーディング

厚さ  
約8  
cm

重さ  
約0.75  
kg



自動膨張エアクッションと3種類の異なる硬さの特殊ウレタンフォームのハイブリット仕様により除圧と座位保持の両方の効果を備えたクッション

商品名	商品番号	商品コード
ソロPSV	29-8610-1	00468-000013

材質/本体:ウレタンフォーム、ポリエステル カバー:ナイロン

ご利用者負担額 (1割)	300円	(2割)	600円	月額レンタル料金	3,000円
		(3割)	900円		

体位  
変換器

認知症  
老人徘徊  
感知機器

手すり

歩行  
補助杖

歩行器

車椅子・  
車椅子  
付属品

スロープ

移動用  
リフト・  
つり具

介護保険  
購入  
対象品

販売品

情報

## アルファラクッション 撥水・防水カバータイプ アルファプラクッション 撥水・防水カバータイプ

タイカ

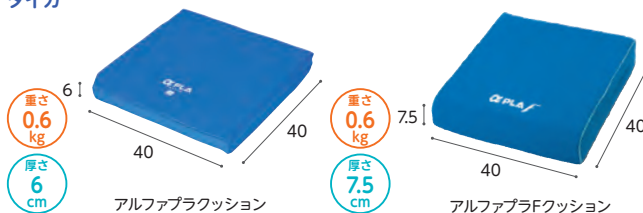

商品名	商品番号	商品コード
アルファラクッション 撥水・防水カバータイプ	29-6552-1	00563-000017

サイズ:幅40×長さ40×厚さ6cm 重さ:0.6kg

材質/本体:アルファゲル、ウレタンフォーム カバー:天面・側面/(裏)ポリエステル (裏)ポリウレタン 底面/ポリエステル、メタクリル樹脂

ご利用者負担額 (1割)	200円	(2割)	400円	月額レンタル料金	2,000円
		(3割)	600円		

商品名	商品番号	商品コード
アルファプラクッション 撥水・防水カバータイプ	29-8599-1	00563-000124

サイズ:幅40×長さ40×厚さ7.5cm 重さ:0.6kg

材質/本体:ポリウレタンフォーム カバー:天面・側面/(裏)ポリエステル (裏)ポリウレタン/ポリエステル 底面/(裏)ポリウレタン/ポリエステル (裏)ポリウレタン

ご利用者負担額 (1割)	200円	(2割)	400円	月額レンタル料金	2,000円
		(3割)	600円		

## FC-フィット(背・腰)

アイ・ソネックス

厚さ  
1  
cm

重さ  
約0.53  
kg

FC-フィット(背)

厚さ  
0.5  
cm

重さ  
約0.45  
kg

FC-フィット(腰)

FC-フィット(背)ロングパット2ヶ付

FC-フィット(腰)

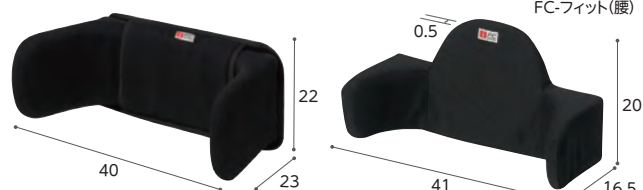

FC-フィット(背)ロングパット2ヶ付は長いパットで体幹をしっかり支えます。円背や斜め座りの方に。FC-フィット(腰)は骨盤を立ててしっかり支えます。骨盤が回旋、後傾している方に。

商品名	商品番号	商品コード
FC-フィット(背)ロングパット2ヶ付	29-6158-1	00149-000023

ご利用者負担額 (1割)	100円	(2割)	200円	月額レンタル料金	1,000円
		(3割)	300円		

商品名	商品番号	商品コード
FC-フィット(腰)	29-6168-1	00149-000022

ご利用者負担額 (1割)	50円	(2割)	100円	月額レンタル料金	500円
		(3割)	150円		

## リフレックス (40×40)

ユーキ・トレーディング

厚さ  
8  
cm

重さ  
約0.7  
kg



エアータ입のクッションなのに、面倒なバルブ調節の必要なし。ただ座るだけで、坐骨周辺の床ずれリスクを軽減し、座位の安定を提供します。

商品名	商品番号	商品コード
リフレックス (40×40)	29-6534-1	00468-000034

サイズ:幅40×奥行40×厚さ8cm 重さ:0.7kg

材質/本体:ウレタンフォーム、ポリエステル カバー:ナイロン

ご利用者負担額 (1割)	200円	(2割)	400円	月額レンタル料金	2,000円
		(3割)	600円		

## ピタ・シートクッションブレス(PTB65)

日本ジェル

厚さ  
1.4  
kg

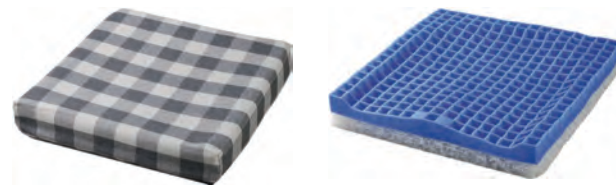

カバー

本体

弾力性のある立体格子状ジェルが体圧を分散し、ズレ力を吸収、ジェルの下に配した「ブレスエア」の柔らかで反発性に優れた積層繊維との二層構造で疲れにくく安定した座位を保ちます。

商品名	商品番号	商品コード
PTB65	29-6816-1	00857-000014

サイズ:幅40×奥行40×厚さ6.5cm

材質/本体:熱可塑性エラストマー(立体格子状ジェル)/指定外繊維(ブレスエア) カバー:ポリエステル

ご利用者負担額 (1割)	100円	(2割)	200円	月額レンタル料金	1,000円
		(3割)	300円		

## エクスジェル バッククッション(ハイ・ロー)

加地

厚さ  
約0.5  
kg

厚さ  
約1.1  
kg

ロー ハイ

「座る」を変える体圧“流動”分散。

EXGEL®



ハイタイプ

ロータイプ



ロータイプはおしり後部の隙間と両側の支持により適切な体幹および座位安定に。ハイタイプは背骨傾向が強く更に体側の支持が必要な方に。

商品名	商品番号	商品コード
ロータイプ	29-7141-1	00540-000034

ご利用者負担額 (1割)	120円	(2割)	240円	月額レンタル料金	1,200円
		(3割)	360円		

商品名	商品番号	商品コード
ハイタイプ	29-7142-1	00540-000035

ご利用者負担額 (1割)	150円	(2割)	300円	月額レンタル料金	1,500円
		(3割)	450円		

税込価格で表記しています。( **非課税** ※非課税 と表記のない商品に限る) **単位:CM**

サービスコード/スロープ 介護給付: 171008 予防給付: 671008

ベッド・  
ベッド  
付属品

床ずれ  
防止用具

体位  
変換器

認知症  
老人徘徊  
感知機器

手すり

歩行  
補助杖

歩行器

車椅子・  
車椅子  
付属品

スロープ

移動用  
リフト・  
つり具

介護保険  
購入  
対象品

販売品

情報

## スロープの走行における注意点

降りる時は、介助者が後ろ向きになり、支えるように降りましょう。

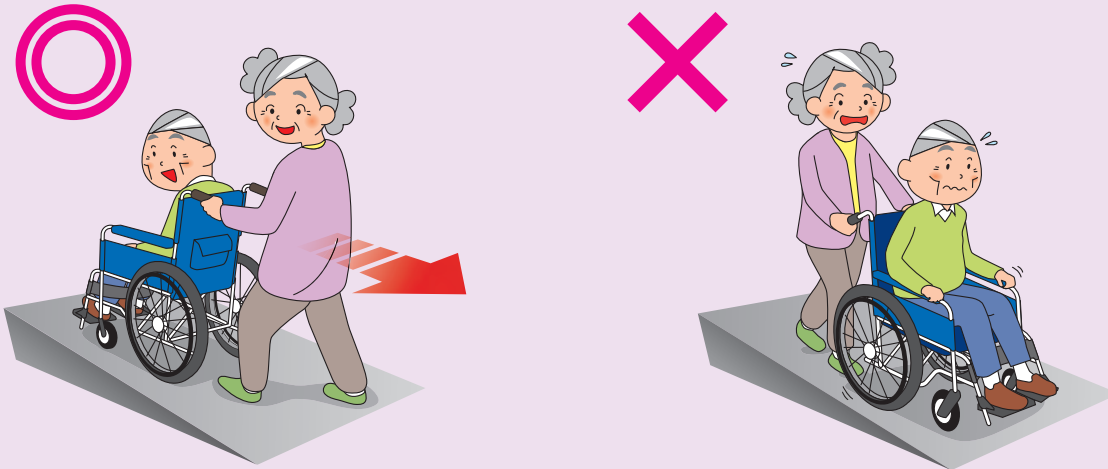

## スロープの選び方

※適用傾斜角度は車椅子の種類やご利用者、介助者の体力等により変化します。下記表は目安としてお使いください。  
※段差に対し最低でも4倍以上の長さのスロープをお使いください。

段差の高さ スロープの 長さ	5cm	10cm	15cm	20cm	25cm	30cm	35cm	40cm	45cm	50cm	60cm	70cm
65cm	Green	Yellow	Purple									
70cm	Green	Yellow	Purple									
85cm	Green	Yellow	Purple									
87.5cm	Green	Yellow	Purple									
100cm	Green	Yellow	Purple									
120cm	Green	Yellow	Purple									
125cm	Green	Yellow	Purple									
135cm	Green	Yellow	Purple									
150cm	Green	Yellow	Purple									
165cm	Green	Yellow	Purple									
175cm	Green	Yellow	Purple									
200cm	Green	Yellow	Purple									
205cm	Green	Yellow	Purple									
240cm	Green	Yellow	Purple									
245cm	Green	Yellow	Purple									
255cm	Green	Yellow	Purple									
285cm	Green	Yellow	Purple									

押してくれる人が  
限界の角度



傾斜角度 10~15°未満

自分で進む

誰かが押してくれる



傾斜角度 5°未満



傾斜角度 10°未満

でも5°は  
ぎつい~!

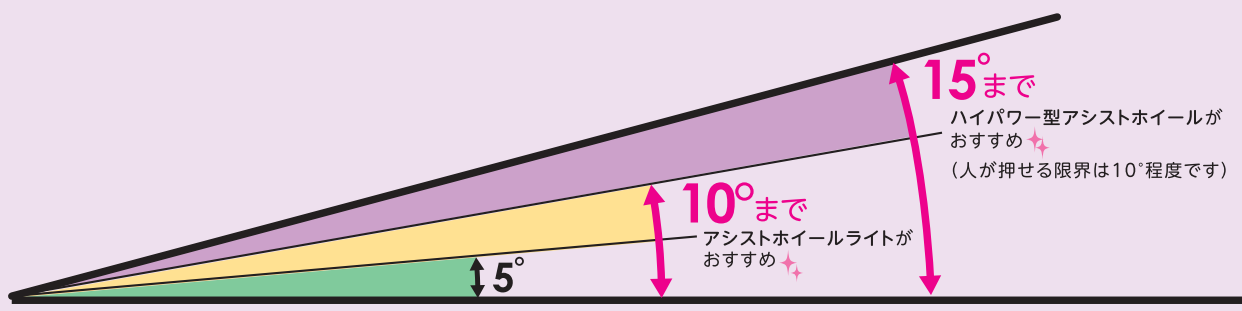

15°まで  
ハイパワー型アシストホイールが  
おすすめ  
(人が押せる限界は10°程度です)

10°まで  
アシストホイールライトが  
おすすめ

5°

ベッド・  
ベッド  
付属品

# スロープ

## ダンスロープエア-2

ダンロップホームプロダクツ

床ずれ  
防止用具

体位  
変換器

認知症  
老人徘徊  
感知機器

手すり

歩行  
補助杖

歩行器

車椅子・  
車椅子  
付属品

スロープ

移動用  
リフト・  
つり具

介護保険  
購入  
対象品

販売品

情報

### 1.業界最軽量クラス※1

スロープのリーディングカンパニーとして、培われた軽量化・安全・安心・設計技術を生かし、業界最軽量クラスのスロープを開発。

### 2.乗り上げ時の衝撃を低減※2

車いすのスロープ乗り上げ時の衝撃を低減。介助もらくらく。

### 3.汎用性の向上※2

全サイズの幅を70cm未満とし、今まで設置不可能だった間口に対応します。尚、ハンドル部分も干渉しません。サイズ展開も7サイズあり、様々な住宅環境に適用可能です。

### 4.安全性の向上※2

側壁で脱輪を予防。保護用ゴムの採用で折り畳み時に懸念される指詰めによる怪我の危険性を軽減。スロープを正しい位置に設置するために大きく分かりやすく表現したマークを表示し、安全なご利用を促しています。

### 5.補修性の向上※2

レンタル事業者様における補修作業を簡便化。

※1 JIS認証された車いす用可搬形スロープにおいての他社比較(2020年8月メーカー調べ)

※2 ダンロップホームプロダクツ社従来品との比較

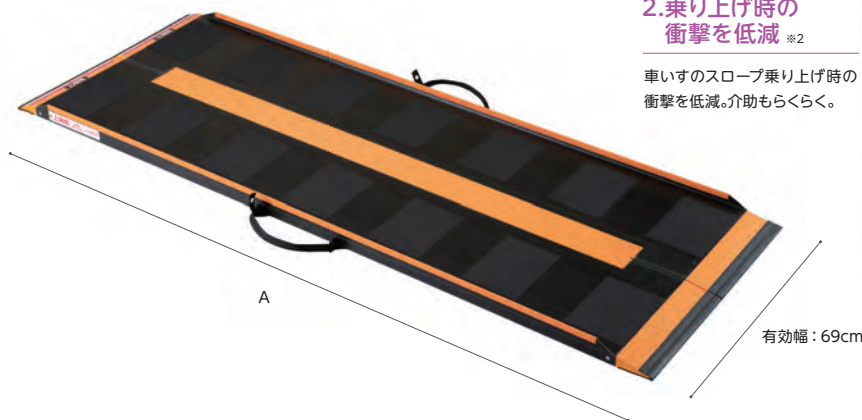

### 収納時



R-85Z  
R-230Z  
R-255Z  
R-285Z } 34.8

R-125Z  
R-165Z  
R-205Z } 34.7

商品名	A(cm)	重さ(kg)	商品番号	商品コード	ご利用者負担額(1割)	ご利用者負担額(2割)	ご利用者負担額(3割)	月額レンタル料金
R-85Z	85	約4.3	28-1177-1	00532-000054	<b>450</b> 円	900円	1,350円	4,500円
R-125Z	125	約5.7	28-1174-1	00532-000053	<b>600</b> 円	1,200円	1,800円	6,000円
R-165Z	165	約7.0	28-1172-1	00532-000052	<b>650</b> 円	1,300円	1,950円	6,500円
R-205Z	205	約8.5	28-1178-1	00532-000051	<b>800</b> 円	1,600円	2,400円	8,000円
R-230Z	230	約9.6	28-1179-1	00532-000050	<b>900</b> 円	1,800円	2,700円	9,000円
R-255Z	255	約10.5	28-1180-1	00532-000049	<b>1,000</b> 円	2,000円	3,000円	10,000円
R-285Z	285	約11.5	28-1181-1	00532-000048	<b>1,100</b> 円	2,200円	3,300円	11,000円

## Zスロープ(右・左)

シコク

奥行の無い場所や真っ直ぐスロープに向かって進入できない場所でも段差解消が可能になります。

Zスロープ(右)

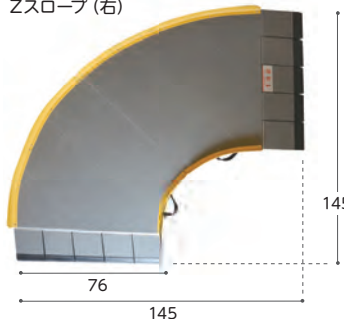

●安定した設置  
スロープがねじれているため、接地面の隙間をなくすために先端を細かく分けて可動するようにしています。

●持ち運び簡単  
持ち運びに便利な取っ手が付いており、楽に持ち運びができます。また、折りたたんだ状態で自立しますので、コンパクトに収納できます。

Zスロープ(左)

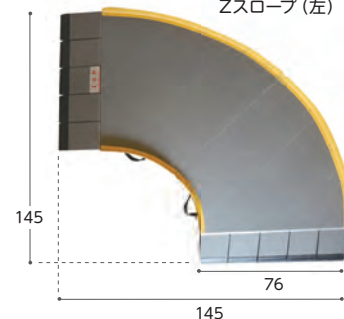

Zスロープ(左)設置例



Zスロープ(左)設置例

商品名	商品番号	商品コード
Zスロープ(右)	28-1096-1	01235-000155
材質:アルミ・FRP・樹脂	重さ:約18kg	対応段差:約10~20cm
ご利用者負担額(1割)	<b>1,540</b> 円	月額レンタル料金
(2割)	3,080円	15,400円
(3割)	4,620円	

商品名	商品番号	商品コード
Zスロープ(左)	28-1097-1	01235-000156
材質:アルミ・FRP・樹脂	重さ:約18kg	対応段差:約10~20cm
ご利用者負担額(1割)	<b>1,540</b> 円	月額レンタル料金
(2割)	3,080円	15,400円
(3割)	4,620円	



税込価格で表記しています。( **非課税** ※非課税 と表記のない商品に限る) **単位:CM**

サービスコード/スロープ 介護給付:171008 予防給付:671008

ベッド・  
ベッド  
付属品

## ケアスロープ

### ケアメディックス

日本家屋に多い狭い間口・場所でも設置可能な幅狭設計です。



下部までエッジが無いので、狭い場所で車椅子が直角に乗り入れしやすい設計です。

折り畳み時  
全幅 35

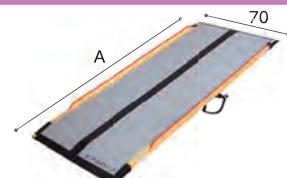

商品名	A(cm)	重さ(kg)	商品番号	商品コード	ご利用者負担額(1割)	ご利用者負担額(2割)	ご利用者負担額(3割)	月額レンタル料金
CS-65	65	約3	28-0979-1	00093-000015	<b>400</b> 円	800円	1,200円	4,000円
CS-100	100	約5	28-0980-1	00093-000016	<b>410</b> 円	820円	1,230円	4,100円
CS-120	120	約6	28-0981-1	00093-000017	<b>600</b> 円	1,200円	1,800円	6,000円
CS-150	150	約8	28-0982-1	00093-000018	<b>616</b> 円	1,232円	1,848円	6,160円
CS-175	175	約9	28-0983-1	00093-000019	<b>628</b> 円	1,256円	1,884円	6,280円
CS-200	200	約10	28-0984-1	00093-000020	<b>700</b> 円	1,400円	2,100円	7,000円
CS-240C	240	約12	28-1015-1	00093-000021	<b>800</b> 円	1,600円	2,400円	8,000円
CS-285C	285	約15	28-1092-1	00093-000038	<b>1,100</b> 円	2,200円	3,300円	11,000円

床ずれ  
防止用具

体位  
変換器

認知症  
老人徘徊  
感知機器

手すり

歩行  
補助杖

## ケアスロープJ

### ケアメディックス

- スロープを2本つなぎ合わせることで高段差に対応。
- 3つのパーツに分割ができるので運搬、収納が容易です。
- 可搬型スロープでは無い約4mの長尺スロープになります。

※全長、重さはジョイント台含む

※ケアスロープJ用ジョイント台  
幅78×長さ42.5×高さ21~26cm

※スロープ2台とジョイント台をセットにしたときに介護保険適応となります



下端側ケアスロープ

+

ケアスロープJ用ジョイント台

+

上端側ケアスロープ

=

ケアスロープJ

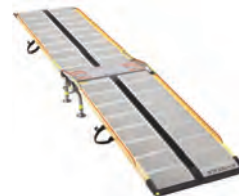
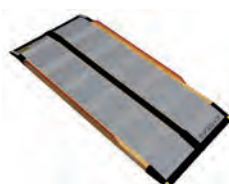
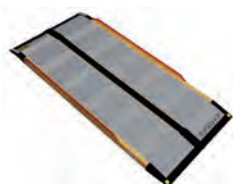

商品名	スロープ全長	重さ(kg)	商品番号	商品コード	ご利用者負担額(1割)	ご利用者負担額(2割)	ご利用者負担額(3割)	月額レンタル料金
CSJ-300	313	約28	28-1064-1	00093-000022	<b>1,732</b> 円	3,464円	5,196円	17,320円
CSJ-325	338	約29	28-1065-1	00093-000023	<b>1,744</b> 円	3,488円	5,232円	17,440円
CSJ-350W	363	約30	28-1100-1	00093-000044	<b>1,756</b> 円	3,512円	5,268円	17,560円
CSJ-350	363	約30	28-1066-1	00093-000024	<b>1,816</b> 円	3,632円	5,448円	18,160円
CSJ-375	388	約31	28-1101-1	00093-000045	<b>1,828</b> 円	3,656円	5,484円	18,280円
CSJ-390	403	約32	28-1067-1	00093-000025	<b>1,916</b> 円	3,832円	5,748円	19,160円
CSJ-400	413	約32	28-1103-1	00093-000048	<b>1,900</b> 円	3,800円	5,700円	19,000円
CSJ-415	428	約33	28-1102-1	00093-000046	<b>2,000</b> 円	4,000円	6,000円	20,000円
CSJ-435	448	約35	28-1137-1	00093-000043	<b>2,000</b> 円	4,000円	6,000円	2,000円
CSJ-440	453	約34	28-1104-1	00093-000049	<b>2,000</b> 円	4,000円	6,000円	20,000円
CSJ-460	473	約36	28-1138-1	00093-000047	<b>2,228</b> 円	4,456円	6,684円	22,280円
CSJ-480	493	約36	28-1105-1	00093-000051	<b>2,100</b> 円	4,200円	6,300円	21,000円
CSJ-485	498	約37	28-1139-1	00093-000050	<b>2,300</b> 円	4,600円	6,900円	23,000円
CSJ-525	538	約39	28-1140-1	00093-000052	<b>2,400</b> 円	4,800円	7,200円	24,000円
CSJ-570	583	約42	28-1141-1	00093-000053	<b>2,700</b> 円	5,400円	8,100円	27,000円

歩行者

車椅子・  
車椅子  
付属品

スロープ

移動用  
リフト・  
つり具

介護保険  
購入  
対象品

販売品

情報

ベッド・  
ベッド  
付属品

# スロープ

床ずれ  
防止用具

## ダンスロープエア

ダンロップホームプロダクツ

在庫限定品

体位  
変換器

認知症  
老人徘徊  
感知機器

手すり

歩行  
補助杖

歩行器

車椅子・  
車椅子  
付属品

スロープ

移動用  
リフト・  
つり具

介護保険  
購入  
対象品

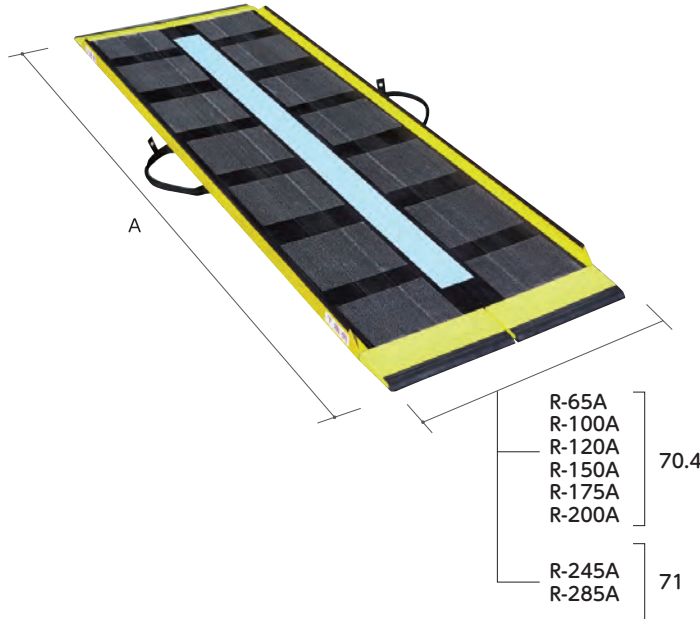

### 1. 業界最軽量クラス

スロープのリーディングカンパニーとして、培われた軽量化・安全・安心・設計技術を生かし、業界最軽量クラスのダンスロープエアを開発。

### 2. 汎用性の向上

全サイズ70.4cm幅とし、今まで設置不可能であった間口に対応します。尚、ハンドル部分も干渉しません。また、サイズ展開も6サイズとなり様々な住宅環境に適用可能です。

### 3. 安全性の確保

高さ3cmのエッジで脱輪を軽減。保護用ゴムの採用で折り畳み時に懸念される指詰めによる怪我の危険性を軽減。上部部にスロープの正しい設置位置マークを表示し、安全なご利用を促しています。

### 4. 補修性の向上

貸与事業者様における補修作業を簡便化。

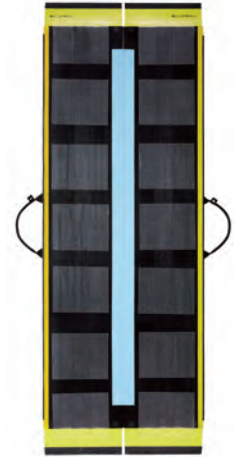

収納時(幅35.2cm)

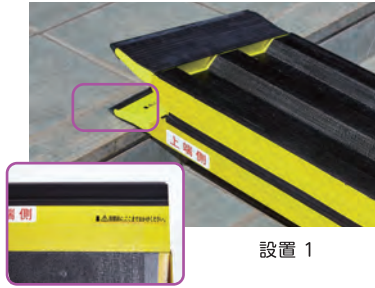

設置 1



設置 2 広げる



使用例

商品名	A(cm)	重さ(kg)	商品番号	商品コード	ご利用者負担額(1割)	ご利用者負担額(2割)	ご利用者負担額(3割)	月額レンタル料金
R-65A	65	約3.5	28-1057-1	00532-000028	410円	820円	1,230円	4,100円
R-100A	100	約4.5	28-1058-1	00532-000027	495円	990円	1,485円	4,950円
R-120A	120	約5	28-1059-1	00532-000026	600円	1,200円	1,800円	6,000円
R-150A	150	約6	28-1060-1	00532-000025	600円	1,200円	1,800円	6,000円
R-175A	175	約7	28-1061-1	00532-000024	700円	1,400円	2,100円	7,000円
R-200A	200	約8	28-1062-1	00532-000023	820円	1,640円	2,460円	8,200円
R-245A	245	約10	28-1135-1	00532-000030	900円	1,800円	2,700円	9,000円
R-285A	285	約11	28-1136-1	00532-000029	1,000円	2,000円	3,000円	10,000円

税込価格で表記しています。( **非課税** ※非課税 と表記のない商品に限る) **単位:CM**

サービスコード/スロープ 介護給付:171008 予防給付:671008

ベッド・  
ベッド  
付属品

## エコ段差スロープN

マツ六

置くだけで「つまずき」の原因の  
段差を解消!

76

商品名	高さ (cm)	奥行き (cm)	重さ (kg)	商品番号	商品コード	ご利用者負担額(1割)	ご利用者負担額(2割)	ご利用者負担額(3割)	月額レンタル料金
10N	1	4	0.2	28-1030-1	01265-000120	41円	82円	123円	410円
14N	1.4	6	0.3	28-1016-1	01265-000095	41円	82円	123円	410円
20N	2	8	0.6	28-1017-1	01265-000096	41円	82円	123円	410円
25N	2.5	10	1	28-1018-1	01265-000097	41円	82円	123円	410円
30N	3	12	1.3	28-1019-1	01265-000098	41円	82円	123円	410円
35N	3.5	14	1.9	28-1026-1	01265-000116	50円	100円	150円	500円
40N	4	16	2.3	28-1027-1	01265-000117	50円	100円	150円	500円
45N	4.5	18	2.9	28-1028-1	01265-000118	50円	100円	150円	500円
50N	5	20	3.6	28-1029-1	01265-000119	72円	144円	216円	720円
55N	5.5	22	4.7	28-1031-1	01265-000121	72円	144円	216円	720円
60N	6	24	5.7	28-1032-1	01265-000122	72円	144円	216円	720円

床ずれ  
防止用具体位  
変換器認知症  
老人徘徊  
感知機器

手すり

歩行  
補助杖

歩行器

車椅子・  
車椅子  
付属品

スロープ

移動用  
リフト・  
つり具介護保険  
購入  
対象品

販売品

情報

## 安心のご提案

対応段差 全11タイプで室内の段差に幅広く対応します!

滑りにくく、足にソフトな素材

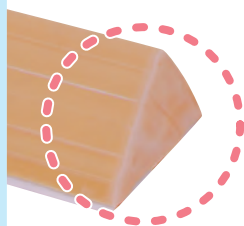

端部は安心のラウンド加工

車椅子や歩行者が  
側面からアプローチしても  
ラウンド加工されているので  
安心です。

安心のずれ防止仕様

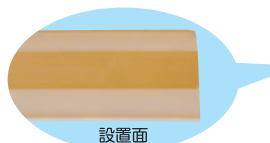
置くだけでずれにくい  
特殊仕様

勾配は全タイプ14°

断面図 ※敷居にピッタリと付けてください。

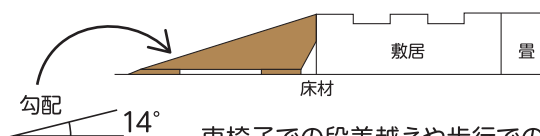
車椅子での段差越えや歩行での  
つまずき防止に安心です。

# 移動用リフト・つり具

## 移動用リフトの選び方

移動用リフトは使用場所と使用目的の確認をしましょう。

また使い場所により座位保持が可能かどうかという身体機能でリフトの使い分けをすることがあります。

座位バランスはいいが立ち上がりが困難なのか、座位保持が困難なのかをまず確認するようにしましょう。

<設置場所>

屋外 屋内 浴室

## 移動用リフトの種類と特長

自立



全介助

### 屋外で

外から中へ。中から外へ。段差がある場所でも車椅子に乗ったまま安全に移動できます。

### 居室で

床や椅子からの立ち座りや移乗の動作をサポートします。

ベッドから車椅子やポータブルトイレへの移乗など、居室や寝室での利用に。

### 浴室で

滑りやすく事故の危険性が高い浴室や浴槽への出入りを、より安全にスムーズに。

車椅子に乗ったままの移動に



UD-320CS



UD-320CL

床や椅子からの立ち座りに



エコライト

ベッドからの離床や室内での移動に



Hug L1-01



マイティライトⅢ



つるべBセット

浴槽への出入りに



バスリフト

浴室での移動や浴槽への出入りに



つるべF2Rセット

## つり具の種類と特長

介護保険対象購入品

リフトの種類により専用のつり具が必要です。移動用リフトのつり具とは、リフトを使用するときには身体を包み込んで持ち上げる部分です。身体機能、使用場面、介護者の状況などに応じて種類を選択する必要があります。



### ハーフサイズシート

からだが比較的安定して座位がとれる方に。



### フルサイズシート

座位が安定していない方に。からだ全体をしっかり包みます。



### ベルト型シート

装着が簡単。取扱いやすいタイプです。



### トイレ用シート

臀部が大きく開いています。下着の着脱に便利です。

※ご利用になるリフトの種類によって対応するつり具が異なります。各移動用リフトごとに適したつり具をお選びください。つり具の選択についてはグリーンケア取扱店にご相談ください。

税込価格で表記しています。(非課税 ※非課税と表記のない商品に限る) 単位:CM

サービスコード/移動用リフト 介護給付:171012 予防給付:671012

ベッド・  
ベッド  
付属品床ずれ  
防止用具体位  
変換器認知症  
老人徘徊  
感知機器

手すり

歩行  
補助杖

歩行者

車椅子・  
車椅子  
付属品

スロープ

移動用  
リフト・  
つり具介護保険  
購入  
対象品

販売品

情報

## 車椅子用電動昇降機 UD-310S

いちら

屋外

テーブル下面への入り込み防止などがあり、安全です。

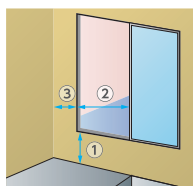

建物の寸法  
次の各部の寸法を  
ご確認ください。  
① 65cm 以下  
② 76cm 以上  
③ 16.2cm 以上  
設置面  
水平な場所に設置してください。土の上には直接設置しないで  
ください。

商品名	商品番号	商品コード
<b>UD-310S</b>	<b>22-5745-1</b>	<b>00084-000067</b>
全長 (ブリッジを立てたとき): 145.5cm		全幅 (スロープを下げたとき): 103cm
全高: 131~193.5cm		テーブル内寸: 幅68.5×長さ106.5cm
昇降範囲: 6~65cm		スロープ: 幅73×長さ30cm
ブリッジ: 幅73cm×長さ30cm		昇降時間 (無負荷時): 50Hz=52秒, 60Hz=43秒
重さ: 78kg		耐荷重: 150kg
		スロープ角度: 10度
		使用電源: AC100V
ご利用者 負担額 (1割)	<b>2,100 円</b>	(2割) <b>4,200 円</b> (3割) <b>6,300 円</b>
		月額レンタル料金 <b>21,000 円</b>



直進進入

## 車椅子用電動昇降機 UD-320CS

いちら

屋外

ロールカーテンや停電時の非常降下スイッチ、いたづら防止のキースイッチなど安全面には細心の注意を払っています。平らな場所があれば設置のための基礎工事は必要ありません。

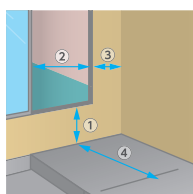

建物の寸法  
次の各部の寸法を  
ご確認ください。  
① 地面から出入り口までの高さ: 65cm 以下  
② 出入り口の開口寸法: 72cm 以上  
③ 壁から出入り口までの寸法: 16cm 以上  
④ 敷地幅の寸法: 149.5cm 以上  
設置面  
水平な場所に設置してください。  
土の上には直接設置しないでください。

商品名	商品番号	商品コード
<b>UD-320CS</b>	<b>22-5867-1</b>	<b>00084-000093</b>
全長 (スロープを下げたとき): 145.5cm		全幅: 93cm
全高: 111.5~172cm		テーブル内寸: 幅68×長さ114cm
昇降範囲: 5.5~65cm		スロープ: 幅68.5×長さ27.5cm
ブリッジ: 幅68.5cm×長さ27.5cm		昇降時間: 50Hz=52秒 / 60Hz=43秒
重さ: 75kg		耐荷重: 150kg
		スロープ角度: 10度
		使用電源: AC100V
ご利用者 負担額 (1割)	<b>2,100 円</b>	(2割) <b>4,200 円</b> (3割) <b>6,300 円</b>
		月額レンタル料金 <b>21,000 円</b>



直進進入

## 車椅子用電動昇降機 UD-320CL

いちら

屋外

建物の構造に合わせて、L字乗り込みができます。平らな場所があれば設置のための基礎工事は必要ありません。

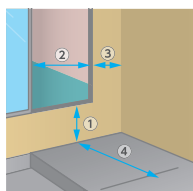

建物の寸法  
次の各部の寸法を  
ご確認ください。  
① 地面から出入り口までの高さ: 65cm 以下  
② 出入り口の開口寸法: 72cm 以上  
③ 壁から出入り口までの寸法: 16cm 以上  
④ 敷地幅の寸法: 130cm 以上  
設置面  
水平な場所に設置してください。  
土の上には直接設置しないでください。

商品名	商品番号	商品コード
<b>UD-320CL</b>	<b>22-5864-1</b>	<b>00084-000094</b>
全長 (ブリッジを立てたとき): 126cm		全幅 (スロープを下げたとき): 129cm
全高: 111.5~172cm		テーブル内寸: 幅73.5×長さ114cm
昇降範囲: 5.5~65cm		スロープ: 幅99×長さ35cm
ブリッジ: 幅68.5cm×長さ27.5cm		昇降時間: 50Hz=52秒 / 60Hz=43秒
重さ: 79kg		耐荷重: 150kg
		スロープ角度: 6度
		使用電源: AC100V
ご利用者 負担額 (1割)	<b>2,300 円</b>	(2割) <b>4,600 円</b> (3割) <b>6,900 円</b>
		月額レンタル料金 <b>23,000 円</b>



L字進入

ベッド・  
ベッド  
付属品

# 移動用リフト・つり具

床ずれ  
防止用具

## 車椅子用電動昇降機 UD-1200

いうら

屋外

体位  
変換器認知症  
老人徘徊  
感知機器

手すり



直進進入



テーブルの揺れを最小限におさえるため、4本柱構造を採用。  
昇降時の安定感が向上、安心してご利用いただけます。

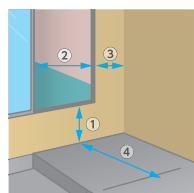

建物の寸法

次の各部の寸法をご確認ください。

①地面から出入り口までの高さ：120cm 以下

②出入り口の開口寸法：76cm 以上

③壁から出入り口までの寸法：20cm 以上

④敷地幅の寸法：165cm 以上

設置面

水平な場所に設置してください。

土の上には直接設置しないでください。

商品名	商品番号	商品コード
UD-1200	22-6027-1	00084-000112
全長（スロープを下げたとき）：160cm 全幅：112.5cm		
全高：182.5～296cm テーブル内寸：幅74.5×長さ121cm		
昇降範囲：6.5～120cm スロープ：幅73.5×長さ30cm		
ブリッジ：幅73.5×長さ30cm 昇降時間：50Hz=73秒/60Hz=62秒		
重さ：145kg 耐荷重：200kg スロープ角度：10度 使用電源：AC100V 50/60Hz		
ご利用者 負担額	(1割) <b>2,500</b> 円	(2割) <b>5,000</b> 円 (3割) <b>7,500</b> 円
		月額レンタル料金 <b>25,000</b> 円

歩行  
補助杖

## 段差解消機 アルコー6000型

星光医療器製作所

在庫限定品

屋内

歩行器

車椅子・  
車椅子  
付属品

座席回転時の挟み込みや衝突など、外部から負荷が掛かると回転が止まります。また、下降時も足など挟み込むと停止し、自動的に上昇する安全構造です。

商品名	商品番号	商品コード
アルコー6000型	22-5928-1	00125-000056
サイズ：幅56×奥行66.6×高さ80～122cm 座面高さ：44～86cm		
重さ：33kg 耐荷重：100kg 電源：AC100V		
ご利用者 負担額	(1割) <b>1,280</b> 円	(2割) <b>2,560</b> 円 (3割) <b>3,840</b> 円
		月額レンタル料金 <b>12,800</b> 円

スロープ

移動用  
リフト・  
つり具

使用条件：段差移動

## 移動用リフト リーチ

モルテン

屋内

介護保険  
購入  
対象品

販売品



使用条件：段差移動

スロープが置けないスペースにも設置できるコンパクトサイズです。電源不要でフットポンプについているペダルを踏むとテーブルが昇降します。

商品名	商品番号	商品コード
ショートタイプ	22-5931-1	00054-000170
サイズ：全幅100・107・114×奥行110cm テーブルサイズ：全幅76・83・90×奥行110×高さ8～40cm		
重さ：62kg 最大上昇荷重：100kg		
ご利用者 負担額	(1割) <b>1,000</b> 円	(2割) <b>2,000</b> 円 (3割) <b>3,000</b> 円
		月額レンタル料金 <b>10,000</b> 円

商品名	商品番号	商品コード
ロングタイプ	22-5932-1	00054-000171
サイズ：全幅100・107・114×奥行125cm テーブルサイズ：全幅76・83・90×奥行125×高さ8～40cm		
重さ：65kg 最大上昇荷重：100kg		
ご利用者 負担額	(1割) <b>1,000</b> 円	(2割) <b>2,000</b> 円 (3割) <b>3,000</b> 円
		月額レンタル料金 <b>10,000</b> 円

情報

税込価格で表記しています。( **非課税** ※非課税 と表記のない商品に限る) **単位:CM**

サービスコード/移動用リフト 介護給付:171012 予防給付:671012

ベッド・  
ベッド  
付属品

## 移乗サポートロボット Hug L1-01

FUJI

軽量でコンパクト、スリングシートが不要です。



◆かるがる移乗



◆オムツではなく、お手洗いへ



**準備・操作が簡単**

使いたいときに  
サッと準備  
どなたでも簡単操作

**コンパクト**

軽量化実現!  
狭い場所でも使える  
スリムなボディ  
移動もらくらく

**安心・安全**

Hugが体を  
しっかりとサポート  
100kgの方まで  
軽々移乗

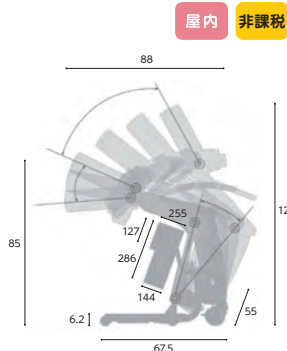

屋内 非課税

床ずれ  
防止用具

体位  
変換器

認知症  
老人徘徊  
感知機器

手すり

商品名	商品番号	商品コード
Hug L1-01	22-6065-0	01666-000002
サイズ:全長88×全幅55×全高85~120cm 重さ:30kg 最大使用者体重100kg		
バッテリー/形式:鉛蓄電池 定格電圧:DC24V 充電時間:8時間 最大使用回数:100回(使用環境による)		
ご利用者 負担額 (1割)	<b>2,500</b> 円	(2割) 5,000円 (3割) 7,500円
		月額レンタル料金 25,000円

## バスリフト EWB101RR

TOTO

使用条件:端座位可

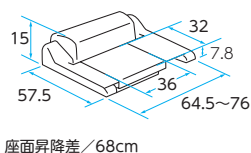

電動でシートが上下し、浴槽での立ち座りや出入りをサポートします。

商品名	商品番号	商品コード
EWB101RR	22-0701-1	00187-000111
ご利用可能体重:35~100kg 充電時間:50分(1回の充電で約10往復) バッテリー:DC12V 重さ:20kg		
ご利用者 負担額 (1割)	<b>1,400</b> 円	(2割) 2,800円 (3割) 4,200円
		月額レンタル料金 14,000円

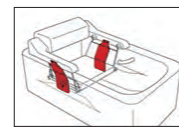

浴槽にアームレストが付いている場合はこちらをご利用ください。

商品名	商品番号	商品コード
EWB101RR アームレスト乗越えキット付	22-0702-1	00187-000223
ご利用可能体重:35~100kg 充電時間:50分(1回の充電で約10往復) バッテリー:DC12V 重さ:20.8kg		
ご利用者 負担額 (1割)	<b>1,440</b> 円	(2割) 2,880円 (3割) 4,320円
		月額レンタル料金 14,400円

歩行  
補助杖

歩行者

車椅子・  
車椅子  
付属品

スロープ

移動用  
リフト・  
つり具

## 床走行式リフト マイティライトⅢ

ミクニ ライフ&オート

屋内 非課税

使用できるベッド:

- ケア優
- ミオレット
- 楽匠 Z
- ※1
- ※2
- 楽匠 S
- ラフィオ

※1 要ハイトスパーサー  
※2 超低床仕様不可

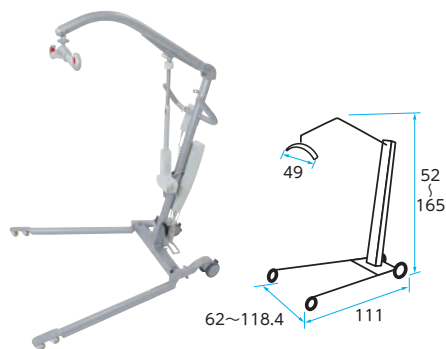

前脚高さが6.1cm。低床ベッドでも使用できるリフトです。  
手動降下装置、電圧低下時降下機構を装備。

商品名	商品番号	商品コード
マイティライトⅢ	22-5888-0	00139-000027
前脚高さ:6.1cm 重さ:34.5kg バッテリー:電源AC100Vで充電		
前輪:3.5cm (Wキャスト式) 後輪:7.5cm (ブレーキ付) 耐荷重:160kg		
ご利用者 負担額 (1割)	<b>1,500</b> 円	(2割) 3,000円 (3割) 4,500円
		月額レンタル料金 15,000円

## 移動支援リフトスカイリフト SL-2009U

アイ・ソネックス

屋内 非課税

使用条件:移動・立位訓練

小回り性が高く、移動や移乗がスムーズなスタンディングリフト。装着が簡単なタイプのスリングシートもあり、特に排泄ケアを行うのに適しています。

商品名	商品番号	商品コード
SL-2009U	22-5766-0	00149-000051
サイズ:幅50×奥行101×高さ138.5cm 重さ:37kg 耐荷重:100kg		
ご利用者 負担額 (1割)	<b>2,740</b> 円	(2割) 5,480円 (3割) 8,220円
		月額レンタル料金 27,400円



介護保険  
購入  
対象品

販売品

情報

ベッド・  
ベッド  
付属品

# 移動用リフト・つり具

床ずれ  
防止用具

## つるべー Bセット (寝室用)

モリトー



体位  
変換器

認知症  
老人徘徊  
感知機器

手すり

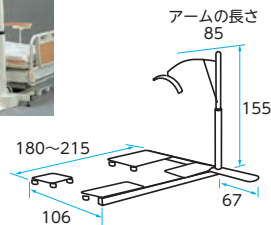

アームが360度回転するため、広い範囲で使用できます。

商品名	商品番号	商品コード
85cm	22-5720-0	00229-000005
本体重さ: 51.3kg 電装品重さ: 5.1kg 電源: AC100V 耐荷重: 100kg		
ご利用者 負担額 (1割)	1,800 円	(2割) 3,600 円 (3割) 5,400 円
		月額レンタル料金 18,000 円

使用できるベッド: ケア優 ※1 ミオレット ※1 フォーユー ※2 楽匠 S ※2 ラフィオ ※1 要ハイトスペーサー ※2 超低床仕様不可

歩行  
補助杖

## つるべー F1セット (浴室用)

浴室 非課税

モリトー

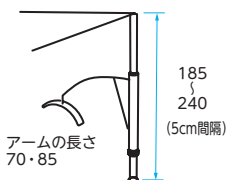

歩行器

車椅子・  
車椅子  
付属品

スロープ

身体機能: 座位困難

商品名	商品番号	商品コード
70cm	22-5722-0	00229-000002
85cm	22-5723-0	00229-000002
本体重さ: (アーム 70cm)21.2kg、(アーム 85cm)21.6kg 電装品重さ: 5.1kg 電源: AC100V 耐荷重: 100kg		
ご利用者 負担額 (1割)	3,500 円	(2割) 7,000 円 (3割) 10,500 円
		月額レンタル料金 35,000 円

移動用  
リフト・  
つり具

## つるべー F2Rセット (浴室用)

浴室 非課税

モリトー

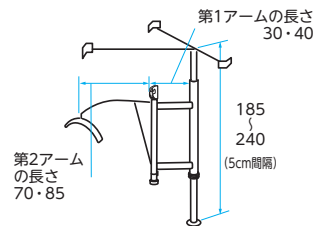

身体機能: 座位困難

商品名	商品番号	商品コード
第1アーム30cm 第2アーム70cm	22-5725-0	00229-000016
第1アーム30cm 第2アーム85cm	22-5726-0	00229-000016
商品名	商品番号	商品コード
第1アーム40cm 第2アーム70cm	22-5728-0	00229-000016
第1アーム40cm 第2アーム85cm	22-5729-0	00229-000016
本体重さ: (第1アーム30cm×第2アーム70cm)26.2kg (第1アーム30cm×第2アーム85cm)26.6kg (第1アーム40cm×第2アーム70cm)27kg (第1アーム40cm×第2アーム85cm)27.4kg		
電装品重さ: 5.1kg 電源: AC100V 耐荷重: 100kg		
ご利用者 負担額 (1割)	3,500 円	(2割) 7,000 円 (3割) 10,500 円
		月額レンタル料金 35,000 円

介護保険  
購入  
対象品

## マイティライトⅢ用つり具

介護保険対象購入品

ミニク ライフ&オート

※掲載以外のつり具も取り扱っております。お気軽にお問い合わせ下さい。



### ハイバック4点式

商品番号
43-5592-1
適応身長: 140cm以上 耐荷重: 100kg
メーカー希望 小売価格(税込)
68,200 円

### スリングローバック・スタンダード

サイズ	商品番号
S	43-5640-1
適応身長: 155cm未満 耐荷重: 100kg	
サイズ	商品番号
M	43-5629-1
適応身長: 155cm以上 耐荷重: 100kg	
メーカー希望 小売価格(税込)	
48,400 円	

販売品

情報

## つるべー用つり具

介護保険対象購入品

モリトー

### エヴァスリング ハーフ

サイズ	商品番号
中	43-5511-1
耐荷重: 140kg	
メーカー希望 小売価格(税込)	
42,900 円	

### エヴァスリング フル

サイズ	商品番号
中	43-5528-1
耐荷重: 140kg	
メーカー希望 小売価格(税込)	
52,800 円	



### 入浴用シート パオ メッシュブルー (ハーフサイズ)

商品番号
43-5507-1
耐荷重: 140kg
メーカー希望 小売価格(税込)
42,900 円



税込価格で表記しています。( **非課税** ※非課税 と表記のない商品に限る) **単位:CM**

サービスコード/移動用リフト 介護給付:171012 予防給付:671012

ベッド・  
ベッド  
付属品床ずれ  
防止用具体位  
変換器認知症  
老人徘徊  
感知機器

手すり

歩行  
補助杖

歩行者

車椅子・  
車椅子  
付属品

スロープ

移動用  
リフト・  
つり具介護保険  
購入  
対象品

販売品

情報

## 独立宣言プリモ・ブラックレザー DSPRII

屋内

コムラ製作所



使用条件:立ち上がり

22kgの軽量モデルです。また、静かな昇降音のモーター、柔らかな座面のクッションを採用しています。アームレストは跳ね上げ式で、ベッド・車椅子への移乗にも利用できます。

商品名	商品番号	商品コード
DSPRII	22-5891-1	00088-000016
サイズ:幅56×奥行82.5×高さ85.5cm 座面高さ:15~53.5cm		
重さ:22kg 耐荷重:100kg 使用電源:AC100V		

ご利用者負担額 (1割)	(2割)	(3割)	月額レンタル料金
712円	1,424円	2,136円	7,120円

## 独立宣言エコライト DSERA

屋内

コムラ製作所

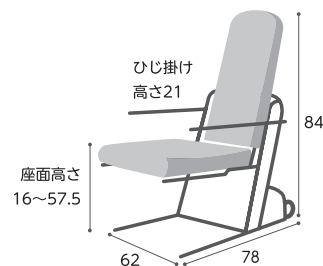

使用条件:立ち上がり

昇降座いすのスタンダードモデルです。アームレスト跳ね上げ式。

商品名	商品番号	商品コード
DSERA	22-5744-1	00088-000012
重さ:36kg 耐荷重:100kg 使用電源:AC100V		

ご利用者負担額 (1割)	(2割)	(3割)	月額レンタル料金
838円	1,676円	2,514円	8,380円

## 独立宣言くるり DSKR

屋内

コムラ製作所

重さ  
45  
kg

使用条件:立ち上がり

商品名	商品番号	商品コード
DSKR	22-5961-1	00088-000017
サイズ:幅58~64×奥行89.5×高さ84.5cm 座面高さ:16~57cm		
座部回転角度:左右各90度 重さ:45kg 耐荷重:80kg 使用電源:AC100V		

ご利用者負担額 (1割)	(2割)	(3割)	月額レンタル料金
1,450円	2,900円	4,350円	14,500円

## 独立宣言リクライニング DSREC

屋内

コムラ製作所



使用条件:立ち上がり

背もたれと座板が一緒に傾斜する電動チルト機構と背もたれが後ろに傾斜する電動リクライニング機構が備わっています。

商品名	商品番号	商品コード
DSREC	22-5706-1	00088-000015
サイズ:幅66×奥行101.5×高さ95.5cm 座面高さ:16~57.5cm リクライニング角度:105°~135°		
ティルト稼働範囲:30° 重さ:45kg 耐荷重:100kg 使用電源:AC100V		

ご利用者負担額 (1割)	(2割)	(3割)	月額レンタル料金
1,600円	3,200円	4,800円	16,000円

## 独立宣言ローザ・コンパクトシート DSR5-C

屋内

コムラ製作所



使用条件:立ち上がり

上下ストロークは59.5cm。座板高さは1.5~61cmまで高さ調節可能。アームレストは跳ね上げできるので、ベッド・車椅子への移乗にも利用できます。

商品名	商品番号	商品コード
DSRS-C	22-5833-1	00088-000022
サイズ:幅55×奥行81×高さ97.5cm 座面高さ:1.5~61cm 重さ:42kg 使用電源:AC100V		

ご利用者負担額 (1割)	(2割)	(3割)	月額レンタル料金
1,400円	2,800円	4,200円	14,000円

## 独立宣言暖らん DSDAR

屋内

コムラ製作所

座椅子の昇降と座椅子のスライド機能が特徴です。座板が16.5cm前方へ移動する電動スライド機能により、こたつへの出入りが楽にできます。座板横についているレバーを操作することで背もたれを95°~120°にリクライニングさせることができます。



身体機能:立ち上がり

商品名	商品番号	商品コード
DSDAR	22-5821-1	00088-000021
サイズ:幅64~58×奥行99.5~116×高さ97cm 座面高さ:16~57cm		
重さ:58kg 耐荷重:80kg 使用電源:AC100V		

ご利用者負担額 (1割)	(2割)	(3割)	月額レンタル料金
1,760円	3,520円	5,280円	17,600円

ベッド・  
ベッド  
付属品



# 介護保険購入対象品 腰掛便座・入浴補助用具

床ずれ  
防止用具

## 家具調トイレ セレクトRコンパクト アロン化成

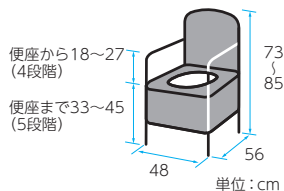

標準

体位  
変換器

認知症  
老人徘徊  
感知機器

手すり

	バケツ容量	重さ	付属品
標準便座	約9L	約14.0kg	防臭消耗品、吸着便座シート
ソフト便座		約14.0kg	防臭消耗品
暖房便座		約14.7kg	防臭消耗品
標準・快適脱臭		約14.6kg	消臭剤フォームタイプ1本
ソフト・快適脱臭		約14.6kg	消臭剤フォームタイプ1本
暖房・快適脱臭		約15.3kg	消臭剤フォームタイプ1本

便座タイプ	商品番号	メーカー希望小売価格(税込)
標準便座	35-6753-1	47,850 円
ソフト便座	35-6754-1	54,450 円
暖房便座	35-6755-1	65,450 円
標準・快適脱臭	35-6756-1	73,700 円
ソフト・快適脱臭	35-6757-1	81,400 円
暖房・脱臭	35-6758-1	90,200 円

歩行  
補助杖

歩行器

## 家具調トイレ セレクトRはねあげ アロン化成

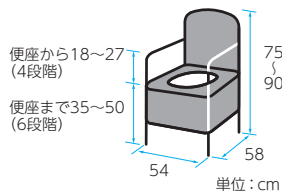

はね上げ式ひ  
じ掛けで移乗  
に便利。

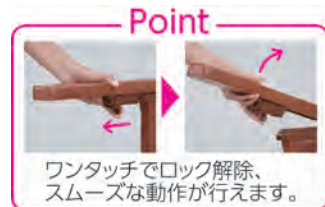

ワンタッチでロック解除、  
スムーズな動作が行えます。

	バケツ容量	重さ	付属品
標準便座	約9L	約19.3kg	KN吸着便座シート
ソフト便座		約19.3kg	防臭消耗品
暖房便座		約20.0kg	防臭消耗品
標準・快適脱臭		約19.9kg	消臭剤フォームタイプ1本
ソフト・快適脱臭		約19.9kg	消臭剤フォームタイプ1本
暖房・快適脱臭		約20.6kg	消臭剤フォームタイプ1本

便座タイプ	商品番号	メーカー希望小売価格(税込)
標準便座	35-6759-1	79,750 円
ソフト便座	35-6760-1	86,350 円
暖房便座	35-6761-1	97,350 円
標準・快適脱臭	35-6762-1	105,600 円
ソフト・快適脱臭	35-6763-1	113,300 円
暖房・快適脱臭	35-6764-1	122,100 円

車椅子・  
車椅子  
付属品

## 安寿 ポータブルトイレ FX-CP アロン化成

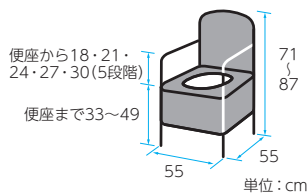

さくら

スロープ

移動用  
リフト・  
つり具

※便座高は補高スペーサーを含む

	バケツ容量	重さ	付属品
標準便座	約10L	約10.8kg	防臭消耗品、便座カバー1枚
ソフト便座		約10.9kg	防臭消耗品
暖房便座		約11.5kg	防臭消耗品
快適脱臭		約11.7kg	消臭剤フォームタイプ1本
暖房・快適脱臭		約12.3kg	消臭剤フォームタイプ1本

便座タイプ	商品番号	メーカー希望小売価格(税込)
標準便座	35-6355-1 ベージュ	31,900 円
	35-6717-1 さくら	
ソフト便座	35-6357-1 ベージュ	38,500 円
	35-6719-1 さくら	
暖房便座	35-6359-1 ベージュ	49,500 円
	35-6720-1 さくら	
ソフト・快適脱臭	35-6361-1 ベージュ	65,450 円
	35-6721-1 さくら	
暖房・快適脱臭	35-6363-1 ベージュ	74,250 円
	35-6722-1 さくら	

※カタログ掲載以外の商品も多数取り扱っております。お気軽にお問い合わせください。  
※別途送料がかかる場合があります。

※地域によっては介護保険を適用できない場合があります。

## 家具調トイレ セレクトR自動ラップ アロン化成



ノーマル  
タイプ

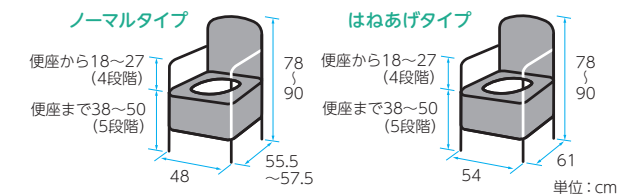

	バケツ容量	重さ	付属品
ノーマル	約9L	約19.5kg	KN吸着便座シート (標準便座のみ)
		約19.6kg	
		約20.2kg	KN吸着便座シート
		約22.6kg	
はねあげ	約9L	約23.4kg	KN吸着便座シート

●自動ラップタイプの使用には、別途消耗品の購入が必要です。(消耗品は本体に添付されておりません。)  
●消耗品のフィルムがなくなったとき、停電のときなどのために、バケツ(節水型ポータブルトイレ用バケツ)が付属しています。

便座タイプ	商品番号	メーカー希望小売価格(税込)	
ノーマル	標準便座	35-6864-1	150,700 円
	ソフト便座	35-6865-1	157,300 円
	暖房便座	35-6866-1	168,300 円
	標準便座	35-6872-1	172,700 円
はねあげ	暖房便座	35-6871-1	190,300 円
自動ラップトイレ専用凝固剤		39-6857-1	1,210 円
自動ラップトイレ専用フィルムカセット		39-6858-1	2,420 円

税込価格で表記しています。( **非課税** ※非課税 と表記のない商品に限る) **単位:cm**

ベッド・  
ベッド  
付属品

## 安寿 楽しく開閉シャワーベンチ (もちぶる)

アロン化成

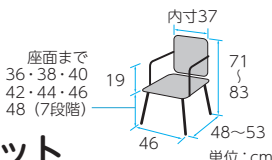

楽しくアシストキャスターで、狭い浴室環境でも楽に開閉しやすいシャワーベンチ。



もっちり触感

やわらかさ  
30%UP!

### Sフィット

折りたたみ時	幅46×奥行16(開閉ロック時)22(開閉ロック解除時)×高さ83.5~96.5cm
座面	幅42×奥行33cm
重さ	約4.8kg

商品番号	41-7719-1 ブラウン
メーカー希望小売価格(税込)	37,950 円

床ずれ  
防止用具

体位  
変換器

## 軽量浴槽台あしぴたジャスト 8-12/12-20/20-30

アロン化成

浴槽台で最軽量クラス。握りやすい持ち手で、出し入れを楽にできます。

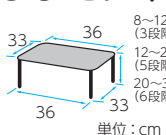

	重さ(8-12)	重さ(12-20)	重さ(20-30)
標準	2.2kg	2.3kg	2.5kg
ソフト	2.5kg	2.5kg	2.8kg



■浴槽内専用

商品番号	メーカー希望小売価格(税込)	商品番号	メーカー希望小売価格(税込)	商品番号	メーカー希望小売価格(税込)
41-7736-1 レッド	標準 22,000 円	41-7552-1 レッド	標準 22,000 円	41-7739-1 レッド	標準 22,000 円
41-7737-1 ブルー		41-7553-1 ブルー		41-7740-1 ブルー	
41-7738-1 グリーン		41-7574-1 グリーン		41-7741-1 グリーン	
41-7742-1 レッド	ソフト 23,100 円	41-7554-1 レッド	ソフト 23,100 円	41-7745-1 レッド	ソフト 23,100 円
41-7743-1 ブルー		41-7555-1 ブルー		41-7746-1 ブルー	
41-7744-1 グリーン		41-7545-1 グリーン		41-7747-1 グリーン	

認知症  
老人徘徊  
感知機器

手すり

歩行  
補助杖

## 安寿 折りたたみシャワーベンチ

アロン化成

コンパクトで狭い浴室でも場所をとりません。

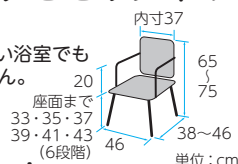

商品番号	41-7085-1 レッド
	41-7086-1 ブルー
	41-7087-1 グリーン
メーカー希望小売価格(税込)	33,000 円



### FSフィット

折りたたみ時	幅46×奥行15×高さ80~91cm
座面	幅41×奥行33cm
重さ	約4kg

座った姿勢の保持ができない方や浴槽への移乗を楽に行いたい方に。

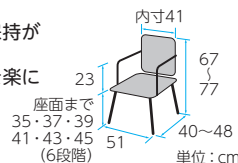

商品番号	41-7080-1 レッド
	41-7081-1 ブルー
	41-7082-1 グリーン
メーカー希望小売価格(税込)	33,000 円

### FS

折りたたみ時	幅51×奥行15×高さ82~93cm
座面	幅45×奥行33cm
重さ	約4kg

安全・安心な構造

軽い



① ジャマにならない湾曲フレーム。横移乗するとき、体を洗うときもジャマにならない湾曲フレーム。  
② 前脚の滑り出しを低減。前脚の滑り出しを抑え、横移乗のときの足の引っかかりを防ぎます。



業界最軽量

歩行器

車椅子・  
車椅子  
付属品

スロープ

移動用  
リフト・  
つり具

## 安寿 高さ調節付浴槽手すり UST-130N/UST-200N

アロン化成

またぎ動作のしやすさを重視したループ形状のグリップです。

取付け可能な浴槽の壁厚	(130N)4.5~13cm (200N)11.5~20cm
サイズ	幅18×奥行(130N)29~38 (200N)36~43×高さ42cm
浴槽上面~手すり高さ	11・14・17・20・23・26cm (6段階)



商品名	商品番号	メーカー希望小売価格(税込)
UST-130N	41-6948-1 レッド	33,000 円
	41-6949-1 ブルー	
UST-200N	41-6950-1 レッド	34,100 円
	41-6951-1 ブルー	

## ユニットバス対応浴槽手すり UST-130UB レギュラー/ショート

アロン化成

今まで取り付けのできなかったユニットバスに対応。

取付け可能な浴槽の壁厚	4.5~13cm
サイズ	幅21×奥行30.5~36.5×高さ(UST130UB)49.5~80.5m/ (UST130UBショート)41.5~64.5cm
浴槽上面~手すり高さ	11・14・17・20cm (4段階)



UST-130UB  
レギュラー  
レッド

UST-130UB  
ショート  
ブルー

商品名	商品番号	メーカー希望小売価格(税込)
UST-130UB レギュラー	41-7471-1 レッド	36,300 円
	41-7472-1 ブルー	
	41-7473-1 グリーン	
UST-130UB ショート	41-7526-1 レッド	36,300 円
	41-7527-1 ブルー	
	41-7528-1 グリーン	

介護保険  
購入  
対象品

販売品

情報

※カタログ掲載以外の商品も多数取り扱っております。お気軽にお問い合わせください。  
※別途送料がかかる場合があります。  
※地域によっては介護保険を適用できない場合があります。

ベッド・  
ベッド  
付属品



# 介護保険購入対象品 腰掛便座・入浴補助用具

床ずれ  
防止用具

## 浴槽台 [ユクリア]

パナソニックエイジフリー

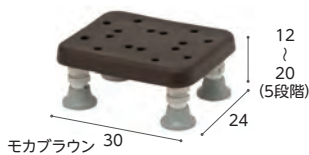

ソフトコンパクト1220	
商品名	商品コード
ブルー	41-7301-1
モカブラウン	41-7281-1
オレンジ	41-7283-1

メーカー希望  
小売価格(税込) **23,100** 円



ソフトコンパクト1826	
商品名	商品コード
ブルー	41-7287-1
モカブラウン	41-7285-1
オレンジ	41-7284-1

メーカー希望  
小売価格(税込) **23,100** 円

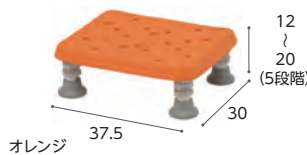

ソフトレギュラー1220	
商品名	商品コード
ブルー	41-7289-1
モカブラウン	41-7291-1
オレンジ	41-7292-1

メーカー希望  
小売価格(税込) **24,200** 円

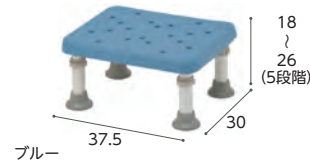

ソフトレギュラー1826	
商品名	商品コード
ブルー	41-7294-1
モカブラウン	41-7295-1
オレンジ	41-7297-1

メーカー希望  
小売価格(税込) **24,200** 円

体位  
変換器

認知症  
老人徘徊  
感知機器

手すり

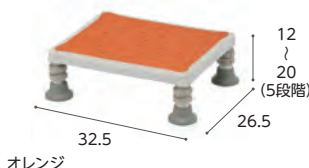

軽量コンパクト1220	
商品名	商品コード
ブルー	41-7299-1
モカブラウン	41-7300-1
オレンジ	41-7302-1

メーカー希望  
小売価格(税込) **20,900** 円

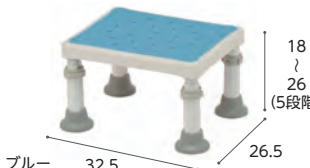

軽量コンパクト1826	
商品名	商品コード
ブルー	41-7303-1
モカブラウン	41-7305-1
オレンジ	41-7306-1

メーカー希望  
小売価格(税込) **20,900** 円

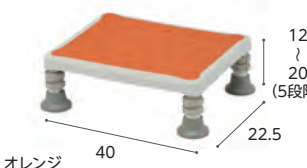

軽量レギュラー1220	
商品名	商品コード
ブルー	41-7308-1
モカブラウン	41-7309-1
オレンジ	41-7311-1

メーカー希望  
小売価格(税込) **22,000** 円



歩行  
補助杖

歩行器

車椅子・  
車椅子  
付属品

スロープ

移動用  
リフト・  
つり具

介護保険  
購入  
対象品

販売品

情報

## シャワーチェア [ユクリア]

パナソニックエイジフリー



コンパクトSPおりたたみN	
商品名	商品コード
ブルー	41-7323-1
モカブラウン	41-7324-1
オレンジ	41-7325-1

メーカー希望  
小売価格(税込) **28,600** 円



ワイドSPワンタッチおりたたみN	
商品名	商品コード
ブルー	41-7333-1
モカブラウン	41-7334-1
オレンジ	41-7335-1

メーカー希望  
小売価格(税込) **34,650** 円



ミドルSPワンタッチおりたたみN	
商品名	商品コード
ブルー	41-7345-1
モカブラウン	41-7346-1
オレンジ	41-7347-1

メーカー希望  
小売価格(税込) **33,000** 円

## バスボード軽量タイプ

パナソニックエイジフリー



商品名
バスボードS 軽量タイプ(VAL11001)
商品番号
41-7226-1

サイズ: 幅73×奥行28×厚さ2cm 質量: 2.7kg  
メーカー希望  
小売価格(税込) **26,400** 円

商品名
バスボードL 軽量タイプ(VAL11002)
商品番号
41-7227-1

サイズ: 幅82×奥行28×厚さ2cm 質量: 2.9kg  
メーカー希望  
小売価格(税込) **28,600** 円

## 入浴グリップ [ユクリア]

パナソニックエイジフリー



130	
商品名	商品コード
ブルー	41-7270-1
モカブラウン	41-7271-1
オレンジ	41-7272-1

メーカー希望  
小売価格(税込) **30,800** 円



200	
商品名	商品コード
ブルー	41-7273-1
モカブラウン	41-7274-1
オレンジ	41-7275-1

メーカー希望  
小売価格(税込) **30,800** 円

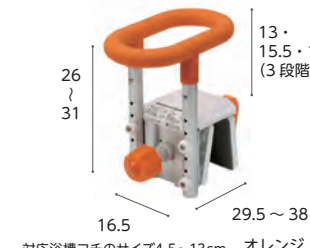

コンパクト130	
商品名	商品コード
ブルー	41-7286-1
モカブラウン	41-7288-1
オレンジ	41-7290-1

メーカー希望  
小売価格(税込) **23,650** 円

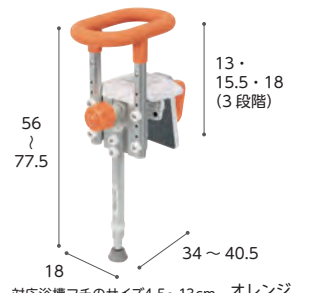

UBコンパクト130脚付	
商品名	商品コード
ブルー	41-7293-1
モカブラウン	41-7296-1
オレンジ	41-7298-1

メーカー希望  
小売価格(税込) **36,300** 円

税込価格で表記しています。( **非課税** ※非課税 と表記のない商品に限る) **単位:cm**

あゆみシューズ

徳武産業

足の悩みは人それぞれ。お悩みに合わせての靴選び。

皆様のたくさんの「声」で生まれる「あゆみ」  
お客様の足元を守るため、様々な工夫をしています

特長 1

あゆみカーブでつまずぎにくい

年とともに変わる歩行の変化を考え、つま先は適度な反り返りでつまずぎを防止します

あゆみカーブはやさしさの角度でつまずぎを防止します



特長 2

軽量

軽量でありながら安心の履き心地です

特長 5

靴の内側でも調整できる

中敷を取り外したり挿入することで微調整ができます

特長 3

かかとをしっかり支える

カップインソールが足をやさしく包み、かかと部のカウンターがしっかり支えます

特長 4

調整しやすい

足の状態に合わせてベルトやひもで調整が可能です

マジックベルトで簡単調整



カップインソール

※画像はダブルマジックⅢです

サイズ表

室内用	
S	20.5~21.5
M	22.0~23.0
L	23.5~24.5
LL	25.0~26.0
3L	26.5~27.5

施設用	外出用
SS	20.0~20.5(7.7)
S	21.0~21.5(7.9)
M	22.0~22.5(8.2)
L	23.0~23.5(8.5)
LL	24.0~24.5(8.8)
3L	25.0~25.5(9.1)
4L	26.0~26.5(9.4)
5L	27.0~27.5(9.7)
6L	28.0~28.5(10.0)

※単位:cm ※ ( ) 内は足幅

施設用

軽くて履き心地良く1日中履いていても疲れにくい

室内用

足をふんわり包み込むように…お家の中でも安心、快適です

外出用

さりげなく履けて、お出かけをサポートします

それぞれの目的に合わせて



商品名	マジックゴムバンド 優	ゆったり簡単スリッパオン	ソットフレッシュ	エスパド	コンフォートⅢ	ハイフィット
サイズ	S~3L	S~5L	S~3L	S~3L	S~5L	S~3L
メーカー希望小売価格 (両足)	7,590~ 円	7,590~ 円	3,520~ 円	3,520~ 円	9,680~ 円	9,680~ 円

外反母趾などの足ゆびに  
変形・痛みがある方など…



商品名	ウィングストレッチ	ダブルマジックⅢニット	内反フィット想	スリットベルト	ケアフルⅢ	ダブルマジックⅢ合皮
サイズ	S~3L	S~3L	S~L	M~LL	S~5L	S~6L
メーカー希望小売価格 (両足)	7,590~ 円	7,590~ 円	4,400~ 円	3,520~ 円	9,680~ 円	8,800~ 円

むくみ、腫れ、甲高・幅広の方に…



商品名	ダブルマジックⅢ	EASYケアサポート	ワイドベルト	ワイドベルトワッフル	ダブルマジックⅢ合皮ワイドサイズ	コンフォートⅢワイドサイズ
サイズ	SS~6L	S~5L	S~3L	M~3L	S~6L	S~5L
メーカー希望小売価格 (両足)	7,590~ 円	9,350~ 円	4,400~ 円	4,400~ 円	10,560~ 円	11,440~ 円

下肢装具の方にも…



商品名	ダブルマジックⅢワイドサイズ	Re-Life メッシュ01	早快マジックオープン	オープンフィット	ケアフルⅢワイドサイズ	Re-Life サポート02
サイズ	S~6L	M~6L	S~3L	M~3L	S~5L	M~6L
メーカー希望小売価格 (両足)	9,350~ 円	10,780~ 円	2,420~ 円	3,960~ 円	11,440~ 円	10,780~ 円

※掲載商品は一例となります。

<税込価格>

床ずれ  
防止用具

体位  
変換器

認知症  
老人徘徊  
感知機器

手すり

歩行  
補助杖

歩行器

車椅子・  
車椅子  
付属品

スロープ

移動用  
リフト・  
つり具

介護保険  
購入  
対象品



販売品

情報

# 介護保険制度について 2022年4月現在

介護保険制度の概要や利用手順をご紹介します。

## ■介護保険対象者

加入する方	介護サービスの利用	保険料の支払い
<b>第1号被保険者</b> (65歳以上の方) 	右表の想定される状態にあてはまる要支援状態または要介護状態の方。	原則として老齢・退職年金からの天引き
<b>第2号被保険者</b> (40歳から64歳までの医療保険に加入している方) 	初老期認知症、脳血管疾患など16種類の病気により要介護状態や要支援状態になった方。	加入している医療保険と併せて徴収

※支払い方法は自治体により異なる方法がとられている場合もあります。

## ■介護保険の利用手続きとサービスの内容

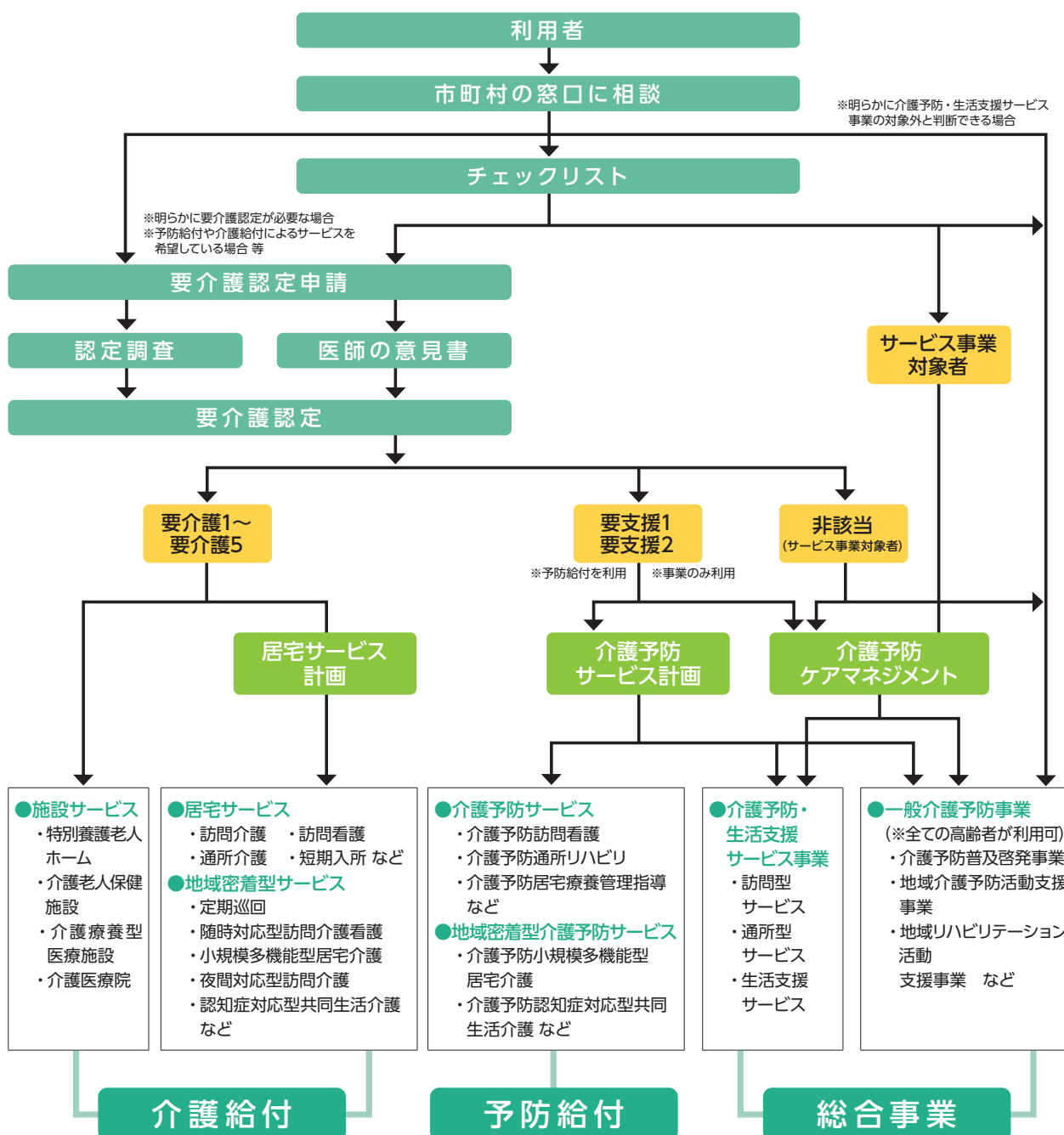

## ■在宅サービスの利用限度額

要介護・ 要支援 区分	想定される状態	居宅介護サービス費等及び介護予防サービス費等			
		支給 限度額 (月額)	ご利用者 1割負担額 (月額)	ご利用者 2割負担額 (月額)	ご利用者 3割負担額 (月額)
要支援1	日常生活上の基本動作をほぼ自分で行うことができるが、日常生活動作の介助や現在の状態の防止により要介護状態となることの予防に資するよう、手段的日常生活動作において何らかの支援を要する状態。	50,320円	5,032円	10,064円	15,096円
要支援2	要支援1の状態から、手段的日常生活動作を行う能力がさらに低下し、何らかの支援が必要となる状態。	105,310円	10,531円	21,062円	31,593円
要介護1	要支援2の状態から、手段的日常生活動作を行う能力が一部低下し、部分的な介護が必要となる状態。	167,650円	16,765円	33,530円	50,295円
要介護2	要介護1の状態に加え、日常生活動作についても部分的な介護が必要となる状態。	197,050円	19,705円	39,410円	59,115円
要介護3	要介護2の状態と比較して、日常生活動作及び手段的日常生活動作の両方の観点からも著しく低下し、ほぼ全面的な介護が必要となる状態。	270,480円	27,048円	54,096円	81,144円
要介護4	要介護3の状態に加え、さらに動作能力が低下し、介護なしには日常生活を営むことが困難となる状態。	309,380円	30,938円	61,876円	92,814円
要介護5	要介護4の状態よりさらに動作能力が低下しており、介護なしには日常生活を行うことがほぼ不可能な状態。	362,170円	36,217円	72,434円	108,651円

- 限度額の範囲内でサービスを利用したときは、実際にかかった費用の1割(2割・3割)が自己負担となります。
- 平成30年8月より介護保険負担割合証に基づいた負担割合が適用されます。
- 限度額を超えてサービスを利用した時は、超えた分が全額自己負担となります。

## ■自己負担額の上限額(高額介護サービス費)

区 分	負担の上限額(月額)
課税所得690万円(年収約1,160万円)以上	140,100円(世帯)
課税所得380万円(年収約770万円)～ 課税所得690万円(年収約1,160万円)未満	93,000円(世帯)
市町村民税課税～課税所得380万円(年収約770万円)未満	44,400円(世帯)
世帯の全員が市町村民税非課税	24,600円(世帯)
前年の公的年金等収入金額 + その他の合計所得金額の 合計が80万円以下の方等	24,600円(世帯) 15,000円(個人)
生活保護を受給している方等	15,000円(世帯)

出典：厚生労働省ホームページ (<https://www.mhlw.go.jp/content/000334526.pdf>)

- 支払った自己負担が、ある一定額を超えたときは、その超えた分が払い戻されます。
- また所得の低い方は、その上限が減額されます。
- 医療保険と介護保険の両方に自己負担額がある世帯は「高額医療・高額介護合算制度」の申請ができます。

## レンタル福祉用具ご提供の流れ

### 1 ご利用者の状況確認

ご利用者のご自宅を訪問し、身体状況やご家族の状況、お住まいの環境などを確認します。その上で生活機能の維持・向上のためにどのような福祉用具が適切かを検討します。



### 2 サービスの必要性の検討と選定

サービス担当者会議では、ケアマネジャーなどと連携し、専門的な立場から介護予防や自立支援、介護の負担軽減に役立つ最適な福祉用具を提案します。そしてご利用者やご家族のご意見をうかがいながら選定します。



### 3 福祉用具のお届け

納品前に、福祉用具をしっかりと点検。安全を確認した後、ご指定の日時、場所にスタッフがお届けし、取付や調整を行います。その際、ご利用者の環境や状況に適合しているかどうかを再確認します。また、練習もしていただきます。



### 4 使用方法のご説明

暮らしに上手にとり入れ、目的に応じて役立てていただけるよう、また、安全にお使いいただけるよう、納得していただけるまで使用方法をご説明し、必要な場合は一緒に使い方の練習もします。



### 6 サービスの再検討

サービス担当者会議においてケアマネジャーなどと連携し、ご利用者のお話をお聞きした上で、福祉用具の利用の継続を再検討し、必要に応じて迅速に対応します。



### 5 アフターサービス

ご利用中は定期的におうかがいし、ご利用者の状況や環境に変化はないか、福祉用具が生活向上に役立っているか、福祉用具の不具合や故障はないかを確認します。



### 緊急時の対応

● 事故やトラブルなど、福祉用具に関する緊急事態が発生した場合は専門スタッフが対応しますのでグリーンケア取扱店までご連絡ください。

### 購入対象品

レンタルの場合と同様、ご利用者とご家族の立場に立ってご相談におこたえします。下記の商品群についてもグリーンケア取扱店が責任をもっておうかがいいたします。お気軽にご相談ください。

- 腰掛便座
- 入浴補助用具・簡易浴槽
- 住宅改修用品
- 介護保険対象外販売品

### レンタル終了とお引取り

● レンタル期間中にレンタル契約を終了し引取りを希望される場合は、事前に取扱店にお電話ください。レンタル契約を終了する日とお引取り日時をご相談の上、引取りにおうかがいします。

● レンタルの契約書で定める期限までにお客様から契約終了のご連絡がない場合は、レンタル期間満了日の翌日から更に1ヶ月間、同じ契約内容で自動的に更新されます。

● レンタル期間中にご利用者の身体状況やご自宅の状況の変化などにより他の福祉用具に変更される場合は、前のレンタル契約を終了し、新しく変更後の商品についてレンタル契約書を作成します。



## ■福祉用具貸与

<福祉用具の貸し出しに関する要件>

種 目		要支援1・2、要介護1	要介護2～3	要介護4～5
手すり・歩行器・歩行補助杖・スロープ		○	○	○
特殊寝台・特殊寝台付属品・車椅子・車椅子付属品 床ずれ防止用具・体位変換器・移動用リフト・徘徊感知機器		×例外あり※	○	○
自動排泄処理装置	(尿のみを自動的に吸引する機能のものを除く)	×例外あり※	×例外あり※	○
	(尿のみを自動的に吸引する機能のもの)	○	○	○

※例外として認められる「使用が想定される状態像」とは、要介護認定調査における基本調査結果をもとに福祉用具ごとに判断されます。

## ■軽度者等における福祉用具貸与の例外給付に関する取扱いについて

<例外給付に関する要件>

福祉用具が使用できる状態像及び、直近の認定基本調査の結果により、福祉用具の例外給付が適用されます。

●例外給付の必要性は、サービス担当者会議等を通じた適切なケアマネジメントにより、判断されます。【「※」については認定基本調査項目が無い場合、「主治医から得た情報」及び「福祉用具専門相談員のほか軽度者の状態像について適切な助言が可能な者が参加するサービス担当者会議」などを通じた適切なケアマネジメントにより判断されます。】また、がん末期の急速な状態悪化など、一定の状態に該当する者も、所定の手続きをふむことで、例外給付が認められます。

福祉用具の 種目	福祉用具が使用できる状態像 (平成24年厚生労働省第95号告示第25号のイ)	認定基本調査の結果
車椅子・ 車椅子付属品	次のいずれかに該当する者 ① 日常的に歩行が困難な者 ② 日常生活範囲における移動の支援が 特に必要と認められる者	① 認定調査において歩行が「できない」 ② ※
特殊寝台・ 特殊寝台付属品	次のいずれかに該当する者 ① 日常的に起き上がりが困難な者 ② 日常的に寝返りが困難な者	① 認定調査において起き上がりが「できない」 ② 認定調査において寝返りが「できない」
床ずれ防止用具・ 体位変換器	日常的に寝返りが困難な者	認定調査において寝返りが「できない」
認知症老人 徘徊感知機器	次のいずれにも該当する者 ① 意志の伝達、介護者への反応、 記憶・理解のいずれかに支障がある者 ② 移動において全介助を必要としない者	① 下記のいずれかに該当する者 ・認定調査において意志の伝達が「他者にできる」 以外 ・認定調査において認知機能(3群の 3-2～3-7)のいずれかが「できない」 ・認定調査において精神・行動障害(4群+ 3-8、3-9)のいずれかが「ない」以外 ・その他、主治医意見書において、認知症の 症状がある旨が記載されている場合 ② 認定調査において移動が「全介助」以外
移動用リフト (つり具の部分 を除く)	次のいずれかに該当する者 ① 日常的に立ち上がりが困難な者 (注：昇降座椅子以外) ② 移動が一部介助又は全介助を必要とする者 ③ 生活環境において段差の解消が必要と 認められる者(段差解消機のみ)	① 認定調査において立ち上がりが「できない」 ② 認定調査において移乗が「一部介助」 又は「全介助」 ③ ※
自動排泄処理装置 (尿のみを自動的に吸引 する機能のものを除く)	次のいずれにも該当する者 ① 排便が全介助を必要とする者 ② 移乗が全介助を必要とする者	① 認定調査において排便が「全介助」 ② 認定調査において移乗が「全介助」

注：昇降座椅子については、認定調査項目で判断する場合、「立ち上がり」ではなく「移乗」で判断する。「立ち上がり」は椅子やベッド、車椅子に座っている状態からの立ち上がりを評価するものである。昇降座椅子は「床からの昇降」を補助するものであるため、「畳からポータブルトイレへの乗り移り」を評価する「移乗」の認定調査項目を用いる必要がある。(H19.3.30付老健局振興課長通知Q&Aより)

## ■個人情報の取扱いについて

個人情報の利用範囲は、お客様に開示した利用目的の範囲とし、目的外の利用は行わないものとします。

また、個人情報保護法の重要性を認識し、ガイドライン等を考慮するとともに、個人情報を取扱うために関係諸法令を遵守します。

# 介護給付費早見表 令和3年4月施行版 (抜粋)

## 見方

本表は介護給付費の中から、特に利用頻度が多いと考えられる居宅サービス系給付項目から抜粋したものです。  
数字はすべて単位であり、標準のサービスコード表で確認してください。尚、加算の詳細については、介護報酬単位表でご確認ください。

## 〔区分支給限度額〕

1 か月あたりの上限額

区分	利用限度額
要支援1	5,032
要支援2	10,531
要介護1	16,765
要介護2	19,705
要介護3	27,048
要介護4	30,938
要介護5	36,217

※一定以上の所得の第1号被保険者は2割または3割負担となります。

## 〔訪問介護〕1回につき

所要時間	身体介護	生活援助
20分未満	167	—
20分～30分未満	250	—
20分～45分未満	—	183
45分以上	—	—
30分～1時間未満	396	225
1時間～1.5時間未満	579	
1.5時間～2時間未満	663	
2時間～2.5時間未満	747	
2.5時間～3時間未満	831	
3時間～3.5時間未満	915	
3.5時間～4時間未満	999	

※所要4時間以上の身体介護については30分を増すごとに+84単位。

## ●通院等乗降車介助加算

1回につき	99	1月につき	200
-------	----	-------	-----

## ●初回加算

## ●早期・夜間の場合

1回につき	25%加算	●深夜の場合	50%加算
-------	-------	--------	-------

## ●生活機能向上連携加算 1月につき

加算(Ⅰ)	100	加算(Ⅱ)	200
-------	-----	-------	-----

## 〔訪問入浴介護 / 介護予防訪問入浴介護〕1回につき

訪問入浴介護	介護予防訪問入浴介護
1,260 (1,134)	852 (767)

※( )内は「清拭または部分浴を実施した場合」

## ●初回加算

1月につき	200
-------	-----

## 〔訪問リハビリ / 介護予防訪問リハビリ〕1回につき

1回につき	307
-------	-----

## ●リハビリテーションマネジメント加算(要介護者のみ)

1月につき	(A)イ	(A)ロ	(B)イ	(B)ロ
	180	213	450	483

## 〔訪問看護 / 介護予防訪問看護〕1回につき

所要時間	訪問看護		病院または診療所
	訪問看護	ステーション	
訪問看護	30分未満	470	398
	30分～1時間未満	821	573
	1時間～1.5時間未満	1,125	842
	OT・PT・STの場合	293	—
介護予防訪問看護	30分未満	450	381
	30分～1時間未満	792	552
	1時間～1.5時間未満	1,087	812
	OT・PT・STの場合	283	—

## ●緊急時(介護予防)訪問看護加算 1月につき

訪問看護ステーション	病院または診療所
574	315

## ●特別管理加算 1月につき

加算(Ⅰ)	500	加算(Ⅱ)	250
-------	-----	-------	-----

## ●退院時共同指導加算

1回につき	600	●初回加算	1月につき	300
-------	-----	-------	-------	-----

## 〔定期巡回・随時対応型訪問介護看護〕1月につき

	定期巡回・随時対応型訪問介護看護Ⅰ(一休型)			
	訪問看護サービスを行わない場合		訪問看護サービスを行う場合	
	基本単位	通所サービス利用時の調整(1日につき)	基本単位	通所サービス利用時の調整(1日につき)
要介護1	5,697	-62	8,312	-91
要介護2	10,168	-111	12,985	-141
要介護3	16,883	-184	19,821	-216
要介護4	21,357	-233	24,434	-266
要介護5	25,829	-281	29,601	-322

	定期巡回・随時対応型訪問介護看護Ⅱ(連携型)	
	基本単位	通所サービス利用時の調整(1日につき)
	要介護1	5,697
要介護2	10,168	-111
要介護3	16,883	-184
要介護4	21,357	-233
要介護5	25,829	-281

## ●緊急時訪問看護加算

1月につき	315	●初回加算	1日につき	30
-------	-----	-------	-------	----

## ●総合マネジメント体制強化加算 1月につき

1月につき	1,000
-------	-------

## ●生活機能向上連携加算 1月につき

(Ⅰ)	100	(Ⅱ)	200
-----	-----	-----	-----

## ●認知症専門ケア加算 1月につき

(Ⅰ)	90	(Ⅱ)	120
-----	----	-----	-----

## 〔通所介護〕1回につき

	通常規模型					
	3～4時間未満	4～5時間未満	5～6時間未満	6～7時間未満	7～8時間未満	8～9時間未満
要介護1	368	386	567	581	655	666
要介護2	421	442	670	686	773	787
要介護3	477	500	773	792	896	911
要介護4	530	557	876	897	1,018	1,036
要介護5	585	614	979	1,003	1,142	1,162

	大規模型Ⅰ					
	3～4時間未満	4～5時間未満	5～6時間未満	6～7時間未満	7～8時間未満	8～9時間未満
要介護1	356	374	541	561	626	644
要介護2	407	428	640	664	740	761
要介護3	460	484	739	766	857	881
要介護4	511	538	836	867	975	1,002
要介護5	565	594	935	969	1,092	1,122

	大規模型Ⅱ					
	3～4時間未満	4～5時間未満	5～6時間未満	6～7時間未満	7～8時間未満	8～9時間未満
要介護1	343	360	522	540	604	620
要介護2	393	412	617	638	713	733
要介護3	444	466	712	736	826	848
要介護4	493	518	808	835	941	965
要介護5	546	572	903	934	1,054	1,081

※通常規模型：前年度の月平均利用延人員数が300人超

※大規模型Ⅰ：前年度の月平均利用延人員数が750人超 / 大規模型Ⅱ：前年度の月平均利用延人員数が900人超

## ●個別機能訓練加算 1日につき

加算(Ⅰ)イ	56	加算(Ⅰ)ロ	85	加算(Ⅱ)	20
--------	----	--------	----	-------	----

## ●認知症加算

1日につき	60
-------	----

## ●入浴介助加算 1日につき

加算(Ⅰ)	40	加算(Ⅱ)	55
-------	----	-------	----

## 〔通所介護・通所リハビリテーション共通〕1回につき

## ●栄養改善加算

月2回限度	200
-------	-----

## ●口腔機能向上加算(月2回を限度)

加算(Ⅰ)	150	加算(Ⅱ)	160
-------	-----	-------	-----

〔通所リハビリテーション〕1回につき

	通常規模の事業所							
	病院または診療所／介護老人保健施設／介護医療院							
	1～2 時間未満	2～3 時間未満	3～4 時間未満	4～5 時間未満	5～6 時間未満	6～7 時間未満	7～8 時間未満	
要介護1	366	380	483	549	618	710	757	
要介護2	395	436	561	637	733	844	897	
要介護3	426	494	638	725	846	974	1,039	
要介護4	455	551	738	838	980	1,129	1,206	
要介護5	487	608	836	950	1,112	1,281	1,369	
	大規模事業所Ⅰ							
	病院または診療所／介護老人保健施設／介護医療院							
	1～2 時間未満	2～3 時間未満	3～4 時間未満	4～5 時間未満	5～6 時間未満	6～7 時間未満	7～8 時間未満	
要介護1	361	375	477	540	599	694	734	
要介護2	392	431	554	626	709	824	868	
要介護3	421	488	630	711	819	953	1,006	
要介護4	450	544	727	821	950	1,102	1,166	
要介護5	481	601	824	932	1,077	1,252	1,325	
	大規模事業所Ⅱ							
	病院または診療所／介護老人保健施設／介護医療院							
	1～2 時間未満	2～3 時間未満	3～4 時間未満	4～5 時間未満	5～6 時間未満	6～7 時間未満	7～8 時間未満	
要介護1	353	368	465	520	579	670	708	
要介護2	384	423	542	606	687	797	841	
要介護3	411	477	616	689	793	919	973	
要介護4	441	531	710	796	919	1,066	1,129	
要介護5	469	586	806	902	1,043	1,211	1,282	

※通常規模の事業所：前年度の月平均利用延人員数が300人超／大規模事業所Ⅰ：前年度の月平均利用延人員数が750人超／大規模事業所Ⅱ：前年度の月平均利用延人員数が900人超

●リハビリテーションマネジメント加算（介護予防なし）1月につき

リハビリテーションマネジメント	6月以内	6月超え
加算（A）イ	560	240
加算（A）ロ	593	273
加算（B）イ	830	510
加算（B）ロ	863	543

〔介護予防通所リハビリテーション〕

1月につき	要支援1	2,053
	要支援2	3,999

■地域区分ごとの報酬単価

サービス分類	人件費比率	1級地	2級地	3級地	4級地	5級地	6級地	7級地	その他
訪問介護／訪問入浴介護／訪問看護／居宅介護支援／定期巡回・随時対応型訪問介護看護／夜間対応型訪問介護	70%	11.40円	11.12円	11.05円	10.84円	10.70円	10.42円	10.21円	10円
訪問リハビリテーション／通所リハビリテーション／認知症対応型通所介護／小規模多機能型居宅介護／看護小規模多機能型居宅介護／短期入所生活介護	55%	11.10円	10.88円	10.83円	10.66円	10.55円	10.33円	10.17円	10円
通所介護／短期入所療養介護／特定施設入居者生活介護／認知症対応型共同生活介護／介護老人福祉施設／介護老人保健施設／介護療養型医療施設介護医療院／地域密着型特定施設入居者生活介護／地域密着型介護老人福祉施設入所者生活介護／地域密着型通所介護	45%	10.90円	10.72円	10.68円	10.54円	10.45円	10.27円	10.14円	10円

※居宅療養管理指導、福祉用具貸与は地域区分に関係なく一律単位10円。 ※介護予防サービスのある居宅サービス及び地域密着型サービスは上記分類に含む。

■年齢早見表（令和4年現在）

※年齢は満年齢数（誕生日前の場合は1を減らすこと）

年号	西暦	干支	年齢	年号	西暦	干支	年齢	年号	西暦	干支	年齢	年号	西暦	干支	年齢
大正11	1922	戌	100	昭和6	1931	未	91	昭和15	1940	辰	82	昭和24	1949	丑	73
12	1923	亥	99	7	1932	申	90	16	1941	巳	81	25	1950	寅	72
13	1924	子	98	8	1933	酉	89	17	1942	午	80	26	1951	卯	71
14	1925	丑	97	9	1934	戌	88	18	1943	未	79	27	1952	辰	70
大正15 昭和元	1926	寅	96	10	1935	亥	87	19	1944	申	78	28	1953	巳	69
2	1927	卯	95	11	1936	子	86	20	1945	酉	77	29	1954	午	68
3	1928	辰	94	12	1937	丑	85	21	1946	戌	76	30	1955	未	67
4	1929	巳	93	13	1938	寅	84	22	1947	亥	75	31	1956	申	66
5	1930	午	92	14	1939	卯	83	23	1948	子	74	32	1957	酉	65

〔認知症対応型共同生活 介護費〕1日につき

	認知症対応型共同生活介護費		短期利用認知症対応型共同生活介護費 ※	
	(Ⅰ)	(Ⅱ)	(Ⅰ)	(Ⅱ)
要介護1	764	752	792	780
要介護2	800	787	828	816
要介護3	823	811	853	840
要介護4	840	827	869	857
要介護5	858	844	886	873

※短期利用は、区分支給限度基準額に含まれる。

〔短期入所生活介護〕1日につき

略称	従来型短期入所生活介護			
	単独短生Ⅰ1～5		併設短生Ⅱ1～5	
種類	(Ⅰ) 個室	(Ⅱ) 多床室	(Ⅰ) 個室	(Ⅱ) 多床室
要介護1	638	638	596	596
要介護2	707	707	665	665
要介護3	778	778	737	737
要介護4	847	847	806	806
要介護5	916	916	874	874
略称	ユニット型短期入所生活介護			
	単コ短生Ⅰ1～5		併コ短生Ⅱ1～5	
種類	(Ⅰ) 個室	(Ⅱ) 個室の多床室	(Ⅰ) 個室	(Ⅱ) 個室の多床室
要介護1	738	738	696	696
要介護2	806	806	764	764
要介護3	881	881	838	838
要介護4	949	949	908	908
要介護5	1,017	1,017	976	976

〔居宅療養管理指導 / 予防居宅療養管理指導〕 ※単一建物居住者1人の場合

略称	限度回数	居住者1名
医師Ⅰ1	月2回まで	514
医師Ⅱ1	月2回まで	298
歯科医師Ⅰ	月2回まで	516
薬剤師Ⅰ1	月2回まで	565
薬剤師Ⅱ1	月4回まで	517
管理栄養士Ⅰ	月2回まで	544
管理栄養士Ⅱ	月2回まで	524
歯科衛生士Ⅰ	月4回まで	361

●薬学的管理指導加算

1回につき	100
-------	-----

※薬剤師が行う時のみ算定可能。

●情報通信機器利用

月1回限度	45
-------	----

※薬剤師が行う時のみ算定可能。

清潔・安心・信頼の福祉用具は、

グリーンケアから。

グリーンケアの福祉用具は、全国89ヶ所に広がる  
日本ケアサプライの営業拠点から供給されています。

安全・清潔な福祉用具の提供に留まらず、

さまざまな後方支援策により、

まごころを込めたサービスを提供します。

※グリーンケアとは、日本ケアサプライが取り扱う高品質な福祉用具のレンタルサービスと、  
各種サポートをご提供するオリジナルブランドです。

詳しい情報は

<https://www.caresupply.co.jp/>

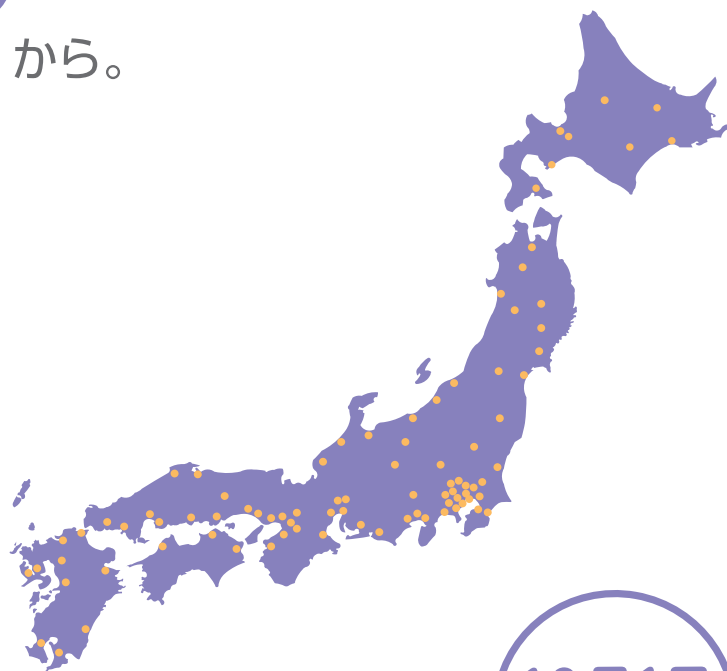

10月1日  
福祉用具の日

わたしたち「グリーンケア」取扱店にご相談ください。

## いわて生活協同組合 コープ介護・福祉センター

〒020-0146 岩手県盛岡市長橋町17-35

TEL 019-643-9131

FAX 019-643-9138

介護保険事業所番号 0370102063